

**Garantía Limitada**

1. DURACION: A partir de la fecha de compra por el comprador original tal como se especifica a continuación: Un año
  2. QUIEN OTORGA ESTA GARANTIA (EL GARANTE: Campbell Hausfeld / The Scott Fetzer Company 100 Production Drive, Harrison, Ohio 45030 Teléfono: (800) 543-6400
  3. QUIEN RECIBE ESTA GARANTIA (EL COMPRADOR): El comprador original (que no sea un revendedor) del producto Campbell Hausfeld.
  4. PRODUCTOS CUBIERTOS POR ESTA GARANTIA: Cualquier herramienta a motor de Campbell Hausfeld proporcionada o fabricada por el garante.
  5. COBERTURA DE LA GARANTIA: Los defectos substanciales de material y fabricación que ocurran dentro del periodo de validez de la garantía.
  6. LO QUE NO ESTA CUBIERTO POR ESTA GARANTIA:
    - A. Las garantías implícitas, incluyendo aquellas de comercialidad E IDONEIDAD PARA FINES PARTICULARES, ESTAN LIMITADOS A LO ESPECIFICADO EN EL PARRAFO DE DURACION. Si este producto es empleado para uso comercial, industrial o para alquiler, no se aplicará ninguna garantía. En algunos estados no se permiten limitaciones a la duración de las garantías implícitas, por lo tanto, en tales casos esta limitación no es aplicable.
    - B. CUALQUIER PERDIDA DAÑO INCIDENTAL, INDIRECTO O CONSECUENTE QUE PUEDA RESULTAR DE UN DEFECTO, FALLA O MALFUNCIONAMIENTO DEL PRODUCTO CAMPBELL HAUSFELD. En algunos estados no se permite la exclusión o limitación de daños incidentales o consecuentes, por lo tanto, en tales casos esta limitación o exclusión no es aplicable
    - C. Cualquier falla que resulte de un accidente, abuso, negligencia o incumplimiento de las instrucciones de funcionamiento y uso indicadas en el (los) manual(es) que se adjunta(n) al producto. Dichos accidentes, abusos por parte del comprador, o falta de operar el producto siguiendo las instrucciones del manual de instrucciones suministrado también debe incluir la desconexión o modificación de los instrumentos de seguridad. Si dichos instrumentos de seguridad son desconectados, la garantía quedaría cancelada.
    - D. Los ajustes normales explicados en el(los) manual(es) suministrado(s) con el producto.
  7. RESPONSABILIDADES DEL GARANTE BAJO ESTA GARANTIA: Reparar o reemplazar, como lo decida el Garante, los productos o componentes que estén defectuosos, se hayan dañado o hayan dejado de funcionar adecuadamente, durante el periodo de validez de la garantía
  8. RESPONSABILIDADES DEL COMPRADOR BAJO ESTA GARANTIA:
    - A. Suministrar prueba fechada de compra y la historia de mantenimiento del producto.
    - B. Entregar o enviar el producto o componente Campbell Hausfeld al Centro de Servicio autorizado Campbell Hausfeld más cercano. Los gastos de flete, de haberlos, deben ser pagados por el comprador.
    - C. Seguir las instrucciones sobre operación y mantenimiento del producto, tal como se indica(n) en el (los) manual(es) del propietario
- Esta garantía limitada es válida sólo en los EE.UU., Canadá y México y otorga derechos legales específicos. Usted también puede tener otros derechos que varían de un Estado a otro. o de un país a otro.

See Warranty on page 8 for important information about commercial use of this product.

**Operating Instructions**

DG490500CK, DG490700CK

Please read and save these instructions. Read carefully before attempting to assemble, install, operate or maintain the product described. Protect yourself and others by observing all safety information. Failure to comply with instructions could result in personal injury and/or property damage! Retain instructions for future reference.



**Bench Grinder with Lamp**

**Description**

Bench grinders are useful for sharpening tools (drills, scissors, chisels, etc.); refacing tools (removing burrs from tool edges); and removing material as wanted.

The two different types of wheel allow the grinder to meet various needs. Typically, use the coarse grinding wheel for rough cutting -- removing a larger amount of material. Use the medium wheel for finishing to leave a smoother surface.

**Unpacking**

When unpacking this product, carefully inspect for any damage that may have occurred during transit.

**General Safety Information**

This manual contains information that is very important to know and understand. This information is provided for SAFETY and to PREVENT EQUIPMENT PROBLEMS. To help recognize this information, observe the following symbols:

**⚠ DANGER** Danger indicates an imminently hazardous situation which, if not avoided, will result in death or serious injury.

**⚠ WARNING** Warning indicates a potentially hazardous situation which, if not avoided, COULD result in death or serious injury.

**⚠ CAUTION** Caution indicates a potentially hazardous situation which, if not avoided, MAY result in minor or moderate injury.

**ℹ NOTICE** Notice indicates important information, that if not followed, may cause damage to equipment.



Specifications	
<b>DG490500CK</b>	
Voltage	120V 60Hz
Current Rating	2.8 A
Arbor Size	5/8" (15.8 mm)
R.P.M.	3550
Wheel Sizes	8" x 3/4" x 5/8"
Weight	30 lbs.

Specifications	
<b>DG490700CK</b>	
Voltage	120V 60Hz
Current Rating	2.5 A
Arbor Size	1/2" (12.7 mm)
R.P.M.	3450
Wheel Sizes	6" x 3/4" x 1/2"
Weight	22.5 lbs.

**CALIFORNIA PROPOSITION 65**

**⚠ DANGER** You can create dust when you cut, sand, drill or grind materials such as wood, paint, metal, concrete, cement, or other masonry. This dust often contains chemicals known to cause cancer, birth defects, or other reproductive harm. Wear protective gear.

**⚠ WARNING** This product or its power cord contains chemicals known to the State of California to cause cancer and birth defects or other reproductive harm. Wash hands after handling.

The following safety precautions must be followed at all times along with any other existing safety rules.

1. Read all manuals included with this product carefully. Be thoroughly familiar with the controls and the proper use of the equipment.
2. Only persons well acquainted with these rules of safe operation should be allowed to use the tool.

**⚠ WARNING** Safety glasses and ear protection must be worn during operation. Also use face or dust mask if cutting operation is dusty. Everyday eyeglasses only have impact resistant lenses; they are NOT safety glasses.

**REMINDER: Keep your dated proof of purchase for warranty purposes! Attach it to this manual or file it for safekeeping.**



## Funcionamiento (Continuación)

### CUCHILLAS

Quite el material de AMBAS caras o lados de la mayoría de las cuchillas. Trabaje desde el extremo pesado (grueso) de las cuchillas hacia la punta.

### DESTORNILLADORES (PLANOS)

El extremo de un destornillador correctamente afilado formará un borde parejo y perfecto, plano y perpendicular al mango del destornillador. Sostenga cada cara del destornillador contra la rueda de la rectificadora de banco. Mueva el extremo de forma recta contra la rueda para rectificarlo correctamente. Al igual que con toda operación en la que deba colocar un objeto directamente en la rueda abrasiva, TENGA CUIDADO y tómeselo su tiempo. NO se apure.

### BROCAS DE TALADRO

La MEJOR forma de afilar las brocas de taladro es utilizando un marco para afilar (disponible en la mayoría de las ferreterías), pero se pueden dejar "más elegantes" con su rectificadora de banco. Coloque la broca en la ranura del apoyo para la pieza de trabajo en el lado derecho. Mientras sostiene firmemente la broca, desplácela hacia adelante hasta hacer contacto con la rueda abrasiva. Gire lentamente la broca en sentido horario para afilar toda la punta de la broca. Esta técnica exige cierta paciencia, tómeselo su tiempo y practique algunas veces para sentirse cómodo. Asegúrese de mantener el ángulo original de la cabeza de la broca – esto es muy importante para la futura eficiencia de la broca de taladro (vea la figura 8).



Figura 8

## Diagnóstico y resolución de problemas

Si bien su nueva rectificadora de banco es muy fácil de operar, si tiene problemas, verifique lo siguiente:

### 1. La rectificadora no enciende

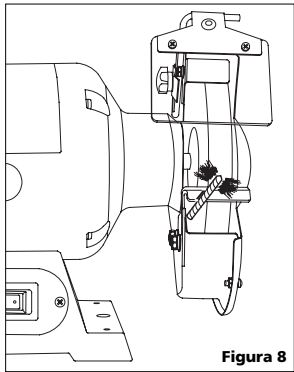
Verifique que haya corriente en el tomacorriente; pruebe con un electrodoméstico; verifique las conexiones del enchufe; corrija y ajuste las conexiones defectuosas; verifique el fusible; si no está seguro reemplácelo con la clasificación correcta.

### 2. La rueda oscila o vibra

Verifique que la contratuerca esté ajustada. Verifique que la rueda esté correctamente ubicada en el eje y la arandela de posición. Si se ejerció demasiada presión o la rueda se "atascó", puede estar dañada, haciendo que vibre. Si hay pruebas de que la rueda está dañada, no la use, quítela y reemplácela por una nueva. Deseche las ruedas viejas con cuidado.

### 3. La rueda deja terminaciones brutas.

Demasiada presión en la rueda puede hacer que la terminación de la superficie sea insuficiente. Si trabaja con aluminio o una aleación blanda similar, la rueda se obstruirá pronto y no rectificará correctamente.

### ⚠ ADVERTENCIA

**No se recomienda rectificar aluminio ni aleaciones blandas similares. Obstruirán la rueda y posiblemente causen daños a la rectificadora o lesiones al usuario.**

Esta rectificadora de banco no tiene otras piezas que necesiten servicio por parte del usuario.

## Entretien

El servicio de la herramienta debe ser realizado sólo por personal de reparaciones calificado. El servicio o mantenimiento realizado por personas no calificadas puede provocar riesgo de lesiones.

Desconecte la rectificadora antes de darle mantenimiento, limpie, de cambiar las ruedas abrasivas, u operaciones parecidas. Si la herramienta no enciende o no funciona correctamente, devuelva la herramienta a una instalación de servicios para repararla.

### Limpieza

Mantenga la rectificadora limpia para lograr el funcionamiento más eficiente y sin peligros. Con la rectificadora desconectada y las gafas de seguridad puestas, limpie todo material extraño alrededor del interruptor y limpie toda la rectificadora con un chorro de aire comprimido. No intente limpiarla introduciendo objetos con punta a través de las aberturas. Mantenga las protecciones para los ojos de la herramienta limpias, secas y libres de aceite o grasa. Use únicamente un jabón suave y un paño húmedo para limpiar la herramienta, evitando todos los contactos eléctricos.

Ciertos agentes de limpieza y solventes son nocivos para los plásticos y otras piezas aisladas. Algunos de éstos incluyen gasolina, aguarrás, solvente para laca, solvente de pintura, solventes de limpieza con cloro, amoníaco y detergentes de uso doméstico que contengan amoníaco. Nunca use solventes inflamables ni combustibles cerca de las herramientas.

### SERVICIO TÉCNICO

Para obtener información con relación al funcionamiento o reparación de este producto, sírvase llamar al 1-800-424-8936.

### ⚠ PRECAUCIÓN

**El servicio de la herramienta debe ser realizado sólo por personal de reparaciones calificado. El servicio o mantenimiento realizado por personas no calificadas puede provocar riesgo de lesiones.**

Al realizarle un servicio a la herramienta, utilice únicamente piezas de repuesto idénticas. Siga las instrucciones de la sección Mantenimiento de este manual. El uso de piezas no autorizadas o el no seguir las instrucciones de Mantenimiento puede crear un riesgo de choque eléctrico o lesión.

## Getting to know your Grinder

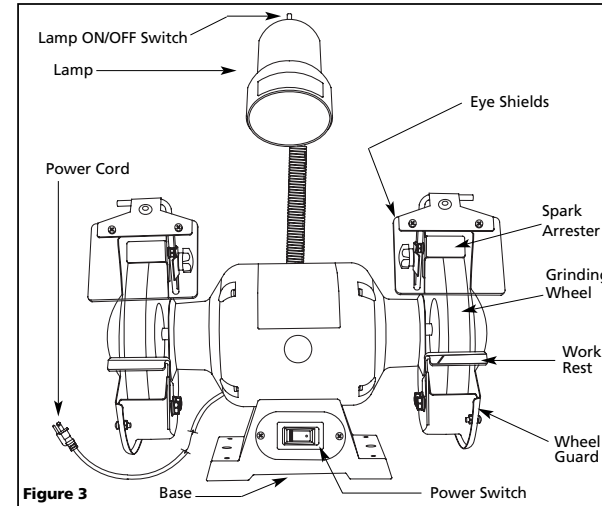

## General Safety Information (Cont'd.)

### PERSONAL SAFETY

#### ⚠ WARNING

**Do not misuse this product. Excessive exposure to vibration, work in awkward positions, and repetitive work motions can cause injury to hands and arms. Stop using any tool if discomfort, numbness, tingling, or pain occur, and consult a physician.**

1. Stay alert, watch what you are doing, and use common sense when operating a power tool. Do not use tool while tired or under the influence of drugs, alcohol, or medication. A moment of inattention while operating power tools may result in serious personal injury.

#### ⚠ CAUTION

**Avoid accidental starting. Be sure switch is in the OFF position before making any adjustments, changing accessories, or storing the tool. Carrying tools with your finger on the switch or with the switch on invites accidents.**

2. Remove adjusting keys or wrenches before turning on the tool. Form a habit of checking to see that keys and adjusting wrenches are removed from tool before turning it on. A key or wrench attached to a rotating part of the tool may result in personal injury.

3. Do not overreach. Keep proper footing and balance at all times. Proper footing and balance enable better control of the tool in unexpected situations.



4. Always work in a well-ventilated area. Wear an OSHA-approved dust mask and safety glasses.
5. Keep hands away from rotating parts.
6. Secure work. Use clamps or a vise to hold work when practical. It's safer than using your hand and it frees both hands to operate tool.
7. Always use correct size wheels and made for your grinder. Wheels that do not match the mounting hardware will run eccentrically, causing great risk or injury to the user and damage to the tool.
8. Never stand on tool. Serious injury could occur if the tool is tipped or if the tool is unintentionally contacted.
9. Never leave tool running unattended. Turn power off. Don't leave tool until it comes to a complete stop.



### TOOL USE AND CARE

#### ⚠ WARNING

**Do not use tool if switch does not turn it on or off. Any tool that cannot be controlled with the switch is dangerous and must be repaired.**

1. This tool must NOT be modified or used for any application other than that for which it was designed.

#### ⚠ CAUTION

**Do not force the tool. The correct tool will do the job better and safer at the rate for which it is designed. Use the right tool for your application. Don't force tool or attachment to do a job for which it was not designed.**

2. Check for misalignment or binding of moving parts, breakage of parts, and any other condition that may affect the tool's operation. If damaged, have the tool serviced before using. Many accidents are caused by poorly maintained tools.
3. Use only accessories that are recommended by the manufacturer for your model. Accessories suitable for one tool may create a risk of injury when used on another tool.
4. Store tools out of reach of children and other untrained persons. Tools are dangerous in the hands of untrained users.

## Safety Rules for Bench Grinders

1. KEEP GUARDS IN PLACE and in working order. Doing so will protect the operator against flying debris and injury in case the wheel breaks.
2. Check the wheel for cracks and chipped edges before mounting and/or running tool. Cracked wheels should never be used and should be replaced. To check the integrity of the grinding wheel, stand away from the front of the wheel and run the grinder for more than one minute to test it. Replace if you note anything abnormal. Then test new wheel for more than 3 minutes.
3. Use only the face of a straight wheel and the side of a cup wheel when grinding. Avoid sudden feeds of work into wheel to minimize the possibility of cracks or breakage.
4. Let the grinding wheel come up to full speed after switching the tool on and BEFORE you start to use the grinder.
5. Replace cracked, chipped or damaged wheels immediately.

## Safety Rules for Bench Grinders (Cont'd.)

6. Be sure the wheel you intend to mount as a replacement has no cracks, chipped areas or defects. Mount wheel on a rod or pencil through arbor hole and tap the side of the grinding wheel (in the positions shown in Figure 4) with a light, non-metallic implement such as the handle of a screwdriver. A sound and undamaged wheel will give a clear tone. If cracked, there will be a dead or dull sound and not a clear ring. If damaged, the wheel should not be used.

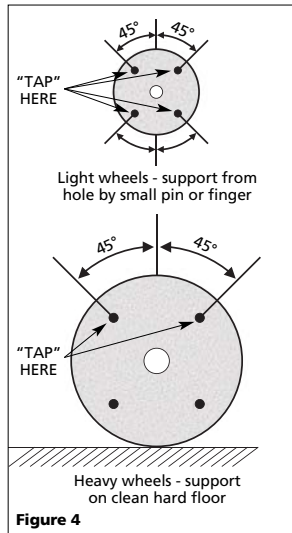

7. As the grinding wheel diameter decreases with use, the position of the work rest should be adjusted. Optimally, the distance between the outer diameter of the grinding wheel and the inner edge of the work rest should be less than the thickness of the material being ground but not more than 1/8" (3 mm). If not, loosen the two retaining bolts with each work rest, set the correct gap, and fully tighten.

8. For safe use, keep the standard-equipped eye shields in position at all times.

9. Before switching on the grinder, turn the grinding wheel by hand to make sure it is not striking the work or tool rest.

10. Always use guards and eye shields.  
11. Do not over tighten wheel nut.  
12. Use only flanges furnished with the grinder.

## Assembly

Before assembling the packaged parts, carefully check the parts for damage. If the parts (e.g. guards) are damaged to the point where they no longer perform their intended function, they should be properly repaired or replaced.

With the grinder disconnected from the power supply and when working with the right side of the grinder first, position the spark arrester shown in Figure 5 onto the inner metal grinding wheel guard and attach it via the smaller supplied hex bolt, lockwasher, and flat washer. The mounting hole for this bolt is the smaller diameter one on the top of the inner guard, nearest the user. Tighten the securing bolt so that the spark arrester is close to, but not touching the grinding wheel. A gap between the two parts should be maintained at approximately 1/16 inch [1.5mm].

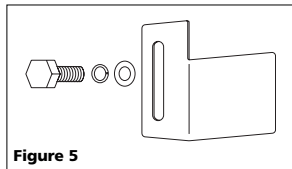

Using the remaining bolt hole on the top of the inner wheel guard, then attach the eye shield via the bolt with the black knob and the metal adapter which fits over the U-shaped support. Secure the eye shield by hand tightening the black knob.

**Note:** The eye shield should be centered over the grinding wheel in this position. If not, use the other supplied eye shield assembly.

If there is any protective material over the clear eye shield, remove it at this time.

The work rests are now to be installed via the two remaining bolt holes in the bottom of the inner guard and the larger supplied hex bolts, lockwashers, and flat washers. Two of each should be used to secure each work rest.

**Note:** The work rest which has the drill bit groove stamped at an angle in it should be used for the right hand assembly.

The inner edge of the work rest should be positioned so that its distance from the outer diameter of the grinding wheel is less than the thickness of the material to be ground, but not more than 1/8 inch [3mm]. Once this distance is set, securely tighten both retaining bolts. When complete, spin the grinding wheel by hand to insure that none of these assembled parts contact the wheel. The finished assembly should look like that shown in Figure 6.

Repeat the process for assembling the remaining supplied parts to the left side of the grinder.

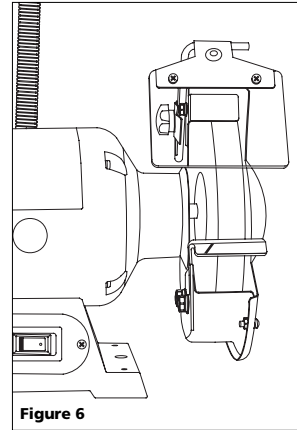

## Mounting

If the bench grinder has a tendency to tip over, slide, or walk on the supporting surface, then it should be securely mounted. To do so, first make sure that the grinder is disconnected from the power supply. Then secure the bench grinder using the mounting holes provided in the base of the grinder and screws (not provided).

## Ensamblaje (Continuación)

incluidos, las arandelas de seguridad y las arandelas planas. Deben usarse dos de cada una para asegurar cada apoyo para la pieza de trabajo.

**Nota:** El apoyo para la pieza de trabajo que tiene la ranura para la broca impresa en ángulo en el mismo debe usarse para el montaje para la mano izquierda.

El borde interior del apoyo debe quedar posicionado en forma que la distancia del diámetro externo de la rueda abrasiva sea menor que el grueso del material a rectificar, pero no más de 1/8 pulg.[3 mm]. Una vez fijada esta distancia, apriete firmemente ambos pernos de retención. Una vez terminado el montaje, gire la rueda a mano para asegurarse de que ninguna de las partes ensambladas entre en contacto con la rueda. El ensamble terminado debe parecerse al que se ilustra en la Figura 6.

Repita el proceso para ensamblar en el lado izquierdo de la rectificadora las demás piezas adjuntas que quedan.

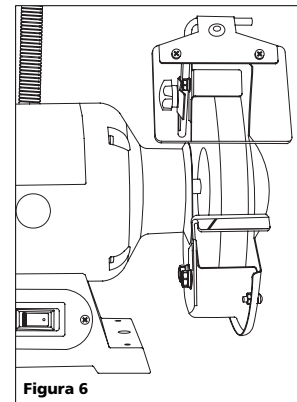

## Montaje

Si la rectificadora de banco tiene la tendencia a volcarse, resbalar o desplazarse sobre la superficie de apoyo, entonces es necesario sujetarla firmemente. Para ese fin, primero asegúrese de que la rectificadora esté desconectada del suministro de corriente. Luego sujete la rectificadora de banco por medio de los orificios de montaje ubicados en la base de la rectificadora y unos tornillo (no incluidos).

## Cambio de las ruedas abrasivas

Para cambiar la rueda abrasiva, primero desconecte la rectificadora del suministro de corriente. Retire los tres tornillos que sujetan la protección externa de la rueda abrasiva.

- Para retirar la tuerca de retención en el lado derecho de la rectificadora, agarre firmemente con una mano la rueda abrasiva en el lado izquierdo de la rectificadora y gire la turca de retención en sentido antihorario.
- Para retirar la tuerca de retención en el lado izquierdo de la rectificadora, agarre firmemente con una mano la rueda abrasiva en el lado derecho de la rectificadora y gire la turca de retención en sentido horario.

Es posible que el usuario deba golpear el mango de la llave con un martillo de cabeza blanda para aflojar la tuerca.

Retire la tuerca de retención y, después de notar su orientación, retire la arandela grande y abombada, y el empaque de papel debajo de la misma. Retire la rueda moledora vieja y coloque la nueva en su lugar. Coloque el empaque de papel y luego la arandela grande con la misma orientación que tenía cuando la quitó.

- Para asegurar la tuerca de retención en el lado derecho de la rectificadora, agarre firmemente con una mano la rueda abrasiva en el lado izquierdo de la rectificadora y gire la turca de retención en sentido horario.

- Para asegurar la tuerca de retención en el lado izquierdo de la rectificadora, agarre firmemente con una mano la rueda abrasiva en el lado derecho de la rectificadora y gire la turca de retención en sentido antihorario.

**Nota:** No ajuste excesivamente la tuerca de sujeción porque el apretarla excesivamente puede romper la rueda abrasiva.

Vuelva a colocar la protección externa de la rueda abrasiva y asegúrela en su lugar con los tres tornillos y su ferretería.

Después del montaje, verifique la alineación de las piezas móviles, que no estén adheridas, que no haya piezas rotas, verifique el montaje y que no exista ningún otro problema que pueda afectar el funcionamiento. Haga todo reajuste o reemplazo como sea necesario.

## Funcionamiento

### ⚠ ADVERTENCIA

Se deberán usar gafas de seguridad durante el funcionamiento.



Asegúrese de que la rectificadora de banco esté apagada antes de enchufarla. Encienda la rectificadora de banco y permita que la rueda alcance toda la velocidad antes de comenzar a trabajar.

Mantenga una presión pareja pero moderada sobre la pieza de trabajo y manténgala en movimiento a un ritmo uniforme para lograr una rectificación pareja. Presionar demasiado recalienta el motor y desgasta prematuramente la rueda abrasiva o hace que ésta se dañe. Tómese su tiempo y no apure su proyecto. Es importante recordar el ángulo original de inclinación del objeto que se está afilando; intente mantener dicha forma cuando trabaja.

La rueda abrasiva debe girar sobre el objeto a afilar. Mantenga una bandeja con agua cerca y moje la pieza de trabajo regularmente para evitar que se recaliente. Además, el recalentamiento puede debilitar la pieza de trabajo, haciendo que el metal sea menos efectivo al hacer su trabajo o provocando accidentes con el uso posterior.

Ésta es una lista de consejos útiles si usa una rectificadora de banco para afilar los siguientes artículos:

### TIJERAS

Si fuera posible, separe las tijeras para que el afilado sea más fácil y seguro. Quite el material de la superficie exterior ÚNICAMENTE. NO afile la superficie interna de las tijeras. Trabaje desde el extremo pesado (grosso) de las tijeras hacia la punta (vea la figura 7).

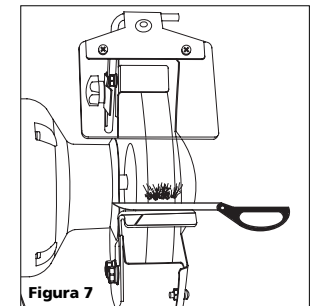

## Informaciones Generales de Seguridad (Continuación)

### ⚠PRECAUCION

**No fuerce la herramienta. La herramienta correcta hará el trabajo mejor y en forma más segura a la velocidad para la cual fue diseñada. Use la herramienta correcta para el trabajo. No fuerce la herramienta o un accesorio para tratar de hacer un trabajo por el cual no ha sido diseñado.**

2. Verifique que las piezas móviles no estén desalineadas ni adheridas, que no haya piezas rotas y que no exista ningún otro problema que pueda afectar el funcionamiento de la herramienta. Si está dañada, haga que le realicen un servicio a la herramienta antes de usarla. Muchos accidentes son causados por herramientas que no tienen un mantenimiento adecuado.
3. Use solamente accesorios recomendados por el fabricante de su modelo. Los accesorios apropiados para una herramienta pueden causar un riesgo de lesión cuando se usan con otra herramienta.
4. Guarde las herramientas fuera del alcance de los niños y de otras personas no capacitadas para usarlas. Las herramientas son peligrosas cuando están en manos de usuarios inexpertos.

## Reglas de seguridad para rectificadoras de banco

1. MANTENGAS LAS PROTECCIONES EN SU LUGAR y en condiciones de funcionamiento. El hacerlo así protegerá al operador contra residuos lanzados y lesiones en caso de que la rueda se rompa.
2. Verifique que la rueda no esté rota ni tenga los bordes astillados antes de montar y/o hacer funcionar la herramienta. Las ruedas rajadas no deben usarse nunca y deben reemplazarse. Para verificar la integridad de la rueda de moler, aléjese del frente de la rueda y haga funcionar la rectificadora por más de un minuto, para probarla. Reemplácela si nota algo anormal. Luego pruebe la rueda nueva durante más de 3 minutos.
3. Utilice únicamente la cara de una rueda recta y el lado de una rueda de copa cuando rectifique. Evite colocar la pieza de trabajo de manera brusca en la rueda para minimizar la posibilidad de que se rompa o quiebre.

4. Deje que la rueda alcance la velocidad máxima después de encenderla y ANTES de comenzar a usar la rectificadora.
5. Reemplace las ruedas rotas, astilladas o dañadas de inmediato.
6. Asegúrese de que la rueda que tiene pensado montar como repuesto no tenga áreas quebradas ni astilladas ni defectos. Monte la rueda sobre una varilla o lápiz por el orificio del mandril y golpee el lado de la rueda (en la posición indicada en la Figura 4) con un objeto liviano y no metálico, como el mango de un destornillador. Una rueda en buen estado y sin daños emite un tono claro. Si está dañada, emite un sonido apagado o sordo. Si la rueda está dañada, no debe usarse.



Figura 4

7. A medida que el diámetro de la rueda abrasiva disminuye con el uso, será necesario ajustar la posición del apoyo de la pieza de trabajo. Idealmente, la distancia entre el diámetro externo de la rueda abrasiva y en borde interno del apoyo del trabajo debería ser menos del espesor del material que se está rectificando, pero no más de 1/8" (3 mm). De lo contrario, afloje los dos pernos de retención de cada apoyo de la pieza de trabajo, ajuste a la distancia adecuada, y vuelva a apretar firmemente.
8. Para un uso seguro, mantenga el equipo estándar de protección para los ojos en posición en todo momento.

9. Antes de encender la rectificadora, gire la rueda abrasiva manualmente para asegurarse de que no golpee el trabajo ni el apoyo de la herramienta.
10. Siempre use los protectores y la protección para los ojos.
11. No ajuste de más la tuerca de la rueda.
12. Utilice únicamente los rebordes que se proporcionan con la rectificadora.

## Ensamblaje

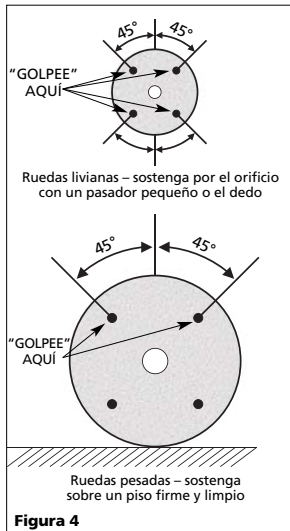
Antes de ensamblar las piezas empacadas, verifique cuidadosamente que no presenten daños. Si las piezas (por ej. las protecciones) están dañadas al punto que no pueden realizar la función por la cual se proporcionan, deben ser reparadas o reemplazadas.

Con la rectificadora desconectada de la fuente de energía y trabajando primero con el lado derecho de la rectificadora, coloque la protección contra las chispas ilustrada en la Figura 5 en la protección interna metálica de la rueda abrasiva y sujétela con el pequeño perno hexagonal incluido, la arandela de seguridad y la arandela plana. El orificio de montaje de este perno es el de menor diámetro en la parte superior de la protección interna, lo más cerca del usuario. Apriete el perno de sujeción de manera que la protección contra chispas quede cerca, pero sin tocar la rueda abrasiva. Se debe mantener una distancia entre las dos piezas de aproximadamente 1/16" [1,5 mm].



Figura 5

Usando el orificio para perno que queda en la parte superior de la protección interna de la rueda, sujete la pantalla para los ojos con el perno que tiene la perilla negra y el adaptador de metal que se ajusta sobre el soporte en forma de U. Sujete la pantalla para los ojos apretando a mano la perilla negra.

**Nota:** La pantalla para los ojos debe quedar centrada sobre la rueda abrasiva en esta posición. De lo contrario, use el otro ensamble de pantalla para los ojos, que se proporciona.

Si hubiese cualquier material de protección sobre la pantalla para los ojos, retírelo ahora.

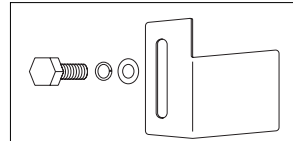
Los apoyos para la pieza de trabajo deben instalarse ahora en los dos orificios para pernos que quedan, al fondo de la protección interna, y los pernos hexagonales más grandes

## Assembly (Cont'd.)

### Changing Grinding Wheels

To change a grinding wheel, first unplug the grinder from the power source. Remove the three screws and the outer grinding wheel guard which they secure.

- To remove the retaining nut on the right side of the grinder, firmly grasp the grinding wheel on the left side of the grinder by one's hand and turn the retaining nut in the counterclockwise direction.
- To remove the retaining nut on the left side of the grinder, firmly grasp the grinding wheel on the right side of the grinder by one's hand and turn the retaining nut in the clockwise direction.

The user may have to tap the wrench handle with a soft-headed hammer to release the nut.

Remove the retaining nut and while noting the orientation, remove the large domed washer and the blotter (paper) underneath it. Remove the old grinding wheel and position the new one in place. Install the blotter (paper) and then the large washer in the same orientation as when it was removed.

- To secure the retaining nut on the right side of the grinder, firmly grasp the grinding wheel on the left side of the grinder by one's hand and turn the retaining nut in the clockwise direction.
- To secure the retaining nut on the left side of the grinder, firmly grasp the grinding wheel on the right side of the grinder by one's hand and turn the retaining nut in the counterclockwise direction.

**Note:** Do not over tighten the retaining nut as over tightening can crack the grinding wheel.

Replace the outer grinding wheel guard and secure it in place with the three screws and hardware.

After assembly, check for alignment of moving parts, binding of moving parts, breakage of parts, mounting, and any other conditions that may affect operation. Readjust or replace as required.

## Operation

### ⚠WARNING

Safety glasses must be worn during operation.



Make sure the bench grinder is OFF before you plug it in. Turn the bench grinder ON and allow the wheel to come to full speed before starting your work.

Keep steady but moderate pressure on the workpiece and keep it moving at an even pace for smooth grinding. Pressing too hard overheats the motor and prematurely wears down the grinding wheel or leads to damaging the wheel. Take your time and do not rush your project. It is important to remember the original bevel angle on the object being sharpened; try to maintain that shape as you work.

The grinding wheel should rotate into the object being sharpened. Keep a tray filled with water nearby and dip the workpiece into it regularly to prevent overheating. Overheating can weaken the workpiece as well, causing the metal to be less effective in the work it does or leading to accidents in later use.

Here is a list of helpful tips if using your bench grinder to sharpen the following items:

#### SCISSORS

If possible, take the scissors apart to make the sharpening easier and safer. Remove material from the outside surface ONLY. DO NOT sharpen from the inner surface of the scissors. Work from the heavy (thicker) end of the scissors to the tip (see figure 7).

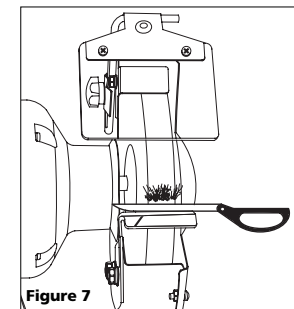

Figure 7

#### KNIVES

Remove material from BOTH faces or sides of most knives. Work from the heavy (thicker) end of the knife to the tip. SCREWDRIVERS (FLAT HEAD)

The end of a properly sharpened screwdriver will form a perfect, even edge -- flat and perpendicular to the screwdriver shaft. Hold each face of the screwdriver against the wheel of the bench grinder. Ease the end straight into the wheel to grind it true. As with any operation which asks you to take the object more directly into the grinding wheel, BE CAREFUL and take your time. DO NOT rush the process.

#### DRILL BITS

Drill bits are BEST sharpened on a sharpening jig (available at most hardware stores), but drill bits can be "dressed up" on your bench grinder. Place the drill bit into the groove of the right-side work rest. While firmly holding the bit, move it forward into the grinding wheel. Slowly rotate the bit clockwise in order to sharpen the entire tip of the drill bit. This technique requires some patience; take your time and do a few practice runs to get comfortable with it. Make sure you maintain the original angle of the bit head -- this will be very important to the future efficiency of the drill bit (see figure 8).

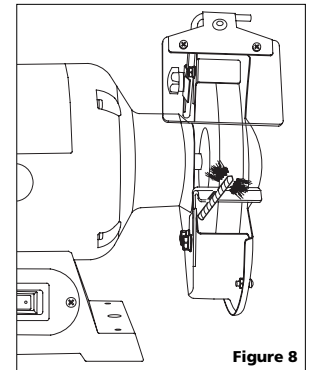

Figure 8

## Troubleshooting

Although your new bench grinder is very simple to operate, if you do experience problems, check the following:

### 1. Grinder will not start

Check that there is "mains" at the socket; test with an electrical appliance; check the connections in the plug; correct and tighten poor connections; check the fuse; if suspect replace with correct rating.

### 2. Wheel wobbles or vibrates

Check that the lock-nut is tight. Check that the wheel is correctly located on the shaft and locating washer. If excessive pressure has been used or the wheel has "caught", it may be damaged causing it to vibrate. If there is any evidence that the wheel is damaged, do not use, remove it and replace with a new wheel. Dispose of old wheels sensibly.

### 3. Wheel leaves rough finish.

Too much pressure on the wheel can cause a poor surface finish. If working with aluminum or similar soft alloy, the wheel will soon become clogged and will not grind effectively.

### ⚠ WARNING

*It is not recommended to grind Aluminum or similar soft alloys. They will fill the wheel and possibly cause damage to the grinder or the user.*

There are no other user serviceable parts in your bench grinder.

## Maintenance

Tool service must be performed only by qualified repair personnel. Service or maintenance performed by unqualified personnel could result in a risk of injury.

Disconnect grinder before servicing, cleaning, changing grinding wheels, or the like.

If the tool does not start or operate properly, return the tool to a service facility for repairs.

### Cleaning

Keep grinder clean for best and safest operation. With the bench grinder unplugged and while wearing safety glasses, clean out any foreign matter around the switch and the grinder as a whole by blowing with compressed air. Do not attempt to clean by inserting pointed objects through openings. Keep tool eye shields and work rests clean, dry and free of oil or grease. Use only mild soap and a damp cloth to clean the tool, keeping away from all electrical contacts.

Certain cleaning agents and solvents are harmful to plastics and other insulated parts. Some of these include gasoline, turpentine, lacquer thinner, paint thinner, chlorinated cleaning solvents, ammonia and household detergents containing ammonia.

Never use flammable or combustible solvents around tools.

## TECHNICAL SERVICE

For information regarding the operation or repair of this product, please call 1-800-424-8936.

### ⚠ CAUTION

*Tool service must be performed only by qualified repair personnel. Service or maintenance performed by unqualified personnel could result in a risk of injury.*

When servicing a tool, use only identical replacement parts. Follow instructions in the Maintenance section of this manual. Use of unauthorized parts or failure to follow Maintenance instructions may create a risk of electrical shock or injury.

## Informaciones Generales de Seguridad (Continuación)

Esta herramienta está diseñada para usarse en un circuito que tenga un tomacorriente como el que está ilustrado en la Figura 1. La herramienta tiene un enchufe de conexión a tierra que es como el enchufe ilustrado en la Figura 1.



Figura 1

Si no hay un tomacorriente con conexión a tierra disponible, se puede usar un adaptador temporal, similar al adaptador ilustrado en la Figura 2, para conectar este enchufe en un tomacorriente bipolar como se muestra. El adaptador temporal se debe usar únicamente hasta que un electricista calificado pueda conectar un tomacorriente adecuado con conexión a tierra. La lengüeta rígida de color verde, espigo, y otros elementos que salen del adaptador deben conectarse a una conexión a tierra permanente, tal como una caja de tomacorriente conectado a tierra correctamente.

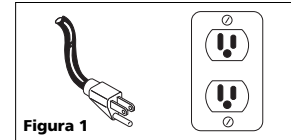

Figura 2

## SEGURIDAD PERSONAL

### ⚠ ADVERTENCIA

*No use este producto en forma inadecuada. La exposición excesiva a la vibración, trabajar en posiciones incómodas y los movimientos de trabajo repetitivos pueden causar lesiones a las manos y brazos. Deje de usar cualquier herramienta si aparece incomodidad, cosquilleo o dolor y consulte a un médico.*

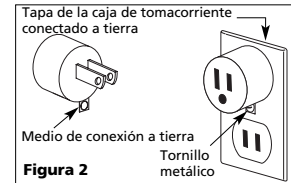
- Manténgase alerta, preste atención a lo que hace y use su sentido común cuando maneje cualquier herramienta a motor. No use la herramienta si está cansado o bajo la influencia de drogas, alcohol o medicamentos. Un momento de distracción mientras maneja cualquier herramienta a motor puede dar como resultado graves lesiones personales.

## Características de su rectificadora

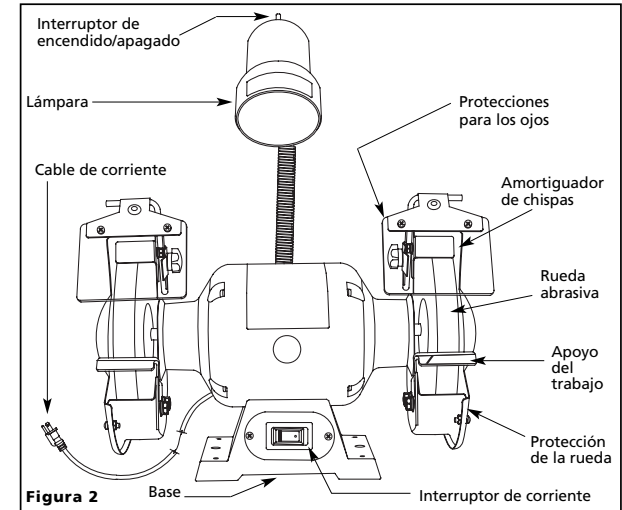

### ⚠ PRECAUCIÓN

*Evite arranques accidentales. Asegúrese de que el interruptor esté en la posición de apagado (OFF) antes de hacer algún ajuste, cambiar los accesorios o guardar la herramienta. El transportar herramientas con el dedo en el interruptor encendido favorece los accidentes.*

- Quite las llaves de ajuste o llaves de tuercas antes de encender la herramienta. Acostúmbrase a verificar y quitar las llaves de ajustes y llaves de tuercas de la herramienta antes de encender. Una llave de ajuste o llave de tuercas conectada a una pieza giratoria de la herramienta puede provocar lesiones personales.
- No intente alcanzar lugares alejados. Mantenga un buen soporte y equilibrio en todo momento. Un soporte y equilibrio adecuados permiten un mejor control de la herramienta en situaciones inesperadas.



- Trabaje siempre en un área bien ventilada. Use una máscara para polvo y gafas de seguridad aprobadas por OSHA.
- Mantenga las manos alejadas de las piezas giratorias.



- Sujete la pieza de trabajo. Use abrazaderas o una prensa para sujetar la pieza de trabajo, cuando haga falta. Es mejor que usar sus manos y le permite usar ambas manos para trabajar la herramienta.
- Utilice siempre ruedas del tamaño correcto y hechas para su rectificadora. Las ruedas que no coincidan con la ferretería de montaje funcionarán de forma excéntrica, causando un gran riesgo o lesión al usuario y daño a la herramienta.
- Nunca se pare sobre la herramienta. Pueden ocurrir lesiones graves si se vuelca la herramienta o si toca la herramienta sin querer.
- No deje nunca la herramienta encendida sin vigilancia. Apague la unidad. No se aleje de la herramienta hasta que no se detenga por completo.

## CUIDADO Y USO DE LA HERRAMIENTA

### ⚠ ADVERTENCIA

*No use la herramienta si el interruptor no la enciende o no la apaga. Cualquier herramienta que no pueda ser controlada con el interruptor es peligrosa y debe repararse.*

- Esta herramienta NO debe modificarse ni usarse para ninguna aplicación que no sea la aplicación para la cual fue diseñada.

**For Technical Assistance, call 1-800-424-8936 or visit our website: [www.chpower.com](http://www.chpower.com)**

Please provide following information:  
- Model number  
- Serial number (if any)

Address any correspondence to:  
Campbell Hausfeld  
Attn: Customer Service  
100 Production Drive  
Harrison, OH 45030 U.S.A.



**Limited Warranty**

1. **DURATION:** From the date of purchase by the original purchaser as follows: one year.
2. **WHO GIVES THIS WARRANTY (WARRANTOR):** Campbell Hausfeld / Scott Fetzer Company, 100 Production Drive, Harrison, Ohio, 45030, Telephone: (800) 424-8936.
3. **WHO RECEIVES THIS WARRANTY (PURCHASER):** The original purchaser (other than for purposes of resale) of the Campbell Hausfeld product.
4. **WHAT PRODUCTS ARE COVERED BY THIS WARRANTY:** Any Campbell Hausfeld power tool supplied or manufactured by Warrantor.
5. **WHAT IS COVERED UNDER THIS WARRANTY:** Substantial defects in material and workmanship which occur within the duration of the warranty period.
6. **WHAT IS NOT COVERED UNDER THIS WARRANTY:**
  - A. Implied warranties, including those of merchantability and FITNESS FOR A PARTICULAR PURPOSE ARE LIMITED FROM THE DATE OF ORIGINAL PURCHASE AS STATED IN THE DURATION. If this product is used for commercial, industrial or rental purposes, no warranty applies. Some States do not allow limitation on how long an implied warranty lasts, so the above limitations may not apply to you.
  - B. ANY INCIDENTAL, INDIRECT, OR CONSEQUENTIAL LOSS, DAMAGE, OR EXPENSE THAT MAY RESULT FROM ANY DEFECT, FAILURE, OR MALFUNCTION OF THE CAMPBELL HAUSFELD PRODUCT. Some States do not allow the exclusion or limitation of incidental or consequential damages, so the above limitation or exclusion may not apply to you.
  - C. Any failure that results from an accident, purchaser's abuse, neglect or failure to operate products in accordance with instructions provided in the owner's manual(s) supplied with product. Accident, purchaser's abuse, neglect or failure to operate products in accordance with instructions shall also include the removal or alteration of any safety devices. If such safety devices are removed or altered, this warranty is void.
  - D. Normal adjustments which are explained in the owner's manual(s) provided with the product.
7. **RESPONSIBILITIES OF WARRANTOR UNDER THIS WARRANTY:** Repair or replace, at Warrantor's option, products or components which are defective, have malfunctioned and/or failed to conform within duration of the warranty period.
8. **RESPONSIBILITIES OF PURCHASER UNDER THIS WARRANTY:**
  - A. Provide dated proof of purchase and maintenance records.
  - B. Call Campbell Hausfeld (800-424-8936) to obtain your warranty service options. Freight costs must be borne by the purchaser.
  - C. Use reasonable care in the operation and maintenance of the products as described in the owner's manual(s).

This Limited Warranty applies in the United States, Canada and Mexico only and gives you specific legal rights. You may also have other rights which vary from state to state or country to country.

Ver la Garantía en página 32 para información importante sobre el uso comercial de este producto.

Manual de Instrucciones

DG490500CK, DG490700CK

*Sírvase leer y guardar estas instrucciones. Lea con cuidado antes de tratar de armar, instalar, manejar o darle servicio al producto descrito en este manual. Protéjase Ud. y a los demás observando todas las reglas de seguridad. El no seguir las instrucciones podría resultar en heridas y/o daños a su propiedad. Guarde este manual como referencia.*



**Rectificadora de banco con lámpara**

**Descripción**

Las rectificadoras de banco son útiles para afilar herramientas (taladros, tijeras, formones, etc.), alisar herramientas (quitar rebabas de los bordes de la herramienta), y quitar material según se necesite.

Los dos tipos distintos de rueda permiten que la rectificadora cubra varias necesidades. Normalmente, utilice la rueda abrasiva gruesa para el corte general – para quitar una mayor cantidad de material. Utilice la rueda media para dar la terminación y obtener una superficie más suave.

**Para desempacar**

Cuando desempaque este producto, inspecciónelo cuidadosamente para detectar cualquier daño que pueda haber ocurrido durante el envío.

**Informaciones Generales de Seguridad**

Este manual contiene información que es muy importante que sepa y comprenda. Esta información se la suministramos como medida de SEGURIDAD y para EVITAR PROBLEMAS CON EL EQUIPO. Debe reconocer los siguientes símbolos.

**⚠ PELIGRO** Esto le indica que hay una situación inmediata que LE OCASIONARÍA la muerte o heridas de gravedad.

**⚠ ADVERTENCIA** Esto le indica que hay una situación que PODRÍA ocasionarle la muerte o heridas de gravedad.

**⚠ PRECAUCIÓN** Esto le indica que hay una situación que PODRÍA ocasionarle heridas no muy graves.



**Especificaciones**

<b>DG490500CK</b>	
Voltaje	120V 60Hz
Clasificación actual	2,8 A
Tamaño del mandril	15,8 mm (5/8")
R.P.M.	3550
Tamaños de rueda	8" x 3/4" x 5/8" (20 x 2 x 1,6 cm)
Peso	30 lbs (13,6 kg)

**Especificaciones**

<b>DG490700CK</b>	
Voltaje	120V 60Hz
Clasificación actual	2,5 A
Tamaño del mandril	12,7 mm (1/2")
R.P.M.	3450
Tamaños de rueda	6" x 3/4" x 1/2" (15 x 2 x 1,3 cm)
Peso	22,5 lbs (10,2 kg)

**AVISO** Esto le indica una información importante, que de no seguirla, le podría ocasionar daños al equipo.

**PROPOSICIÓN DE CALIFORNIA 65**

**⚠ PELIGRO** Cuando corta, lija, taladra o pule materiales como por ejemplo madera, pintura, metal, hormigón, cemento, u otro tipo de mampostería se puede producir polvo. Con frecuencia este polvo contiene productos químicos que se conocen como causantes de cáncer, defectos congénitos u otros daños reproductivos. Use equipo de protección.



**⚠ ADVERTENCIA** Este producto, o su cordón eléctrico, contiene productos químicos conocidos por el estado de California como causantes de cáncer y defectos de nacimiento u otros daños reproductivos. Lave sus manos minuciosamente después de usar.

Las siguientes precauciones de seguridad se deben seguir en todo momento junto con cualquier otra norma de seguridad.

1. Lea con atención todos los manuales que se incluyen con este producto. Familiarícese bien con los controles y el uso adecuado del equipo.
2. Sólo se le debe permitir usar la herramienta a aquellas personas bien familiarizadas con estas reglas de manejo seguro.



**RECORDATORIO: ¡Guarde su comprobante de compra con fecha para fines de la garantía! Adjúntela a este manual o archívela en lugar seguro.**



### Garantia Limitada

- DURAÇÃO:** A partir da data de compra por parte do comprador original, da seguinte maneira: um ano.
- QUEM CONCEDE ESSA GARANTIA (O PRESTADOR DE GARANTIA):** Campbell Hausfeld / Scott Fetzer Company, 100 Production Drive, Harrison, Ohio, 45030, Telefone: (800) 424-8936
- QUEM RECEBE ESSA GARANTIA (O COMPRADOR):** O comprador original (que não seja um revendedor) do produto Campbell Hausfeld.
- QUAIS PRODUTOS SÃO COBERTOS POR ESSA GARANTIA:** Qualquer ferramenta mecânica sem fio Campbell Hausfeld distribuída ou fabricada pelo prestador de garantia.
- COBERTURA DA GARANTIA:** Defeitos substanciais do material e fabricação que ocorram dentro do período de validade da garantia.
- O QUE NÃO ESTÁ COBERTO POR ESSA GARANTIA:**
  - Garantias implícitas, incluindo aquelas de comercialização e ADEQUAÇÃO PARA FINS PARTICULARES, ESTÃO LIMITADAS A PARTIR DA DATA ORIGINAL DE COMPRA CONFORME O PARÁGRAFO SOBRE A DURAÇÃO. Se esse produto for usado para fins comerciais, industriais ou de locação, a garantia é válida por noventa (90) dias a partir da data de compra. Em alguns estados não são permitidos limites de duração de garantias implícitas, portanto esses limites acima podem não ser aplicáveis ao seu caso.
  - QUALQUER PERDA, DANO OU GASTO INCIDENTAL, INDIRETO, OU CONSEQUENTE QUE POSSA RESULTAR DE UM DEFEITO, FALHA OU MAU FUNCIONAMENTO DO PRODUTO CAMPBELL HAUSFELD.** Em alguns estados não é permitida a exclusão ou limitação de danos incidentais ou consequentes; portanto, em tais casos essa limitação ou exclusão não é aplicável.
  - Qualquer falha que resulte de um acidente, abuso, negligência ou descumprimento das instruções de funcionamento e uso indicados nos manuais do usuário fornecidos com o produto. Esses acidentes, abusos por parte do comprador, negligência ou falha em operar os produtos em conformidade com as instruções também devem incluir a retirada ou alteração de quaisquer dispositivos de segurança. Se esses dispositivos de segurança forem retirados ou alterados, essa garantia torna-se cancelada.
  - Ajustes normais explicados no(s) manual(is) do usuário fornecido(s) com o produto.
  - Itens ou serviço que são normalmente necessários para a manutenção do produto, isto é, contatos, garras, molas, gatilhos ou qualquer outra peça consumível não listada especificamente. Esses itens serão cobertos somente por noventa (90) dias a partir da data de compra original.
- RESPONSABILIDADES DO PRESTADOR DE GARANTIAS:** consertar ou substituir, segundo a decisão do prestador de garantias, os produtos ou componentes defeituosos, que tenham sido danificados ou deixaram de funcionar adequadamente durante o período de validade da garantia.
- RESPONSABILIDADES DO COMPRADOR SEGUNDO ESSA GARANTIA:**
  - Fornecer prova da data de compra e os registros de manutenção do produto.
  - Seguir as instruções sobre operação e manutenção dos produtos conforme descrito nos manuais do usuário.
- QUANDO O PRESTADOR DE GARANTIAS REALIZARÁ O CONserto OU SUBSTITUIÇÃO SEGUNDO ESSA GARANTIA:** o conserto ou substituição será agendado e realizado de acordo com o fluxo normal de trabalho do centro de serviços e da disponibilidade das peças de substituição.

Essa Garantia Limitada é válida somente nos EUA, Canadá e México e concede-lhe direitos legais específicos. Você também pode ter outros direitos que variam de um estado para outro ou de um país para outro.

Voir la Garantie à la page 16 pour de l'information importante sur l'utilisation commercial de ce produit.

### Instructions d'Utilisation

DG490500CK, DG490700CK

*S'il vous plaît lire et conserver ces instructions. Lire attentivement avant de monter, installer, utiliser ou de procéder à l'entretien du produit décrit. Se protéger ainsi que les autres en observant toutes les instructions de sécurité, sinon, il y a risque de blessure et/ou dégâts matériels! Conserver ces instructions comme référence.*



## Meuleuse d'établi à lampe

### Description

Les meuleuses d'établi sont utiles pour affûter les outils (perceuses, ciseaux, burins, etc.); les outils de rectification (retirer les ébarbures des bords d'outil); et retirer le matériau si nécessaire.

Les deux types différents de meules permettent à divers besoins. Utiliser typiquement la meule à gros grains pour les coupes rudes - retirer une grande quantité de matériau. Utiliser la meule moyenne pour la finition pour laisser une surface plus lisse.

### Déballage

En déballant ce produit, inspecter attentivement pour tout signe de dommage en transit.

### Directives De Sécurité

Ce manuel contient de l'information très importante qui est fournie pour la SÉCURITÉ et pour ÉVITER LES PROBLÈMES D'ÉQUIPEMENT.

Rechercher les symboles suivants pour cette information.

#### ⚠ DANGER

Danger indique

une situation hasardeuse imminente qui RÉSULTERA en perte de vie ou blessures graves.

#### ⚠ AVERTISSEMENT

Avertissement indique une situation hasardeuse potentielle qui PEUT résulter en perte de vie ou blessures graves.

#### ⚠ ATTENTION

Attention indique une situation hasardeuse potentielle qui PEUT résulter en blessures.

#### AVIS

Avis indique

de l'information importante pour éviter le dommage de l'équipement.



### Spécifications

DG490500CK	
Tension	120 V, 60 Hz
Courant nominal	2,8 A
Taille d'arbre	15,8 mm (5/8 po)
tr/min	3 550
Tailles de meules :	20 x 2 x 1,6 cm (8 po x 3/4 po x 5/8 po)
Poids	13,6 kg (30 lb)

### Spécifications

DG490700CK	
Tension	120 V, 60 Hz
Courant nominal	2,5 A
Taille d'arbre	12,7 mm (1/2 po)
tr/min	3 450
Tailles de meules :	15 x 2 x 1,3 cm (6 po x 3/4 po x 1/2 po)
Poids	10,2 kg (22.5 lb)

### PROPOSITION 65 CALIFORNIE

#### ⚠ DANGER

Vous pouvez créer de la poussière en coupant, ponçant, perçant ou meulant les matériaux tels que le bois, la peinture, le métal, le béton, le ciment ou autre maçonnerie. Cette poussière contient souvent des produits chimiques reconnus pour causer le cancer, les déformations congénitales ou autres problèmes de la reproduction. Portez de l'équipement de protection.



#### ⚠ AVERTISSEMENT

Ce produit ou son cordon contient des produits chimiques qui de l'avis de l'État de Californie peut causer le cancer et des anomalies congénitales ou autres problèmes de reproduction. Lavez-vous les mains après la manipulation.

Les précautions de sécurité suivantes doivent être respectées en tout temps en plus de toute autre règle de sécurité actuelle.

- Les précautions de sécurité suivantes doivent être respectées en tout temps en plus de toute autre règle de sécurité actuelle.



- Seules les personnes familières avec ces règles d'utilisation sans danger devraient utiliser l'outil.

#### ⚠ AVERTISSEMENT

Il faut porter des lunettes de sécurité et une protection des oreilles quand l'appareil est en marche. Utiliser aussi un écran facial ou un masque anti-poussières si l'opération de coupe est poussiéreuse. Les lunettes courantes ont seulement des lentilles résistantes aux chocs, elles NE sont PAS des lunettes de sécurité.



**MÉMENTO:** Gardez votre preuve datée d'achat à fin de la garantie! Joignez-la à ce manuel ou classez-la dans un dossier pour plus de sécurité.

## Directives de sécurité (suite)

- Porter les vêtements appropriés. Ne pas porter de vêtements amples, cravates, bagues, bracelets ou autres bijoux qui pourraient se prendre dans les pièces mobiles. Des souliers antidérapants sont recommandés. Porter une coiffure antiscalp pour attacher les cheveux longs.
- Toujours utiliser les accessoires conçus pour cet outil. Ne pas utiliser d'accessoires endommagés ou usés.
- Ne jamais déclencher lorsque l'outil n'est pas appliqué à un travail. Les accessoires doivent être bien attachés. Tout accessoire desserré peut provoquer de graves blessures.
- Utiliser une pression constante et uniforme en utilisant l'outil. Ne pas forcer. Trop de pression pourrait mener à la fissure, au bris ou à la surchauffe de la meule.
- Garder tous les écrous, boulons et vis serrés et faire en sorte que l'équipement soit en bon état de marche.
- Ne pas mettre les mains près ou sous les pièces mobiles.

### AIRE DE TRAVAIL

#### ⚠ AVERTISSEMENT

Ne pas faire fonctionner un outil électrique dans une atmosphère explosive comme en présence de liquides, gaz ou poussières inflammables. Les outils électriques créent des étincelles qui peuvent enflammer la fumée ou la poussière.



#### ⚠ ATTENTION

Garder l'aire de travail propre et bien éclairée. Les établis encombrés et les coins sombres attirent les accidents.

#### ⚠ ATTENTION

Garder les enfants loin. Garder aussi tous les visiteurs à distance sans danger du secteur de travail. Les distractions peuvent faire perdre le contrôle.

#### ⚠ ATTENTION

S'assurer que les ateliers sont sûrs pour les enfants en utilisant des cadenas, des interrupteurs centraux ou en retirant les clés de démarrage.

### SÉCURITÉ ÉLECTRIQUE

#### ⚠ AVERTISSEMENT

Ne pas utiliser dans un endroit dangereux. Ne pas utiliser d'outils électriques dans des endroits humides ou mouillés ni les exposer à la pluie. Toute eau pénétrant dans l'outil électrique augmente le risque de choc électrique.



Taille minimum de fil (AWG) de rallonge pour la meuleuse d'établi				
Longueur de cordon en pieds	25	50	100	150
Taille AWG de cordon	18	16	16	14

#### ⚠ AVERTISSEMENT

Réduire les risques de démarrages accidentels. S'assurer que l'interrupteur soit en position d'arrêt (off) avant de brancher l'outil.

#### ⚠ AVERTISSEMENT

Ne pas mal utiliser le cordon.

- Ne jamais porter l'outil par son cordon.
  - Ne jamais débrancher le cordon en le tirant de la prise. Tirez la fiche à la prise plutôt que le cordon.
- S'assurer que le cordon soit placé de telle manière que l'on ne puisse pas marcher dessus, trébucher ou subir des dommages ou un stress quelconque.
  - Ne pas utiliser de rallonges à moins que cela ne soit absolument nécessaire. Une mauvaise utilisation de rallonge pourrait mener à un risque d'incendie ou de choc électrique. S'il faut utiliser une rallonge, s'assurer que :
    - Les broches de la fiche de la rallonge sont du même nombre, de même taille et forme que celles de la fiche.
    - La rallonge est bien câblée et en bon état.
    - Si l'on utilise une rallonge à l'extérieur, elle doit porter le suffixe "W-A" ou "W" selon la désignation du type de cordon pour indiquer s'il peut servir à l'extérieur. Par exemple - SJTW-A
  - S'assurer que la rallonge soit en bon état. En utilisant une rallonge, s'assurer d'en utiliser une suffisamment lourde pour transporter le courant que votre produit débite. Un cordon sousdimensionné provoquera une chute de tension de ligne menant à une perte de courant et à une surchauffe. Voir le tableau « Taille minimum de fil (AWG) de rallonge pour la meuleuse d'établi » pour la bonne taille à utiliser selon la longueur de cordon et la valeur d'ampères de la plaque signalétique. S'il y a des doutes, utiliser le calibre suivant plus lourd. Plus le chiffre du calibre est petit, plus lourd le cordon.

cordon électrique à fiche de mise à la terre et conducteur de terre. La fiche doit être branchée dans une prise de courant assortie installée et mise à la terre correctement conformément à tous les codes et ordonnances locaux.

NE PAS modifier la fiche fournie et si elle n'entre pas correctement dans la prise, faire installer une prise convenable par un électricien qualifié. Une mauvaise connexion du conducteur de terre de l'équipement peut créer des risques de chocs électriques. Le conducteur à l'isolant vert à l'extérieur (avec ou sans rayures jaunes) est le conducteur de terre. S'il faut remplacer ou réparer le cordon électrique ou la fiche, ne pas brancher le conducteur de terre à une borne sous tension. Consulter un électricien ou le personnel d'entretien qualifié si l'on ne comprend pas toutes les instructions de mise à la terre ou s'il y a des doutes si l'outil est bien mis à la terre. Utiliser seulement les rallonges à 3 fils à fiches à 3 broches qui se branchent dans des prises à 3 pôles et vérifier que ces rallonges conviennent à la fiche de l'outil. Réparer ou remplacer immédiatement les cordons usés ou endommagés.

Cet outil est conçu pour être utilisé avec un circuit qui ressemble à celui illustré dans la figure 1. L'outil a une prise mise à la terre qui ressemble à celle illustrée dans la figure 1. NE PAS utiliser d'adaptateur avec cet outil.

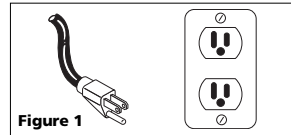

Figure 1

On peut utiliser un adaptateur temporaire ressemblant à celui illustré dans la figure 2 pour brancher cette fiche dans une prise à deux pôles tel qu'illustré si une prise mise à la terre correctement n'est pas disponible. On peut utiliser un adaptateur temporaire seulement si une prise mise à la terre correctement peut être installée par un électricien qualifié. La languette, cosse et autres types rigides semblables de couleur verte sortant de l'adaptateur doivent être branchés à une masse permanente telle qu'une boîte électrique correctement mise à la terre.

#### INSTRUCTIONS DE MISE À LA TERRE

Dans les cas de défaillances ou de panne, la mise à la terre donne une voie de moindre résistance au courant électrique ce qui réduit les risques de choc électrique. Cet outil est doté d'un

## Notas

## Solução de problemas

Ainda que o seu novo esmeril seja muito simples de operar, se você tiver problemas, verifique o seguinte:

### 1. O esmeril não funciona

Verifique se há energia na tomada, teste com um aparelho elétrico; verifique as conexões no plugue, corrija e aperte condições inadequadas; verifique o fusível, se forem suspeitos, substitua-os com a classificação correta.

### 2. O rebolo balança ou vibra

Verifique se a porca de segurança está apertada. Verifique se o rebolo está corretamente localizado na haste e arruela de localização. Se tiver sido usada pressão excessiva ou o rebolo tiver sido preso, ele pode estar danificado, fazendo com que vibre. Se houver alguma evidência de que o rebolo está danificado, não o use, remova-o e substitua-o com um novo rebolo. Descarte os rebolos antigos adequadamente.

### 3. O rebolo deixa um acabamento desigual.

Muita pressão sobre o rebolo pode causar um acabamento superficial insatisfatório. Se estiver trabalhando com alumínio ou liga mole similar, a ferramenta ficará logo obstruída e não esmerilhará eficazmente.

### AVISO

**Não se recomenda esmerilhar Alumínio ou ligas moles similares. Elas encherão o rebolo e podem causar danos ao esmeril ou ao usuário.**

Não há outras peças que podem ser mantidas no seu esmeril de bancada.

## Manutenção

Serviços na ferramenta devem ser realizados apenas por pessoal de reparos qualificado. Serviços ou manutenção realizados por pessoas não qualificadas podem resultar em risco de lesões.

Desconecte o esmeril antes de fazer serviços, limpar, trocar rebolos ou outras coisas parecidas.

Se a ferramenta não funcionar ou operar adequadamente, retorne-a a um serviço de manutenção para reparos.

### Limpeza

Mantenha o esmeril limpo para uma operação melhor e mais segura. Com o esmeril de bancada desligado da tomada e usando óculos de segurança, limpe qualquer material estranho ao redor do interruptor e do esmeril totalmente, soprando com ar comprimido. Não tente limpar inserindo objetos pontudos através de aberturas. Mantenha os protetores para olhos e descansos de trabalho limpos, secos e livres de óleo ou graxa.

Use somente sabão neutro e pano úmido para limpar a ferramenta, mantendo-se longe de todos os contatos elétricos.

Determinados agentes de limpeza e solventes são danosos aos plásticos e outras partes isoladas. Alguns desses incluem gasolina, aguarrás, thinner de laca, thinner de tinta, solventes de limpeza com cloro, amônia e detergentes domésticos que contenham amônia.

Nunca use solventes inflamáveis ou combustíveis ao redor de ferramentas.

## SERVIÇO TÉCNICO

Para informações sobre a operação ou reparo deste produto, ligue para 1-800-424-8936 (nos EUA).

### ⚠ CUIDADO

**Serviços na ferramenta devem ser realizados apenas por pessoal de reparos qualificado. Serviços ou manutenção realizados por pessoas não qualificadas podem resultar em risco de lesões.**

Ao fazer reparos em uma ferramenta, use apenas peças sobressalentes idênticas. Siga as instruções na seção de Manutenção deste manual. O uso de peças não autorizadas ou deixar de seguir as instruções de Manutenção podem criar o risco de choque elétrico ou lesões.

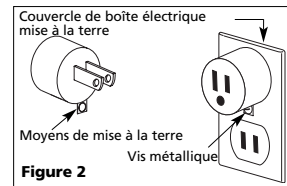

Figure 2

## Directives de sécurité (suite)

### SÉCURITÉ PERSONNELLE

**⚠ AVERTISSEMENT** *Ne pas abuser de ce produit. Toute exposition excessive à la vibration, tout travail dans les positions encombrantes et les motions de travail à répétition peuvent provoquer des blessures aux mains et aux bras. Cesser d'utiliser tout outil si l'on ressent un malaise, un engourdissement, un fourmillement ou une douleur et consulter un médecin.*

- Il faut rester vigilant, savoir ce qu'on fait et utiliser son sens commun en faisant fonctionner un outil électrique. Ne pas faire fonctionner l'appareil fatigué ou sous l'influence de drogues, d'alcool ou de médicaments. Un moment d'inattention en faisant fonctionner des outils électriques peut mener à des blessures graves.

### ⚠ ATTENTION

**Éviter tout démarrage accidentel. S'assurer que l'interrupteur soit verrouillé en position d'arrêt (off) avant d'apporter toute modification, de changer les accessoires ou de ranger l'outil. Transporter les outils avec le doigt sur l'interrupteur en position de marche invite les accidents.**

- Retirer les clés à ouverture fixe ou les clés d'ajustement avant de mettre l'outil en marche. S'habituer à vérifier que les clés et les clés d'ajustement sont retirées de l'outil avant de le mettre en marche. Une clé ou une clé à ouverture fixa installée sur une pièce mobile de l'outil pourrait mener à une blessure.
- Ne pas trop se pencher. Garder bon pied et bon équilibre en tout temps. Ceci permet d'avoir un meilleur contrôle de l'outil dans les situations imprévues.
- Toujours travailler dans un endroit bien ventilé. Porter un masque antipoussières homologué OSHA et des lunettes de sécurité.



## Apprendre à connaître sa meuleuse

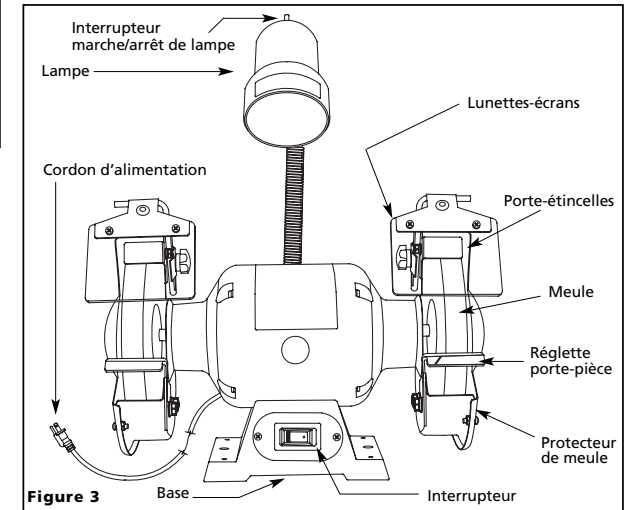

Figure 3

- Garder les mains loin des pièces mobiles.
- Protéger le travail. Utiliser des pinces ou un étau pour fixer le travail lorsque cela est pratique. Cela est moins dangereux que d'utiliser la main et laisse les mains libres pour faire fonctionner l'outil.

### ⚠ ATTENTION

**Ne pas forcer l'outil. Le bon outil effectuera le meilleur travail sécuritaire au rythme pour lequel il a été conçu. Utiliser le bon outil pour votre application. Ne pas forcer un outil à accomplir un travail pour lequel il n'a pas été conçu.**

- Vérifier tout mauvais alignement ou blocage de pièces mobiles, bris de pièces et toute autre condition qui pourrait affecter le fonctionnement de l'outil. Si l'outil est endommagé, le faire réparer avant de l'utiliser. De nombreux accidents sont causés par des outils mal entretenus.
- Utiliser seulement des accessoires recommandés par le fabricant par votre modèle. Les accessoires convenables pour un outil peuvent créer un risque de blessure lorsqu'ils sont utilisés pour un autre.
- Ranger les outils hors de portée des enfants et autres personnes non formés. Les outils sont dangereux dans les mains d'utilisateurs non formés.

### UTILISATION ET ENTRETIEN DE L'OUTIL

**⚠ AVERTISSEMENT** *Ne pas utiliser l'outil si l'interrupteur ne se met pas en marche ou ne s'éteint pas. Tout outil qui ne peut pas être contrôlé par l'interrupteur est dangereux et doit être réparé.*

## Para assistência técnica, ligue para 1-800-424-8936 (discagem gratuita nos EUA)

Forneça as seguintes informações:  
- Número do modelo  
- Número de série (se houver)

Envie correspondências para:  
Campbell Hausfeld  
Attn: Customer Service  
100 Production Drive  
Harrison, OH 45030 U.S.A.

## Règles de sécurité pour les meuleuses d'établi

1. GARDER LES PROTECTEURS EN PLACE et en bon état. Ceci protégera l'opérateur contre les débris volants et contre les blessures en cas de bris de meules.
2. Vérifier la meule pour tout signe de fissures et de bords écaillés avant de monter et/ou de faire fonctionner l'outil. Les meules craquées ne doivent jamais être utilisées et devraient être remplacées. Pour vérifier l'intégrité de la meule, se tenir loin de l'avant de la meule et faire fonctionner la meuleuse pendant plus d'une minute pour tester. Remplacer si l'on remarque quelque chose d'anormal. Ensuite, tester la nouvelle meule pendant plus de 3 minutes.
3. Utiliser seulement la face d'une meule droite et le côté d'une meule boisseau en meulant. Éviter tout acheminement soudain de travail dans la meule pour réduire la possibilité de fissures ou de bris.
4. Laisser la meule arriver à sa pleine vitesse après avoir mis l'appareil en marche et AVANT de commencer à utiliser la meuleuse.
5. Remplacer immédiatement les meules fissurées, écaillées ou endommagées.
6. S'assurer que la meule qu'on veut monter comme remplacement n'a aucun endroit fissuré, écaillé ou défectueux. Monter la meule sur une tige ou un crayon à travers l'alésage central et frapper le côté de la meule (en positions indiquées dans la figure 4) délicatement avec un accessoire léger, non métallique comme la poignée d'un tournevis. Une meule en bon état produira un son clair. Si elle est fissurée, il y aura un son mort ou mat sans clarté. La meule ne doit pas être utilisée si elle est endommagée.
7. Puisque le diamètre des meules diminue avec l'utilisation, la position de la réglette porte-pièce doit être ajustée. Il est préférable que la distance entre le diamètre extérieur de la meule et le bord intérieur de la réglette porte-pièce soit moindre que l'épaisseur du matériau à meuler, mais sans dépasser 3 mm (1/8 po). Sinon, desserrer les deux boulons de retenue de chaque réglette porte-pièce, régler l'écart approprié et bien resserrer.
8. Pour une utilisation sans danger, garder les lunettes-écran standard en place, tout le temps.
9. Avant de mettre la meuleuse en marche, tourner la meule à la main

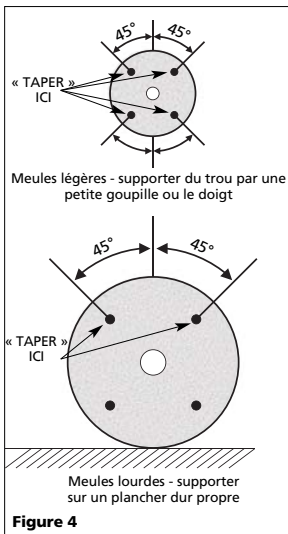

Figure 4

- pour s'assurer qu'elle ne frappe pas le travail ou l'appui-outil.
10. Toujours utiliser les lunettes-écrans.
  11. Ne pas trop resserrer l'écrou de meule.
  12. Utiliser seulement les brides fournies avec la meuleuse.

## Assemblage

Avant l'assemblage des pièces emballées, vérifier avec soin si elles ne sont pas endommagées. Si les pièces (par ex. les protecteurs) sont endommagées au point de ne plus pouvoir exécuter la fonction prévue, elles doivent être réparées correctement ou remplacées.

Avec la meuleuse débranchée de l'alimentation de courant et en travaillant avec le côté droit de la meuleuse d'abord, positionner le pare-étincelles illustré à la figure 5 sur le protecteur de la meule de métal intérieur et fixer par les plus petits boulon hexagonal, rondelle de blocage et rondelle plate fournis. Le trou de montage pour ce boulon est celui au plus petit diamètre sur le dessus du protecteur intérieur le plus près de l'utilisateur. Resserrer le boulon pour que le pare-étincelles soit près, mais sans toucher la meule. Il faut maintenir un écart entre les deux pièces à environ 1,5 mm (1/16 po). Utiliser l'autre trou de boulon sur le dessus du protecteur de meule intérieur, puis fixer la lunette-écran par le boulon avec le bouton noir et l'adaptateur de métal qui s'ajuste sur le support en forme de U. Fixer la lunette-écran à la main en resserrant le bouton noir.

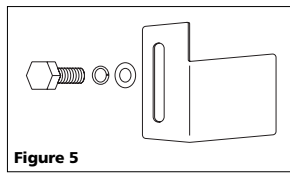

Figure 5

**Remarque :** La lunette-écran devrait être centrée sur la meule dans cette position. Sinon, utiliser l'autre lunette-écran fournie.

S'il y a un produit protecteur sur la lunette-écran transparente, le retirer à ce moment.

Les réglettes porte-pièce doivent maintenant être installées par les deux trous de boulons restants au bas du protecteur intérieur et les plus larges boulons hexagonaux, rondelles de blocage et rondelles plates fournis. Il faut en utiliser deux de chaque pour fixer chaque réglette porte-pièce.

**Remarque :** Il faudrait utiliser la réglette porte-pièce qui a une rainure de foret estampée à un angle pour un assemblage de droitier.

Le bord intérieur de la réglette porte-pièce devrait être positionné pour que sa distance du diamètre extérieur de la meule soit inférieure à l'épaisseur du matériau à meuler, mais sans dépasser 3 mm (1/8 po). Après avoir établi cette distance, bien resserrer les deux boulons de retenue. À la fin, tourner la meule à la main pour s'assurer qu'aucune des pièces assemblées ne soient en contact avec la meule. L'assemblage complet devrait ressembler à ce qui est illustré à la figure 6.

Répéter le processus pour l'assemblage des autres pièces fournies du côté gauche de la meuleuse.

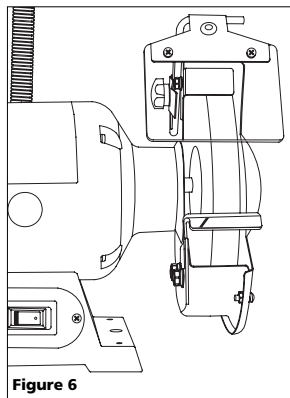

Figure 6

## Montagem das peças (Continuação)

### Montagem do esmeril

Se o esmeril de bancada tiver uma tendência de tombar, deslizar ou pisar sobre a superfície de suporte, ele deverá ser montado seguramente. Para fazer isso, primeiro se certifique que o esmeril esteja desconectado da fonte de alimentação. Então, fixe o esmeril de bancada, usando os orifícios de montagem na base do esmeril e parafusos (não fornecidos).

### Mudando os rebolos de esmerilhamento

Para mudar um rebolo de esmerilhamento, primeiro retire o plugue da fonte de alimentação. Remova os três parafusos e a guarda externa do rebolo de esmerilhamento que eles fixam.

- Para remover a porca de retenção do lado direito do esmeril, segure com firmeza o rebolo de esmerilhamento do lado direito do esmeril com uma mão e gire a porca de retenção na direção anti-horária.
- Para remover a porca de retenção do lado esquerdo do esmeril, segure com firmeza o rebolo de esmerilhamento do lado direito do esmeril com uma mão e gire a porca de retenção na direção horária.

O usuário poderá ter de dar umas batidas no cabo da chave de boca com um martelo macio para soltar a porca.

Remova a porca de retenção e enquanto anotar a orientação, remova a grande anilha em formato de redoma e o blatter (papel) sob a mesma. Remova o rebolo antigo e posicione o novo no lugar. Instale o (papel) e depois a grande anilha na mesma orientação em que foi removida.

- Para fixar a porca de retenção do lado esquerdo do esmeril, segure com firmeza o rebolo de esmerilhamento do lado esquerdo do esmeril com uma mão e gire a porca de retenção na direção horária.
- Para fixar a porca de retenção do lado direito do esmeril, segure com firmeza o rebolo de esmerilhamento do lado direito do esmeril com uma mão e gire a porca de retenção na direção anti-horária.

**Obs.:** Não aperte demais a porca de retenção, pois um aperto excessivo poderá rachar o rebolo.

Substitua a guarda externa do rebolo e fixe-a no local com os três parafusos e ferramental.

Após a montagem, verifique quanto ao alinhamento das partes móveis, fixação das partes móveis, quebra das peças, montagem e qualquer outra condição que possa afetar a operação. Faça os reajustes ou substituições necessários.

## Operação

### AVISO

Óculos de segurança devem ser usados durante a operação.



Certifique-se que o esmeril de bancada esteja DESLIGADO antes de conectá-lo à tomada. ATIVE o esmeril de bancada e deixe que o rebolo atinja a velocidade total antes de iniciar o seu trabalho.

Mantenha pressão constante mas moderada na peça de trabalho e continue movendo-a com movimentos constantes para esmerilhamento por igual. Pressionar com força excessiva causa o superaquecimento do motor e desgasta prematuramente o rebolo ou causa danos à roda. Vá com calma e não apresse o seu projeto. É importante lembrar o ângulo de inclinação original do objeto a ser afiado; tente manter a forma à medida que trabalha.

O rebolo deve girar no objeto a ser afiado. Mantenha uma bandeja cheia de água próxima e mergulhe a peça de trabalho nela regularmente para evitar superaquecimento. O superaquecimento pode também enfraquecer a peça de trabalho, fazendo com que o metal seja menos eficaz no trabalho a que é destinado, ou causando acidentes em uso futuro. Aqui está uma lista de dicas úteis se usar o seu esmeril para afiar os seguintes itens:

### TESOURAS

Se possível, desmonte a tesoura para facilitar a afiação de deixá-la mais segura. Remova o material da superfície externa APENAS. NÃO afie a parte interna da tesoura. Faça movimentos a partir da extremidade mais pesada (grossa) da tesoura até a ponta (veja a figura 7).

### FACAS

Remova o material de AMBAS as faces ou lados da maioria das facas. Faça movimentos a partir da extremidade mais pesada (grossa) da faca até a ponta.

### CHAVES DE FENDA (CABEÇA PLANA)

A extremidade de uma chave de fenda adequadamente afiada formará uma extremidade arredada e por igual -- reta e perpendicular ao cabo da chave de fenda. Mantenha cada lado da chave de fenda contra o rebolo do esmeril.



Figura 7

Com cuidado coloque a extremidade reta no rebolo para esmerilhá-la efetivamente. Como com qualquer operação que peça que você leve o objeto mais diretamente até o rebolo, TENHA CUIDADO e faça com calma. NÃO apresse o processo.

### BROCAS

As brocas são MELHOR afiadas em um calibre de afiação (disponível na maioria das lojas de ferramentas), mas as brocas podem ser "ajustadas" no seu esmeril de bancada. Coloque a broca no sulco do lado direito do descanso de trabalho. Ao fixar firmemente a broca, mova-a para frente no rebolo. Gire devagar a broca no sentido horário para afiar toda a ponta da broca. Esta técnica requer alguma paciência; faça com calma e faça alguns testes para praticar e ficar à vontade com o procedimento.

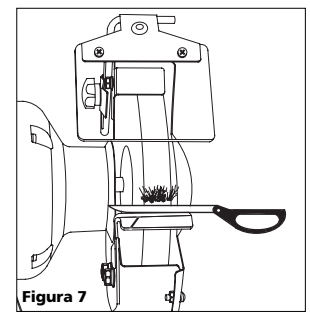
Certifique-se manter o ângulo original da ponta da broca -- isso será muito importante para a futura eficiência da ponta da broca (veja a figura 8).



Figura 8

## Regras de segurança para esmeris de bancada (Continuação)

esmerilhamento, fique distante da frente do rebolo e faça o esmeril funcionar por mais de um minuto para testá-lo. Substitua-o se notar algo anormal. Depois teste o novo rebolo por mais de 3 minutos.

- Use somente a face do novo rebolo e a lateral de um rebolo em forma de copo ao esmerilhar. Evite alimentações repentinas de trabalho no rebolo para minimizar a possibilidade de rachaduras ou quebra.
- Deixe que o rebolo de esmerilhamento atingir a velocidade total após ativar a ferramenta e ANTES de começar a usar o esmeril.
- Substitua rebolos rachados, com rebarbas ou danificados imediatamente.
- Certifique-se que o rebolo que você deseja montar como substituto não apresente rachaduras, áreas com rebarbas ou defeitos. Monte o rebolo em uma haste ou caneta através do orifício da árvore e rosqueie a lateral do rebolo (nas posições mostradas na Figura 4) com um implemento leve, não metálico, como um cabo de uma chave de fenda. Um rebolo em bom estado e não danificado gerará um som claro. Se estiver rachada, haverá um som abafado ou fraco e não um zunido claro. Se danificado, o rebolo não deverá ser usado.

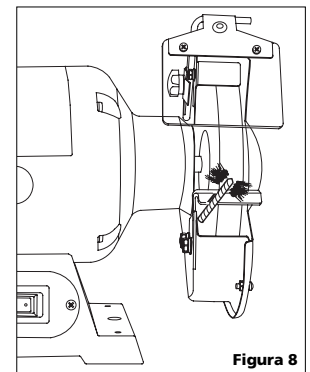
## Montagem das peças

Antes de montar as peças embaladas, verifique cuidadosamente as peças quanto a danos. Se as peças (p.ex. guardas) estiverem danificadas a ponto de não poderem realizar a sua função pretendida, elas devem ser adequadamente reparadas ou substituídas.

Com o esmeril desconectado da fonte de alimentação e ao trabalhar com o lado direito do esmeril primeiro, posicione o pára-centelhas mostrado na figura 5 na guarda interna de metal do rebolo e fixe-o através do parafuso hexagonal, arruela de pressão e arruela plana. O orifício de montagem para este parafuso é o que tem o menor diâmetro no topo da guarda interna, mais próximo ao usuário. Aperte o parafuso de fixação para que o pára-centelhas esteja próximo do rebolo de esmerilhamento, mas não o toque. Deve ser mantido um espaço entre as duas peças de aproximadamente 1/16 polegada [1,5mm].



Figura 5

Usando o orifício de parafuso remanescente no topo da guarda da roda interna, fixe o protetor de olhos com o parafuso que tenha o botão

preto e o adaptador de metal que se ajusta sobre o suporte em formato de U. Fixe o protetor de olhos manualmente, apertando o botão preto.

**Obs.:** O protetor de olhos deve ser centrado sobre o rebolo de esmerilhamento nesta posição. Caso contrário, use o outro conjunto de protetor de olhos fornecido.

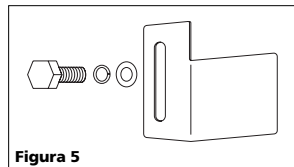
Se houver algum material protetor sobre o protetor de olhos transparente, remova-o agora.

Os descansos de trabalho devem ser agora instalados através dos orifícios de parafuso restantes na parte inferior da guarda interna e os parafusos hexagonais, arruelas de pressão e arruelas planas. Duas de cada devem ser usadas para fixar cada descanso de trabalho.

**Obs.:** O descanso de trabalho que possui o ressalto de furo estampado em um ângulo deve ser usado para a montagem do lado direito.

A extremidade interna do descanso de trabalho deve ser posicionado para que a distância do diâmetro interno do rebolo seja menor que a espessura do material a ser esmerilhado, mas não mais que 1/8 polegada [3mm]. Uma vez que a distância estiver ajustada, aperte seguramente ambos os parafusos de retenção. Ao completar, gire o rebolo de esmerilhamento manualmente para garantir que nenhuma dessas peças montadas estejam em contato com o rebolo. A montagem acabada deve se parecer com a mostrada na Figura 6. Repita o processo para montagem das peças fornecidas restantes do lado esquerdo do esmeril.



Figura 6

## Assemblage (suite)

### Montage

Si la meuleuse a tendance à basculer, glissez ou se déplacer sur la surface de support, alors elle doit être bien montée. Pour ce faire, s'assurer d'abord que la meuleuse est débranchée du courant. Fixer la meuleuse en utilisant les trous de montage fournis dans la base de la meuleuse et des vis (non fournies).

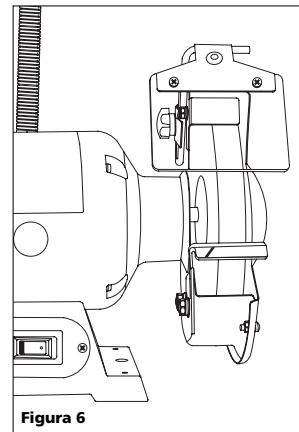
### Changer les meules

Pour changer une meule, débrancher d'abord la meuleuse de la source de courant. Retirer les trois vis et le protecteur de meule extérieur qu'elles gardent en place.

- Pour retirer l'écrou de retenue du côté droit de la meuleuse, agripper fermement la meule du côté gauche de l'appareil d'une main et tourner l'écrou de retenue dans le sens antihoraire.
- Pour retirer l'écrou de retenue du côté gauche de l'appareil, agripper fermement la meule du côté droit de la meuleuse d'une main et tourner l'écrou de retenue dans le sens horaire.

L'utilisateur devra peut-être frapper la poignée de la clé avec un marteau à tête souple pour déloger l'écrou.

Retirer l'écrou de retenue et tout en notant l'orientation, retirer la large rondelle bombée et le papier buvard en dessous. Retirer la vieille meule et positionner la nouvelle. Installer le papier buvard, puis la large rondelle dans la même orientation que lors de sa dépose.

- Pour fixer l'écrou de retenue du côté droit de la meuleuse, agripper fermement la meule du côté gauche de l'appareil d'une main et tourner l'écrou de retenue dans le sens horaire.
- Pour fixer l'écrou de retenue du côté gauche de la meuleuse, agripper fermement la meule du côté droit de l'appareil d'une main et tourner l'écrou de retenue dans le sens antihoraire.

**Remarque :** Ne pas trop resserrer l'écrou de retenue car cela pourrait fissurer la meule.

Replacer le protecteur de meule extérieur et le fixer en place avec les trois vis et la quincaillerie.

Après l'assemblage, vérifier l'alignement des pièces mobiles, le grippage de pièces mobiles, le bris de pièces, le montage et toute autre condition qui pourrait affecter le fonctionnement. Rajuster ou remplacer au besoin.

## Fonctionnement

### AVERTISSEMENT

Porter des lunettes de sécurité quand l'appareil est en marche.



S'assurer que la meuleuse d'établi est éteinte (« OFF ») avant de la brancher. Mettre la meuleuse d'établi en marche (« ON ») et laisser la meule atteindre la vitesse complète avant de commencer le travail.

Garder une pression continue, mais modérée sur la pièce de travail et la déplacer à un rythme uniforme pour un meulage en douceur. Trop presser mène à une surchauffe du moteur et à l'usure prématurée de la meule ou à des dommages à la meule. Prendre son temps et ne pas travailler trop vite. Il est important de se souvenir de l'angle en biseau original sur l'objet affûté. Essayer de maintenir cette forme pendant le travail.

La meule devrait tourner dans l'objet à affûter. Garder un plateau rempli d'eau à portée de la main et y tremper la pièce de travail régulièrement pour empêcher la surchauffe. La surchauffe peut affaiblir la pièce de travail, menant à un métal moins efficace dans le travail ou menant à des accidents plus tard.

Voici une liste de conseils utiles si l'on utilise une meuleuse d'établi pour affûter les articles suivants :

### CISEAUX

Si possible, défaire les ciseaux pour rendre l'affûtage plus facile et plus sécuritaire. Retirer le matériau SEULEMENT de la surface extérieure. NE PAS affûter la surface intérieure des ciseaux. Travailler de l'extrémité lourde (plus épaisse) des ciseaux au bout (voir la figure 7).

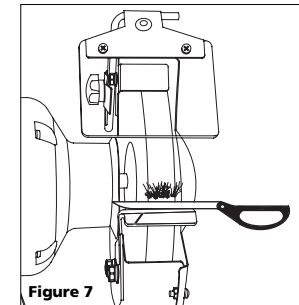

Figure 7

### COUTEAUX

Retirer le matériau des DEUX faces ou côtés de la plupart des couteaux. Travailler de l'extrémité lourde (plus épaisse) du couteau au bout.

### TOURNEVIS (TÊTE PLATE)

L'extrémité d'un tournevis bien affûté formera un bord parfait, uniforme - plat et perpendiculaire à l'arbre du tournevis. Tenir chaque face du tournevis contre la meule de la meuleuse. Entrer lentement l'extrémité droite dans la meule pour bien meuler. Pour toute opération où l'on doit entrer plus directement l'objet dans la meule, ATTENTION et prendre son temps. NE PAS aller trop vite.

### FORETS

Les forets sont BIEN affûtés sur un montage d'affûtage (disponible dans la plupart des quincailleries), mais les forets peuvent être « revêtus » sur votre meuleuse. Placer le foret dans la rainure de la règlette porte-pièce de droite. Tenir bien fermement le foret, le déplacer vers l'avant dans la meule. Tourner lentement le foret dans le sens horaire pour affûter le bout complet du foret. Cette technique exige de la patience, il faut donc prendre son temps et faire quelques essais de pratique pour se familiariser avec l'appareil. S'assurer de maintenir l'angle original de la tête du foret - ceci sera très important pour l'efficacité à venir du foret (voir la figure 8).

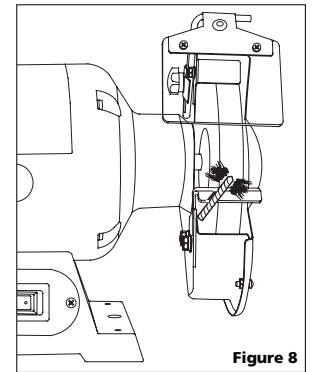

Figure 8

## Dépannage

Bien que la nouvelle meuleuse d'établi est très simple à faire fonctionner, si l'on a ces problèmes, vérifiez ce qui suit :

### 1. La meuleuse ne démarre pas

Vérifier qu'il y a un « courant » à la douille, tester avec un appareil électrique, vérifier les connexions de la fiche, corriger et resserrer les mauvaises connexions, vérifier le fusible, si l'on soupçonne un problème, remplacer avec la bonne valeur nominale.

### 2. La meule vibre ou flotte

Vérifier que le contre-écrou est resserré. Vérifier que la meule est bien placée sur l'arbre et la rondelle de positionnement. Si l'on utilise une pression excessive ou si la meule se « coince », elle pourrait être endommagée provoquant sa vibration. S'il y a signe de dommage à la meule, ne pas l'utiliser, la retirer et la remplacer par une nouvelle meule.

### 3. La meule laisse un fini rugueux.

Trop de pression sur la meule pourrait mener à un mauvais fini de surface. Si l'on fonctionne avec de l'aluminium ou de l'alliage mou semblable, la meule se bloquera et ne meulera pas efficacement.

**AVERTISSEMENT** Il n'est pas recommandé de meuler l'aluminium ou autres alliages mous semblables. Ils rempliront la meule et endommageront possiblement la meuleuse ou blesseront l'utilisateur.

Il n'y a pas d'autres pièces remplaçables par l'utilisateur dans votre meuleuse d'établi.

## Entretien

Tout le travail d'entretien et de réparation doit être effectué seulement par un personnel de réparation qualifié. L'entretien ou les réparations non effectués par un personnel qualifié pourraient mener à des blessures.

Débrancher la meuleuse avant la réparation, le nettoyage, le changement de meule etc.

Si l'outil continue à ne pas démarrer ou fonctionner correctement, retourner l'outil à une installation de service pour sa réparation.

### Nettoyage

Garder la meuleuse propre pour un fonctionnement sans danger et approprié. Avec la meuleuse d'établi débranchée et en portant les lunettes de sécurité, nettoyer toute matière étrangère autour de l'interrupteur et sur la meuleuse en soufflant de l'air comprimé. Ne pas essayer de les nettoyer en insérant des objets pointus par les ouvertures. Garder les lunettes-écrans et les réglettes porte-pièce de l'outil propres, secs et libres d'huile ou de graisse. Utiliser seulement un savon doux et un chiffon humide pour nettoyer l'outil en restant loin de tous les contacts électriques.

Certains agents de nettoyage et solvants sont dangereux pour les plastiques et autres pièces isolées. Certains de ces articles incluent : essence, térébenthine, diluant de laque, diluant de peinture, solvants de nettoyage au chlore, ammoniacque et détergents résidentiels contenant de l'ammoniacque.

Ne jamais utiliser de solvants inflammables ou combustibles autour des outils.

## SERVICE TECHNIQUE

Pour obtenir de l'information sur le fonctionnement ou la réparation de ce produit, veuillez appeler le 1-800-424-8936.

**ATTENTION** Tout le travail d'entretien et de réparation doit être effectué seulement par un personnel de réparation qualifié. L'entretien ou les réparations non effectués par un personnel qualifié pourraient mener à des blessures.

En réparant ou faisant l'entretien d'un outil, utiliser seulement des pièces de rechange identiques. Suivre les instructions de la section d'entretien présentées dans le manuel. Utiliser des pièces non autorisées ou ne pas suivre les instructions d'entretien peut mener à un risque d'incendie, de choc électrique ou de blessures.

## Pour assistance technique, appeler 1-800-424-8936

S'il vous plaît fournir l'information suivante :

- Numéro de Modèle
- Numéro de série (si présent)

Adresser toute correspondance à :  
Campbell Hausfeld  
Attn: Customer Service  
100 Production Drive  
Harrison, OH 45030 U.S.A.

## Conhecendo o seu Esmeril

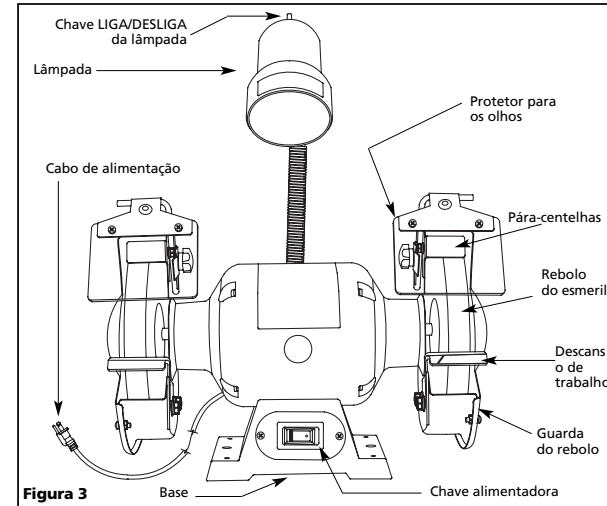

## Informações de Segurança Geral (Continuação)

adequadamente aterrada possa ser instalada por um eletricitista qualificado. A orelha verde, ressalto e itens parecidos que se estendem do adaptador devem ser conectados a um aterramento permanente, como uma caixa de tomada adequadamente aterrada.

### SEGURANÇA PESSOAL

**AVISO** Não use este produto indevidamente. Uma exposição excessiva a vibração, trabalho em posições inadequadas e movimentos de trabalho repetitivo podem causar lesões nas mãos e braços. Pare de usar qualquer ferramenta se ocorrer desconforto, dormência, formigamento ou dor e consulte um médico.

- Mantenha-se alerta, preste atenção no que está fazendo e use bom senso ao operar com uma ferramenta elétrica. Não use a ferramenta quando estiver cansado ou sob a influência de drogas, álcool ou medicação. Um momento de desatenção ao operar com ferramentas elétricas pode resultar em sérias lesões pessoais.

**ACUIDADO** Evite um acionamento acidental. Certifique-se de que está na posição DESLIGADA antes de fazer qualquer ajuste, mudar acessórios ou guardar a ferramenta. Transportar ferramentas com o seu dedo

no interruptor ou com o interruptor ligado é um convite a acidentes.

- Remova as chaves de ajuste ou chave de boca antes de ativar a ferramenta. Mantenha o hábito de verificar para ver se as chaves e chaves de boca de ajuste tenham sido removidas da ferramenta antes de ativá-la. Uma chave ou chave de boca presa a uma parte giratória da ferramenta poderá resultar em lesões pessoais.
- Não se estique demais. Mantenha-se com os pés bem firmes e equilibrado o tempo todo. Manter-se com os pés firmes e equilibrado possibilita um melhor controle da ferramenta em situações inesperadas.
- Sempre trabalhe em uma área bem ventilada. Use uma máscara de pó e óculos de segurança aprovados pela OSHA.
- Mantenha as mãos longe das partes giratórias.
- Fixe o trabalho. Use grampos de fixação ou uma morsa para fixar o trabalho quando for prático. É mais seguro do que usar a sua mão e libera ambas as mãos para operar a ferramenta.
- Sempre use rebolos de dimensões corretas feitos para o seu esmeril. Rebolos que não se encaixem na montagem rodarão excentricamente, causando um grande risco ou lesões no usuário e danos à ferramenta.



- Nunca fique de pé sobre a ferramenta. Pode ocorrer uma lesão grave se a ferramenta for contatada sem intenção.
- Nunca deixe a ferramenta funcionando sozinha. Desligue a alimentação. Não deixe a ferramenta até que ela pare por completo.

### USO E CUIDADOS DA FERRAMENTA

**AVISO** Não use a ferramenta se o interruptor não ligá-la ou desligá-la. Qualquer ferramenta que não puder ser controlada com o interruptor é perigosa e deve ser reparada.

- Esta ferramenta NÃO pode ser modificada ou usada para qualquer aplicação que não seja aquela para a qual ela foi projetada.

**ACUIDADO** Não force a ferramenta. A ferramenta correta fará o serviço melhor e mais seguramente na taxa para a qual ela foi projetada. Use a ferramenta correta para a sua aplicação. Não force a ferramenta ou um acessório para fazer um serviço para o qual ela não foi projetada.

- Verifique o desalinhamento ou ligação das partes móveis, quebra das peças e qualquer outra condição que possa afetar a operação da ferramenta. Se danificada, providencie o seu conserto antes de usá-la. Muitos acidentes são causados por falha na manutenção das ferramentas.
- Use somente acessórios que sejam recomendados pelo fabricante para o seu modelo. Acessórios adequados para uma ferramenta podem gerar um risco de lesões quando usados em outra ferramenta.
- Armazene as ferramentas fora do alcance de crianças e outras pessoas não treinadas. As ferramentas são perigosas nas mãos de usuários destreinados.

## Regras de segurança para esmeris de bancada

- MANTENHA AS GUARDAS NO LUGAR e em condições de funcionamento. Fazer isso protegerá o operador contra fragmentos voadores e ferimentos caso o rebolo se quebre.
- Verifique o rebolo quanto a rachaduras e extremidades lascadas antes de montar e/ou ativar a ferramenta. Rebolos rachados nunca devem ser usados e devem ser substituídos. Para verificar a integridade do rebolo de

## Informações Gerais de Segurança (continuação)

### ⚠ AVISO

Use óculos de segurança e protetor auditivo durante a operação. Use também uma máscara facial ou para pó se a operação de desgaste gerar pó. Óculos normais apenas possuem lentes resistentes a impacto; eles NÃO são óculos de segurança.



- Vista roupas adequadas. Não use roupas largas, gravatas, anéis, braceletes ou outro tipo de objeto pessoal que possa ser apanhado pelas peças em movimento. Recomenda-se o uso de calçados antiderrapantes. Use uma touca protetora para conter cabelos longos.
- Sempre use acessórios projetados para uso com esta ferramenta. Não use acessórios danificados ou desgastados.
- Os acessórios devem ser firmemente fixados. Acessórios soltos podem causar ferimentos sérios.
- Aplique uma pressão constante e estável ao usar esta ferramenta. Não force. Pressão demais pode fazer com que o rebolo rache, quebre ou se supraqueça.
- Mantenha todos os parafusos e porcas apertados e assegure-se de que o equipamento esteja em condições seguras de funcionamento.
- Não coloque as mãos próximas ou sob as peças em movimento.

### ÁREA DE TRABALHO

### ⚠ AVISO

Não faça uma ferramenta elétrica funcionar em uma atmosfera explosiva, como na presença de líquidos inflamáveis, gases ou pó. Ferramentas elétricas geram faíscas que podem incendiar os gases ou pó.



**⚠ CUIDADO** Mantenha a área de trabalho limpa e bem iluminada. Bancadas desarrumadas e áreas escuras propiciam acidentes.

**⚠ CUIDADO** Mantenha as crianças distantes. Todos os visitantes devem ser mantidos a uma distância segura da área de trabalho. Distrações podem fazer com que você perca o controle.

**⚠ CUIDADO** Mantenha a oficina à prova de crianças com cadeados, chaves gerais ou removendo as chaves de partida.

### SEGURANÇA ELÉTRICA

### ⚠ AVISO

Não use em um ambiente perigoso. Não use ferramentas elétricas em locais úmidos ou molhados ou as exponha à chuva. Se a água entrar na ferramenta elétrica, o risco de choque elétrico aumentará.



Tamanho Mínimo do Cabo (AWG) de Extensão para o Carregador da Bateria				
Comprimento do Cabo em pés	25	50	100	150
Tamanho AWG do Cabo	18	16	16	14

### ⚠ AVISO

Reduza o risco de partida não intencional. Certifique-se de que o interruptor esteja na posição OFF (desligado) antes de conectar à tomada.

### ⚠ AVISO

Não abuse do cabo de alimentação.

- Nunca transporte a ferramenta por seu cabo de alimentação.
- Nunca puxe o cabo de alimentação para desconectar da tomada. Puxe o plugue na tomada em vez de puxar o cabo.

- Certifique-se de que o cabo de alimentação esteja disposto de maneira que não possa ser pisado, fazer alguém tropeçar ou esteja sujeito a danos ou esforço.
- Não use um cabo de extensão a menos que seja absolutamente necessário. O uso de uma extensão inadequada pode resultar em risco de incêndio e choque elétrico. Se for necessário usar um cabo de extensão, certifique-se do seguinte:
  - Que os pinos do cabo de extensão sejam do mesmo número, tamanho e forma daqueles do plugue.
  - Que a fiação seja adequada e esteja em boas condições elétricas.
  - Se for necessário usar um cabo de extensão ao ar livre, ele deve estar marcado com o sufixo "W-A" ou "W" depois da designação do tipo de cabo para indicar que é aceitável para uso externo. Por exemplo: SJTW-A.
  - Certifique-se de que o cabo de extensão esteja em boas condições. Ao usar um cabo de extensão, use um que seja grosso o suficiente para transportar a corrente que o seu produto consumirá. Um cabo de dimensões insuficientes causará uma queda na tensão da linha, resultando em perda de potência e superaquecimento. A Tabela chamada "Tamanho Mínimo da Fiação (AWG) do Cabo de Extensão para o Esmeril de Bancada" mostra o tamanho correto de uso dependendo do comprimento do cabo e classificação de amperagem da placa do nome. Se tiver dúvidas, use a próxima bitola mais pesada. Quanto menor o número da bitola, mais pesado o cabo.

plugue de aterramento. O plugue deve ser conectado em uma tomada correspondente que esteja adequadamente instalada e aterrada de acordo com os códigos e diretrizes locais. NÃO modifique o plugue fornecido. Se não se encaixar na tomada, providencie a instalação de uma tomada adequada por um electricista qualificado. A conexão inadequada do condutor de aterramento do equipamento pode resultar em risco de choque elétrico. O condutor com isolamento que possui uma superfície externa verde com ou sem listras amarelas é o condutor de aterramento do equipamento. Se for necessário reparar ou substituir o cabo elétrico ou plugue, não conecte o condutor de aterramento do equipamento a um terminal energizado.

Verifique junto a um electricista qualificado ou pessoal de manutenção se as instruções de aterramento não forem completamente compreendidas ou se houver dúvidas se a ferramenta está adequadamente aterrada. Use apenas cabos de extensão com 3 fios que tenham plugues de aterramento de 3 pinos e receptáculos com 3 orifícios que aceitem o plugue da ferramenta. Repare ou substitua um cabo danificado ou deteriorado imediatamente. Esta ferramenta destina-se ao uso em um circuito que tenha uma tomada parecida com a ilustrada na Figura 1. A ferramenta possui um plugue de aterramento que se parece com o plugue ilustrado na Figura 1.

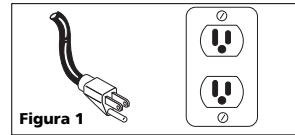

Um adaptador temporário, parecido com o adaptador ilustrado na Figura 2, poderá ser usado para conectar o plugue a um receptáculo de 2 pinos, conforme mostrado, se não estiver disponível uma tomada adequadamente aterrada. O adaptador temporário deve ser usado somente até que uma tomada

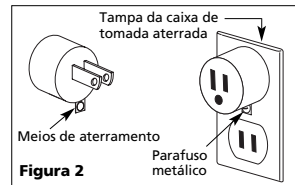

## Notes

**Garantie Limitée**

1. DURÉE: À partir de la date d'achat par l'acheteur original comme suit - Un An
2. GARANTIE ACCORDÉE PAR (GARANT): Campbell Hausfeld/Scott Fetzer Company, 100 Production Drive, Harrison, Ohio, 45030, Téléphone: (800) 543-6400
3. BÉNÉFICIAIRE DE CETTE GARANTIE (ACHETEUR): L'acheteur original (sauf en cas de revente) du produit Campbell Hausfeld.
4. PRODUITS COUVERTS PAR CETTE GARANTIE: Tout outil mécanique Campbell Hausfeld fourni ou fabriqué par le garant.
5. COUVERTURE DE LA PRÉSENTE GARANTIE: Défauts de matière et de fabrication considérables qui se révèlent pendant la période de validité de la garantie.
6. LA PRÉSENTE GARANTIE NE COUVRE PAS:
  - A. Les garanties implicites, y compris celles de commercialisabilité et D'ADAPTION À UNE FONCTION PARTICULIÈRE SONT LIMITÉES À PARTIR DE LA DATE D'ACHAT INITIALE TELLE QU'INDIQUÉE DANS LA SECTION DURÉE. Si ce produit est utilisé à des fins commerciaux, industriels ou de locations, aucune garantie ne s'applique.. Quelques Provinces (États) n'autorisent pas de limitations de durée pour les garanties implicites. Les limitations précédentes peuvent donc ne pas s'appliquer.
  - B. TOUT DOMMAGE, PERTE OU DÉPENSE FORTUIT OU INDIRECT POUVANT RÉSULTER DE TOUT DÉFAUT, PANNE OU MAUVAIS FONCTIONNEMENT DU PRODUIT CAMPBELL HAUSFELD. Quelques Provinces (États) n'autorisent pas l'exclusion ni la limitation des dommages fortuits ou indirects. La limitation ou exclusion précédente peut donc ne pas s'appliquer.
  - C. Toute panne résultant d'un accident, d'une utilisation abusive, de la négligence ou d'une utilisation ne respectant pas les instructions données dans le(s) manuel(s) accompagnant le produit. Un accident, l'utilisation abusive par l'acheteur, la négligence ou le manque de faire fonctionner les produits selon les instructions comprend aussi l'enlèvement ou la modification de n'importe quel appareil de sûreté. Si ces appareils de sûreté sont enlevés ou modifiés, la garantie sera annulée.
  - D. Réglages normaux qui sont expliqués dans le(s) manuel(s) d'utilisation accompagnant le produit.
7. RESPONSABILITÉ DU GARANT AUX TERMES DE CETTE GARANTIE: Réparation ou remplacement, au choix du Garant, des produits ou pièces qui se sont révélés défectueux pendant la durée de validité de la garantie.
8. RESPONSABILITÉS DE L'ACHETEUR AUX TERMES DE CETTE GARANTIE:
  - A. Fournir une preuve d'achat datée et un état d'entretien.
  - B. Livraison ou expédition du produit ou de la pièce Campbell Hausfeld au Centre De Service Autorisé Campbell Hausfeld. Taux de frais, si applicables, sont la responsabilité de l'acheteur.
  - C. Utilisation et entretien du produit avec un soin raisonnable, ainsi que le décrit le(s) manuel(s) d'utilisation.

Cette Garantie Limitée s'applique aux É.-U., au Canada et au Mexique seulement et vous donne des droits juridiques précis. L'acheteur peut également jouir d'autres droits qui varient d'une Province, d'un État ou d'un Pays à l'autre.

Veja a Garantia na página 24 para informações importantes sobre o uso comercial deste produto.

**Instruções de Uso**

DG490500CK, DG490700CK

Por favor, leia e guarde essas instruções. Leia com atenção antes de tentar montar, instalar, usar ou fazer manutenção no produto descrito. Siga todas as informações de segurança para proteger a si mesmo e a outras pessoas; caso contrário, podem ocorrer lesões pessoais e danos materiais! Guarde essas instruções para futuras consultas.



**Esmeril de bancada com lâmpada**

**Descrição**

Esmeris de bancada são úteis para afiar ferramentas (brocas, tesouras, formões, etc.); retificar ferramentas (remover rebarbas das bordas das ferramentas); e remover material conforme o desejado.

Os dois diferentes tipos de rebolo permitem que o esmeril atenda várias necessidades. Tipicamente, use o rebolo de grana grossa para desbaste mais pesado: remover uma quantidade maior de material. Use o rebolo médio para acabamento e deixar uma superfície mais lisa.

**Para desembalar**

Ao desembalar este produto, inspecione cuidadosamente para verificar se há algum dano que possa ter ocorrido durante o transporte.

**Informações Gerais de Segurança**

Esse manual contém informações muito importantes que você deve saber e entender. Essas informações são fornecidas para SEGURANÇA e para EVITAR PROBLEMAS COM O EQUIPAMENTO. Para ajudar a reconhecer essas informações, observe os seguintes símbolos.

**⚠ PERIGO**

Perigo indica

uma situação de perigo iminente que, se não for evitada, resulta em morte ou lesão grave.

**⚠ AVISO**

Aviso indica

uma situação potencialmente perigosa que, se não for evitada, pode resultar em morte ou lesão grave.

**⚠ CUIDADO**

Cuidado indica

uma situação potencialmente perigosa que, se não for evitada, pode resultar em lesão menor ou moderada.



**Especificações**

<b>DG490500CK</b>	
Tensão	120V 60Hz
Classificação de corrente	2.8 A
Tamanho do mandril	5/8" (15,8 mm)
R.P.M.	3550
Tamanhos dos rebolos	8" x 3/4" x 5/8"
Peso	30 lbs.

**Especificações**

<b>DG490700CK</b>	
Tensão	120V 60Hz
Classificação de corrente	2.5 A
Tamanho do mandril	1/2" (12,7 mm)
R.P.M.	3450
Tamanhos dos rebolos	6" x 3/4" x 1/2"
Peso	22.5 lbs.

**NOTA**

Nota indica

informação importante que, se não for seguida, pode causar dano ao equipamento.

**PROPOSIÇÃO 65 DA CALIFÓRNIA**

**⚠ PERIGO**

As atividades de cortar, lixar, furar ou triturar materiais como madeira, tinta, metal, concreto, cimento ou outro tipo de alvenaria geram pó. Esse pó frequentemente contém substâncias químicas conhecidas por causarem câncer, defeitos congênitos ou outras lesões ao sistema reprodutor. Use equipamentos de proteção.



**⚠ AVISO**

Esse produto

ou o seu cabo de alimentação contém chumbo, um produto químico conhecido no Estado da Califórnia por causar câncer e defeitos congênitos ou outras lesões ao sistema reprodutor. Lave as mãos após o manuseio.

As seguintes precauções de segurança devem ser seguidas em todos os momentos juntamente com quaisquer outras normas de segurança existentes.

1. Leia com atenção todos os manuais incluídos com esse produto. Familiarize-se com os controles e o uso apropriado do equipamento.
2. Somente pessoas bem familiarizadas com essas normas de utilização segura devem ter permissão para usar a serra.



LEMBRETE: Guarde o seu comprovante de compra com data para fins de garantia! Guarde-o junto com esse manual ou em outro local seguro.



## Free Manuals Download Website

<http://myh66.com>

<http://usermanuals.us>

<http://www.somanuals.com>

<http://www.4manuals.cc>

<http://www.manual-lib.com>

<http://www.404manual.com>

<http://www.luxmanual.com>

<http://aubethermostatmanual.com>

Golf course search by state

<http://golfingnear.com>

Email search by domain

<http://emailbydomain.com>

Auto manuals search

<http://auto.somanuals.com>

TV manuals search

<http://tv.somanuals.com>