

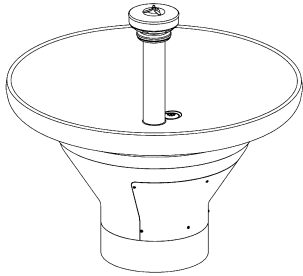

Installation Installation Instalación



TDB3108
with Infrared Control

TDB3108
avec commande à infrarouge
Modelo TDB3108
con control infrarrojo

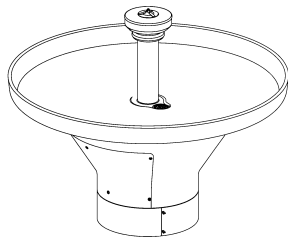

TDB3108 Juvenile
with Infrared Control

TDB3108 Enfant
avec commande à infrarouge
Modelo infantil TDB3108
con control infrarrojo

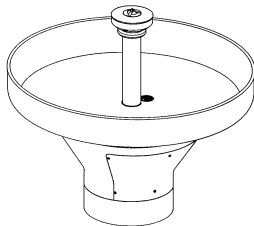

WF3208
with Infrared Control

WF3208
avec commande à infrarouge
Modelo WF3208
con control infrarrojo

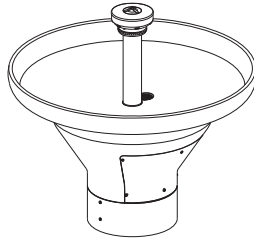

TDB3108 TAS Height
with Infrared Control

TDB3108 Hauteur TAS
avec commande à infrarouge
Altura TAS del modelo TDB3108
con control infrarrojo

TDB3108

Terreon® 54" Circular Deep Bowl Washfountain with Infrared Control

Terreon® Lavabo fontaine 1372 mm (54") à cuvette profonde circulaire avec commande à infrarouge

Fuente de lavado circular con palangana profunda Terreon® de 1372 mm (54") con control infrarrojo

WF3208

Terreon® Extra Height 54" Circular Classic Washfountain with 9" Deep Bowl and Infrared Control

Terreon® Lavabo fontaine 1372 mm (54") à hauteur supplémentaire classique circulaire à cuvette profonde de 229 mm (9") et commande à infrarouge

Fuente de lavado clásica circular Terreon® de altura adicional de 1372 m (54") con palangana profunda de 229 mm (9") y control infrarrojo

IMPORTANT!



Read this entire installation manual to ensure proper installation. When finished with the installation, file this manual with the owner or maintenance department.

Separate parts from packaging and make sure all parts are accounted for before discarding any packaging material. If any parts are missing, do not begin installation until you obtain the missing parts.

Make sure that all water supply lines have been flushed and then completely turned off before beginning installation. Debris in supply lines can cause valves to malfunction.

Hardware supplied by installer must be appropriate for wall construction. Wall anchors used must have a minimum pull-out rating of 1,000 lbs.

The Adaptive® Infrared control must be connected with a 24 VAC Class II transformer. Connections to 110 VAC can cause personal injury and will result in damage to the electronics.

Product warranties may be found under "Product Information" on our web site at www.bradleycorp.com.

IMPORTANT !



Lire ce manuel d'installation dans son intégralité pour garantir une installation appropriée. Une fois celle-ci terminée, classer ce manuel auprès du service à la clientèle ou d'entretien.

Séparer les pièces de l'emballage et veiller à bien avoir toutes les pièces avant de jeter le matériau d'emballage. Le cas échéant, ne pas commencer l'installation avant d'avoir obtenu les pièces manquantes.

Veiller à bien vidanger et fermer toutes les conduites d'eau avant de commencer l'installation. Tout débris dans les conduites d'alimentation risque de provoquer un mauvais fonctionnement des soupapes.

La quincaillerie fournie par l'installateur doit être appropriée pour la construction des murs. Les dispositifs d'ancrage muraux doivent avoir un indice d'arrachement minimum de 454 kg (1 000 lbs.).

La commande à infrarouge Adaptive® doit être connectée avec un transformateur 24 V c.a. Classe II. Des connexions à du 110 V c.a. peuvent provoquer des blessures personnelles et endommager les composants électroniques.

Les garanties du produit figurent sous la rubrique « Informations techniques » sur notre site Internet à www.bradleycorp.com.

¡IMPORTANTE!

Lea todo este manual para garantizar su instalación adecuada. Cuando haya terminado la instalación, preséntelo al dueño o al Departamento de Mantenimiento.

Separe las piezas del empaque y asegúrese de que no falte ninguna antes de desechar el material del empaque. Si falta alguna pieza, no comience con la instalación hasta que obtenga las faltantes.

Asegúrese de que todas las tuberías de suministro de agua hayan sido lavadas y cerradas completamente antes de comenzar la instalación. Los desechos en las tuberías de suministro pueden causar averías en las válvulas.

Las piezas metálicas proporcionadas por el instalador deben ser adecuadas para la construcción en la pared. Las sujeciones de pared usadas deben tener una capacidad mínima de extracción de 454 kg (1.000 libras).

El control infrarrojo Adaptive® debe conectarse con un transformador clase II de 24 V CA. Las conexiones a 110 V CA pueden causar lesiones personales y producirán daños a los componentes electrónicos.

Se pueden encontrar garantías de los productos en Product Information (Información sobre productos) en nuestro sitio Web en www.bradleycorp.com.

Table of Contents

Pre-Installation Information	2
Model TDB3108 Dimensions	3-5
Model WF3208 Dimensions	6
Washfountain Rough-Ins	7-8
Installation Information	9-19
Terreon® Cleaning/Maintenance	20
Gel-Coated Fiberglass Cleaning/Maintenance	20
Stainless Steel Cleaning/Maintenance	21
Soap Dispensing Valve Repair Parts	22-23
Soap Recommendations and Maintenance	24
Sprayhead Troubleshooting/Repair Parts	25
Manual Mixing Valve (optional)	26
Volume Control Valve	27
Vernatherm™ Thermostatic Mixing Valve	28-29

Supplies Required by Installer

- (4) 1/2" lag bolts, screws or other fasteners to anchor washfountain pedestal
- 1" hot and cold water supply lines and fittings (refer to rough-ins on pages 7-8)
- Reducing fittings and 1/2" nom. copper tubing supply lines for types with supplies from above
- Standard P-trap (refer to rough-ins on pages 7-8) (vented trap supplied by Bradley when required)
- 2" drain lines and fittings (refer to rough-ins on pages 7-8)
- 1-1/2" vent or tie pipe on fixtures vented through washfountain column (see page 9 for lengths required)
- Teflon tape or pipe dope
- 110 VAC GFI power source for 110/24 VAC UL Class II transformer supplied
- OPTIONAL: Bradley recommends installing an electrical cut-off switch to the unit. This feature allows no accidental water delivery during regular maintenance and service.

Pre-Installation Information

Terreon® Material

The Washfountain is constructed of Terreon®, a densified solid surface material composed of polyester resin. Terreon® is resistant to chemicals, stains, burns and impact. Surface damage can be easily repaired with everyday cleaners or fine-grit abrasives. Terreon® is NAHB certified to meet ANSI Z124.3, Z124.6 and ANSI/ICPA SS-1-2001.

Adaptive Infrared

The sprayhead is controlled by a solenoid valve, allowing the user to activate a flow of water. The Infrared sensor will take a few minutes to adapt to its environment when the unit is powered up.

Model TDB3108 - 54" Circular

Model TDB3108 is ADA compliant.
Optional equipment may not comply with
all ADA dimensional guidelines

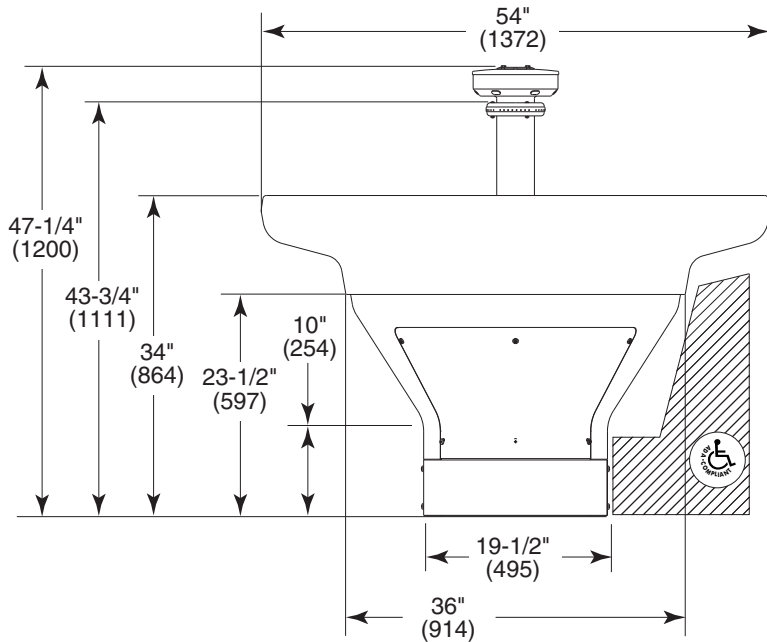

Figure 1a

Model TDB3108 - 54" Circular with optional accessories

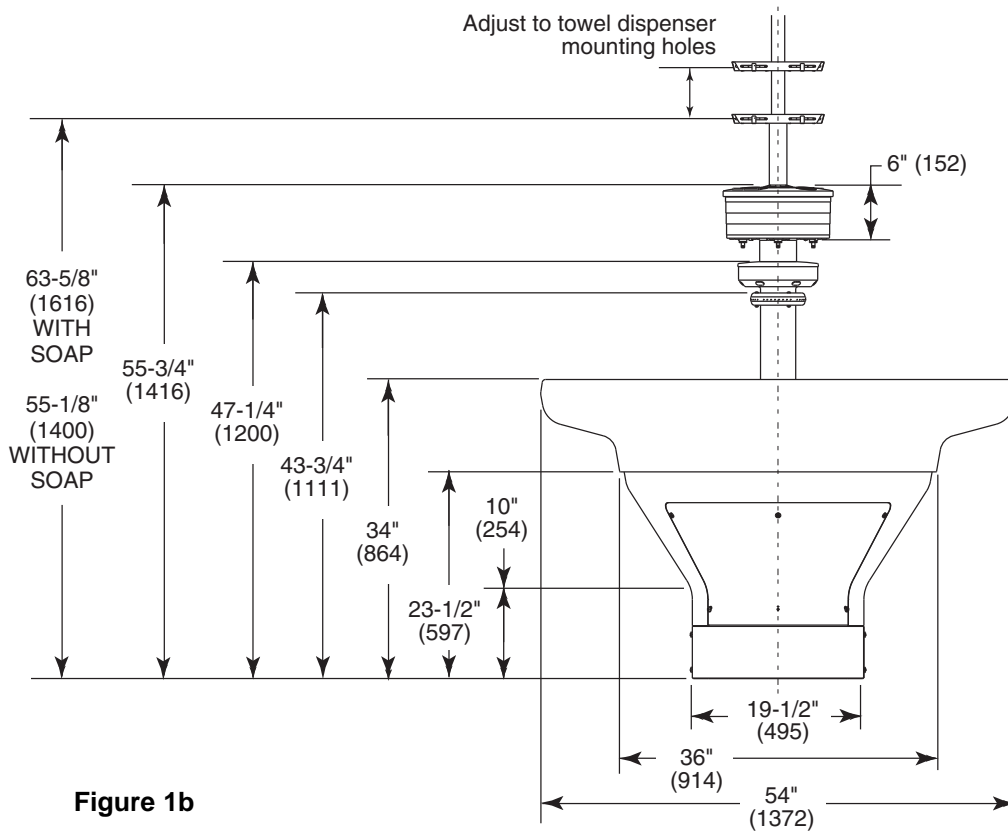

Figure 1b

Circular Washfountain Dimensions (TAS intermediate)

Model TDB3108
54" Circular - TAS Height

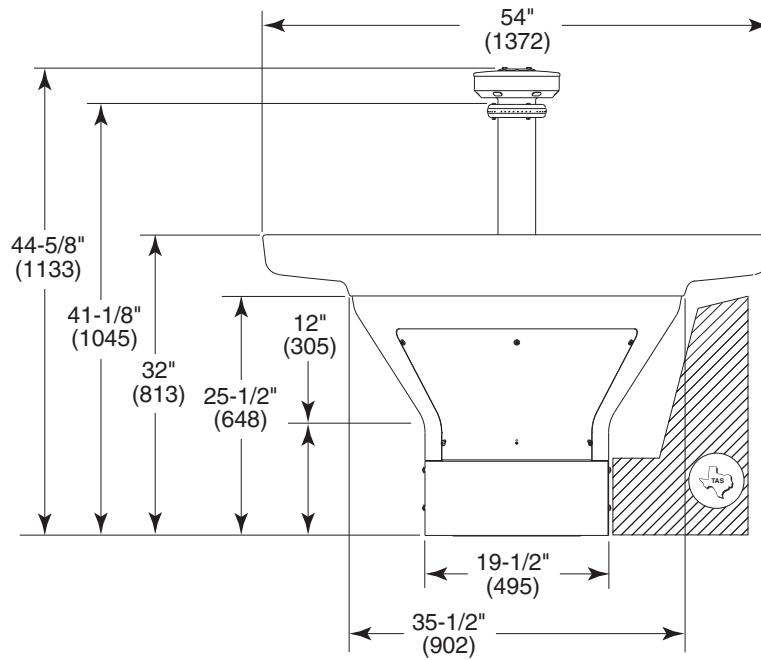

Figure 1c

Model TDB3108
54" Circular - TAS Height with optional accessories

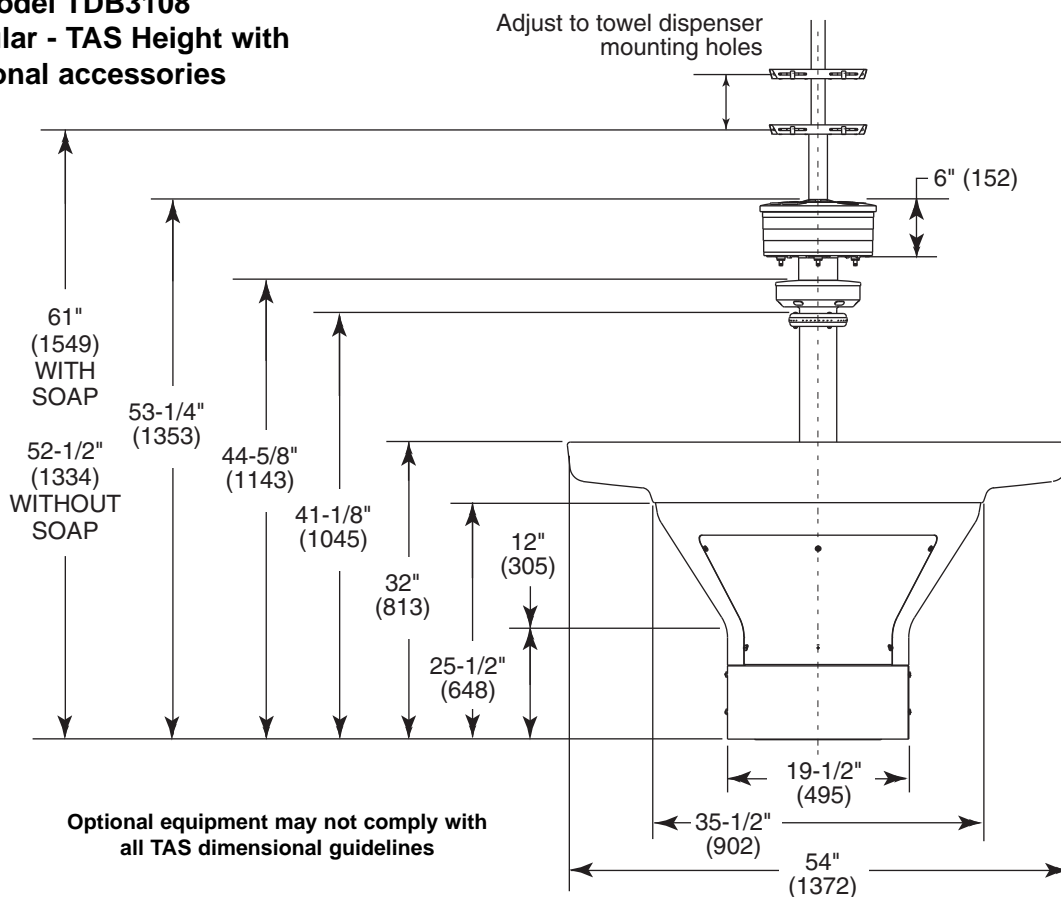

Figure 1d

Circular Washfountain Dimensions (juvenile height)

Model TDB3108 54" Circular - Juvenile Height

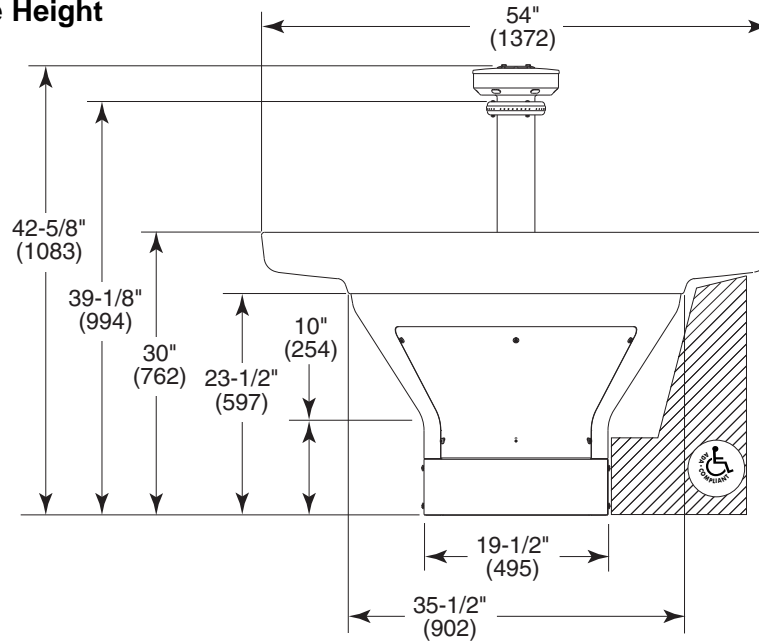
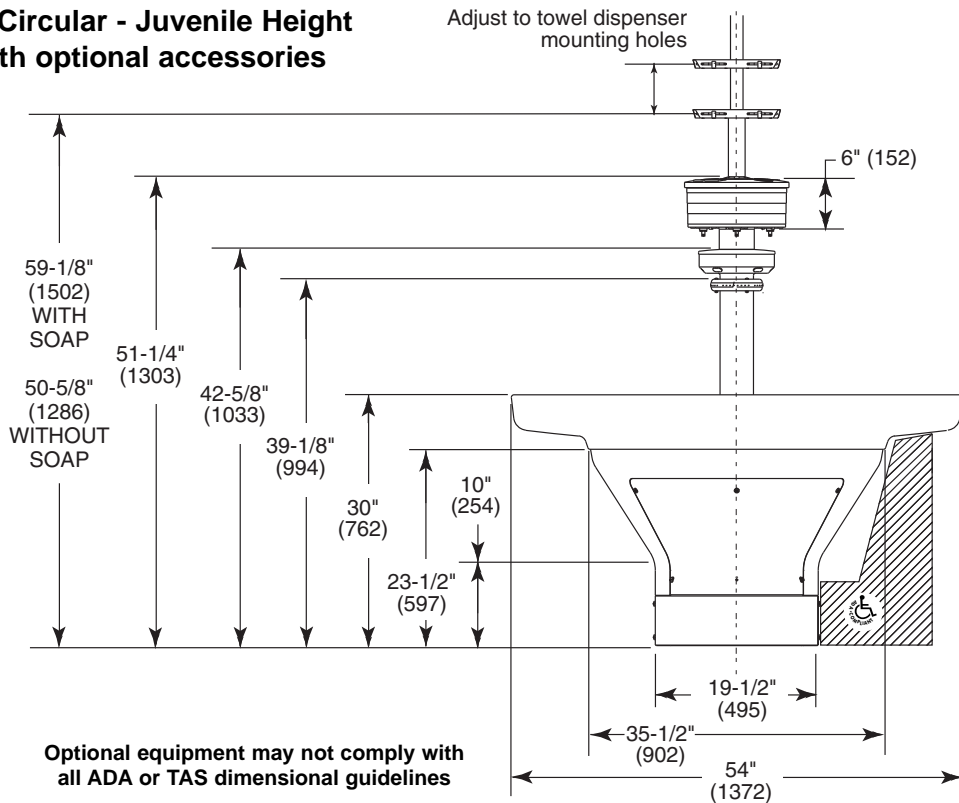

Figure 1e

Model TDB3108 54" Circular - Juvenile Height with optional accessories



Optional equipment may not comply with all ADA dimensional guidelines

Optional equipment may not comply with all ADA or TAS dimensional guidelines

Figure 1f

Circular Washfountain Dimensions

Model WF3208 - 54" Circular

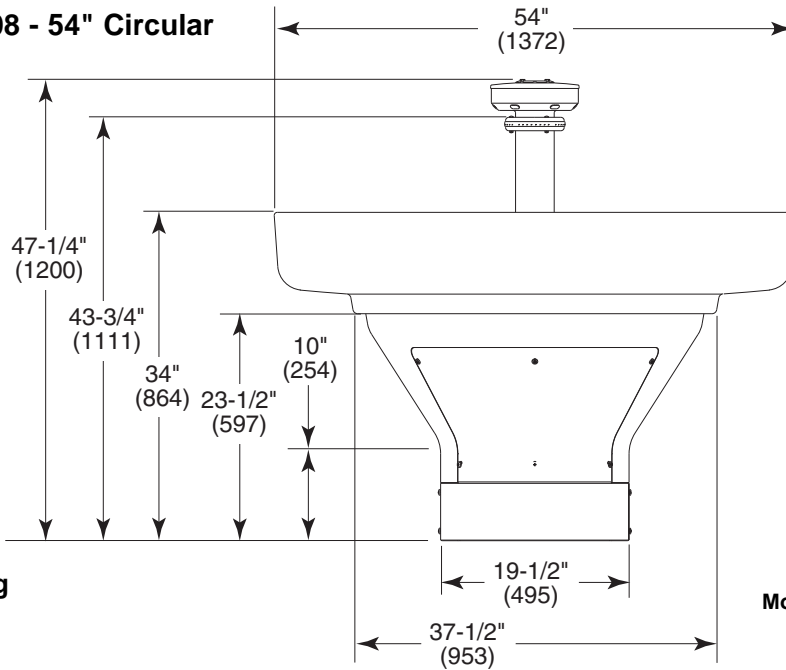

Figure 1g

Model WF3208 is not ADA compliant.

Model WF3208 - 54" Circular with optional accessories

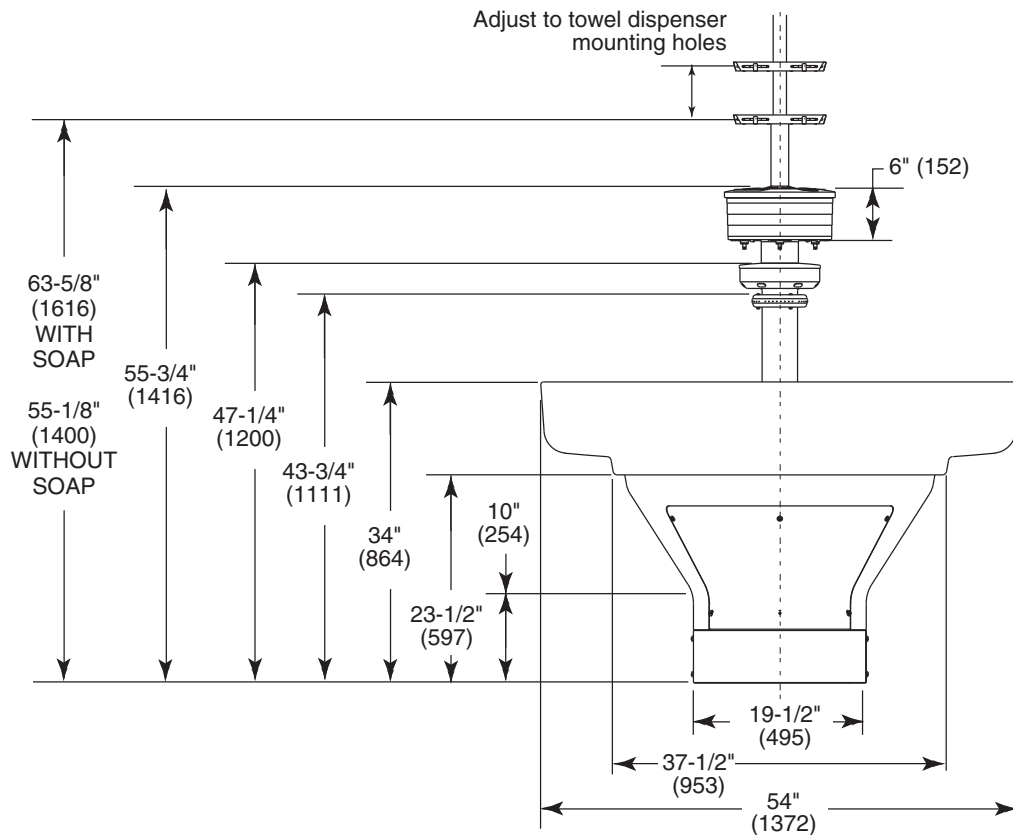

Figure 1h

Rough-In Specifications

Type A

Off-line vent with supplies from below.

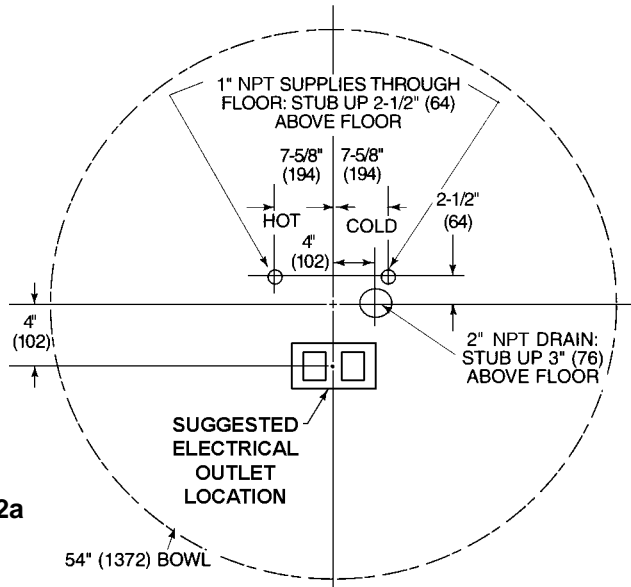
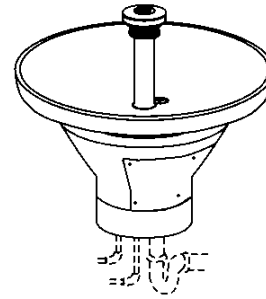
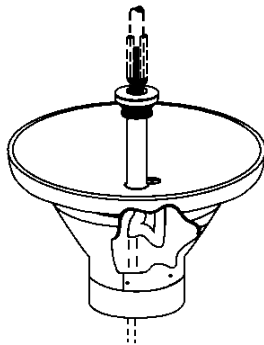

Figure 2a



NOTE: Supply lines for one to two washfountains should be 1"; for three washfountains, 1-1/4". For more than three washfountains, pipe sizes should be increased proportionately.



Type B

Centrally rising vent with supplies from above.

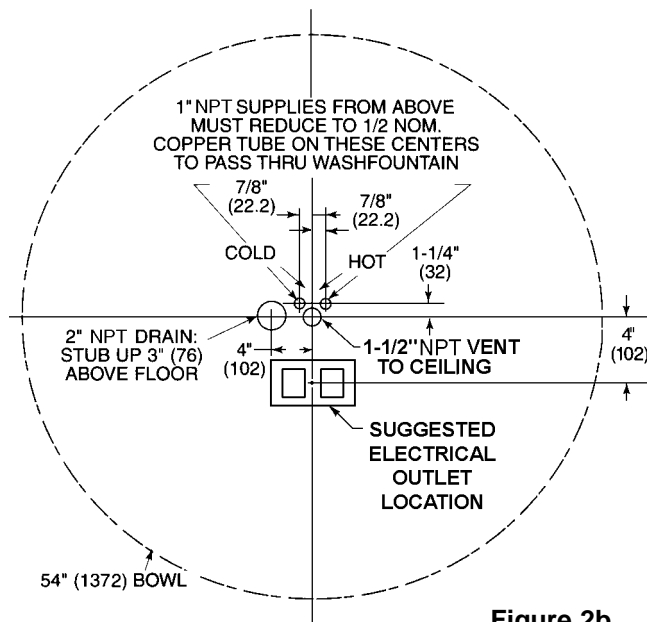

Figure 2b

NOTE: Supply lines for one to two washfountains should be 1"; for three washfountains, 1-1/4". For more than three washfountains, pipe sizes should be increased proportionately.

Rough-In Specifications *continued* . . .

Type H

Centrally rising vent with supplies from below.

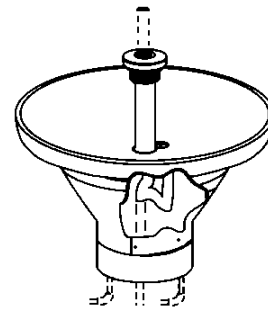
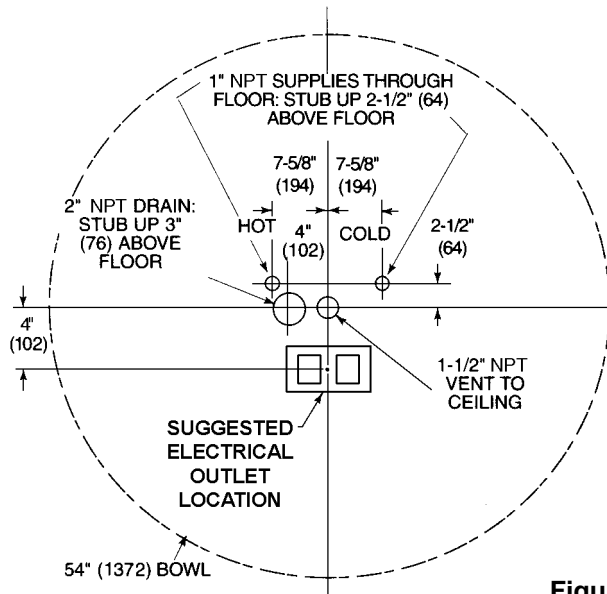

NOTE: Supply lines for one to two washfountains should be 1"; for three washfountains, 1-1/4". For more than three washfountains, pipe sizes should be increased proportionately.

Figure 2c

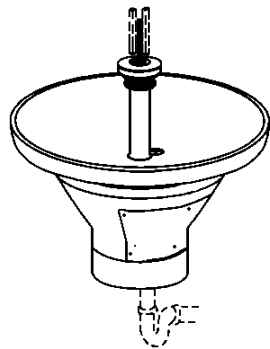

Type O

Off-line vent with supplies from above.

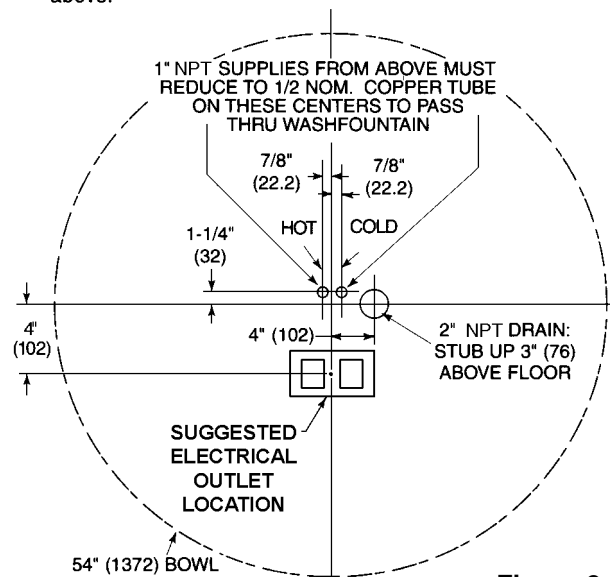

NOTE: Supply lines for one to two washfountains should be 1"; for three washfountains, 1-1/4". For more than three washfountains, pipe sizes should be increased proportionately.

Figure 2d

1 Installing the drain

NOTE:

All piping shown in dotted lines to be supplied by installer.

A ROUGH IN SUPPLY AND DRAIN PIPING AS REQUIRED FOR YOUR INSTALLATION (SEE PAGES 7-8 FOR ROUGH-INS OF OPTIONAL INSTALLATIONS)

B ASSEMBLE THE DRAIN TO THE DIMENSION SHOWN IN FIGURE 3 FOR THE BOWL YOU ARE INSTALLING.

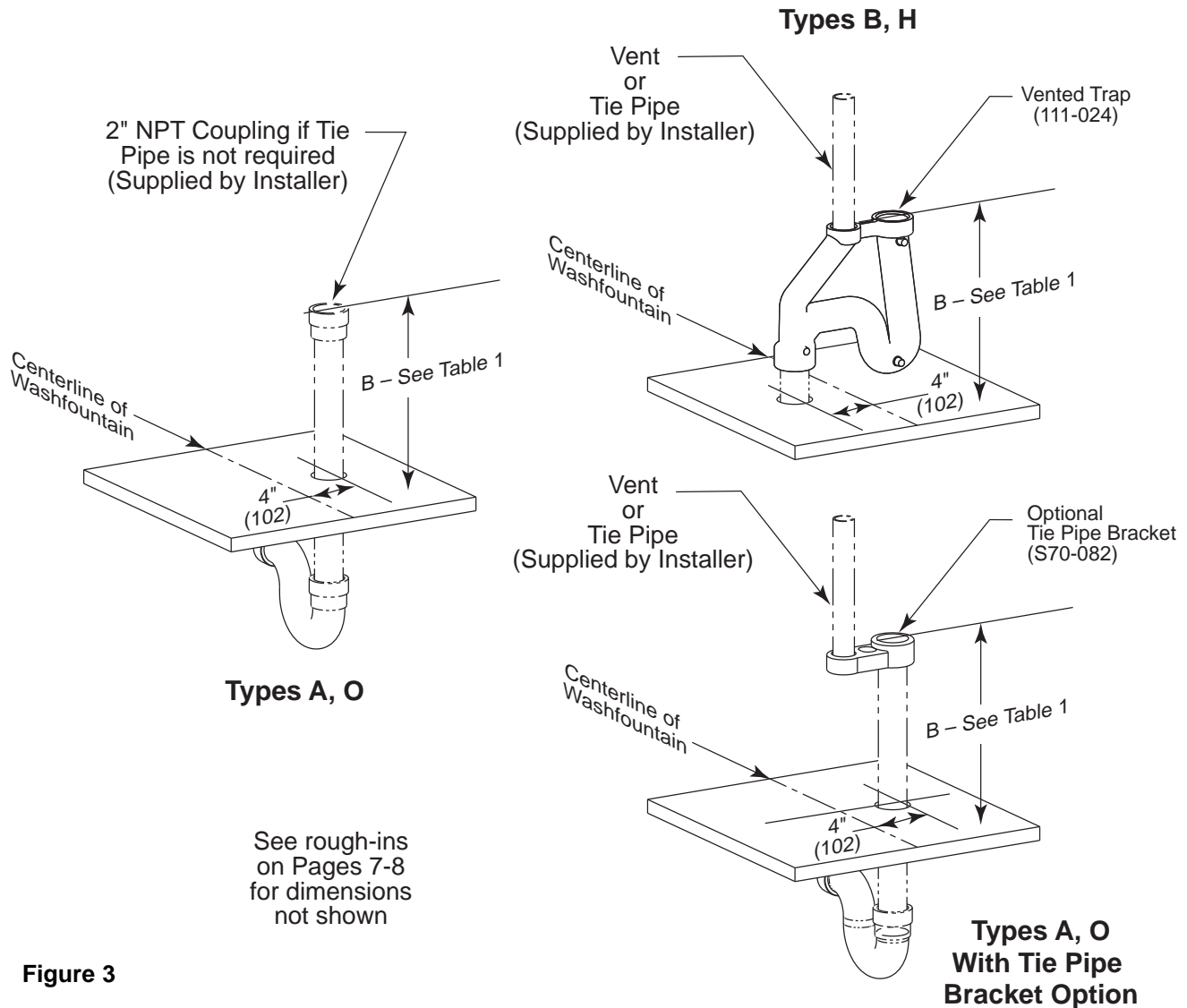

Figure 3

Table 1 — “B” Trap Dimensions

Dim	Standard Height	Juvenile Height	TAS
B	23-3/8" (594mm)	22-1/2" (572mm)	24-1/2" (622mm)

2 Bowl/pedestal mounting and assembly

A POSITION THE PEDESTAL AT DESIRED LOCATION AND MARK THE POSITION OF THE (4) MOUNTING LOCATIONS (SEE FIGURE 4A).

TAS OPTION: PLACE TAS SPACER ON FLOOR OVER THE MOUNTING HOLES. PLACE PEDESTAL ON TOP OF THE SPACER.

B SECURE PEDESTAL TO FLOOR WITH SUITABLE FASTENERS, 1/2" ANCHORS AND BOLTS (SUPPLIED BY INSTALLER). DO NOT OVERTIGHTEN.

C USING THREE OR FOUR PEOPLE, CAREFULLY LIFT BOWL (SEE FIGURE 4B) ON TO PEDESTAL MAKING SURE DRAIN HOLES LINE UP WITH FLOOR DRAIN AND MATE THREAD RODS WITH SLOTTED HOLES IN PEDESTAL USING LOCATOR RIBS.

D USING 1/4" WING NUTS AND WASHERS, SECURE THE BOWL TO THE PEDESTAL IN FOUR PLACES.

CAUTION:
Bowl surface is very smooth. Approximate weight of bowl is 190 pounds. Handle with Care!

TOP VIEW

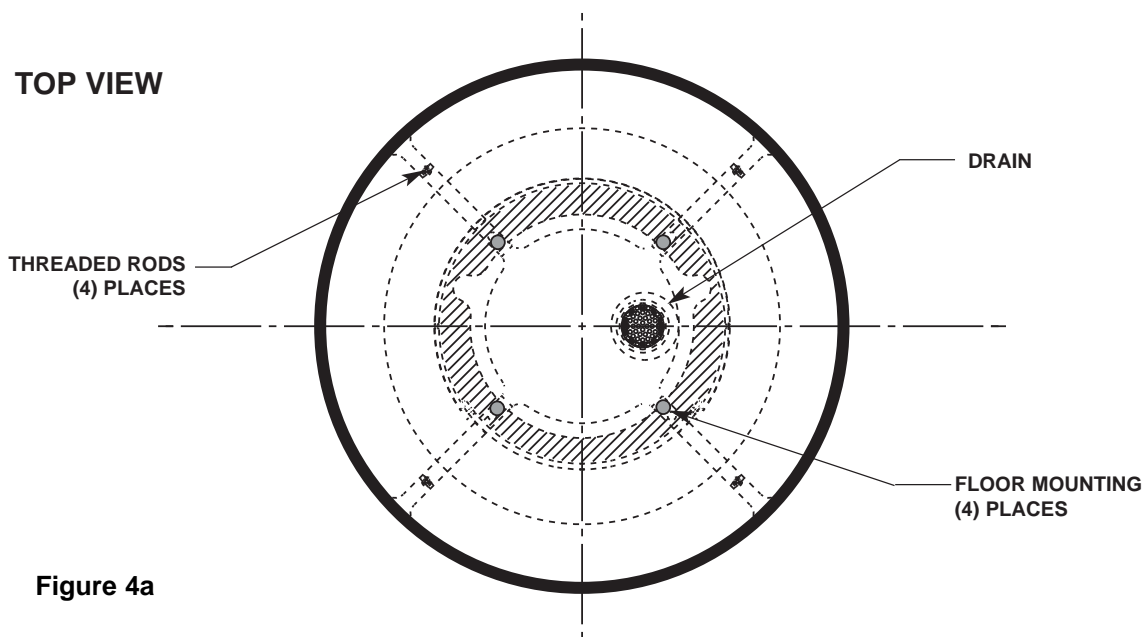

FRONT VIEW

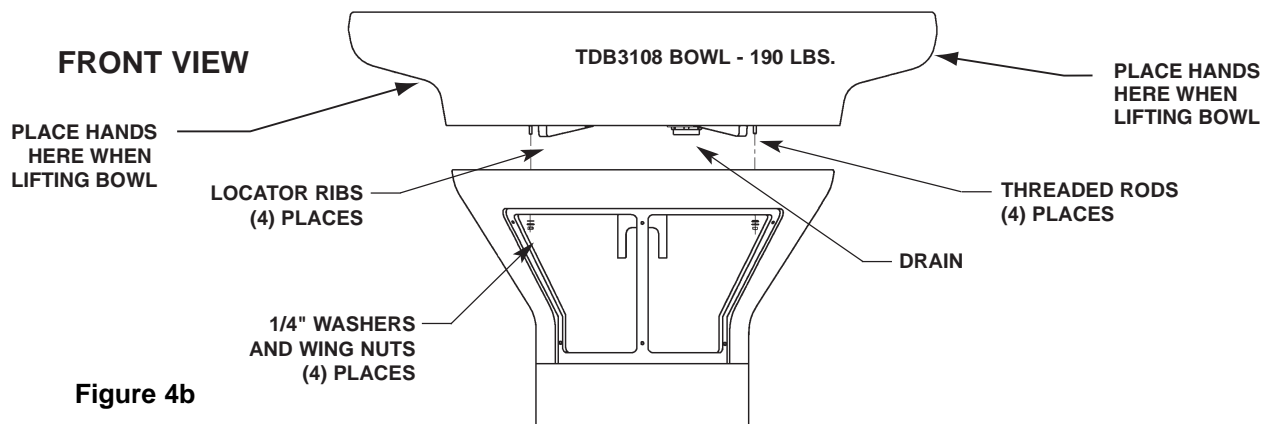

3 Installing drain spud in bowl

NOTE!

Seal between drain spud and drain hole with plumber's putty (supplied by installer).

A LOOSELY ATTACH THE DRAIN SPUD TO THE BOWL WITH THE LOCKNUT AND WASHER AS SHOWN IN FIGURE 5.

B TRAP OPTION: ATTACH B TRAP TO DRAIN SPUD.

TIE PIPE OPTION: ATTACH TIE PIPE BRACKET TO DRAIN SPUD.

B TIGHTEN THE SPUD AND LOCK NUT AGAINST THE BOWL.

C SECURE THE STRAINER TO DRAIN SPUD WITH THE SCREWS PROVIDED.

D CONNECT SPUD (OR B TRAP OR TIE PIPE BRACKET) TO DRAIN.

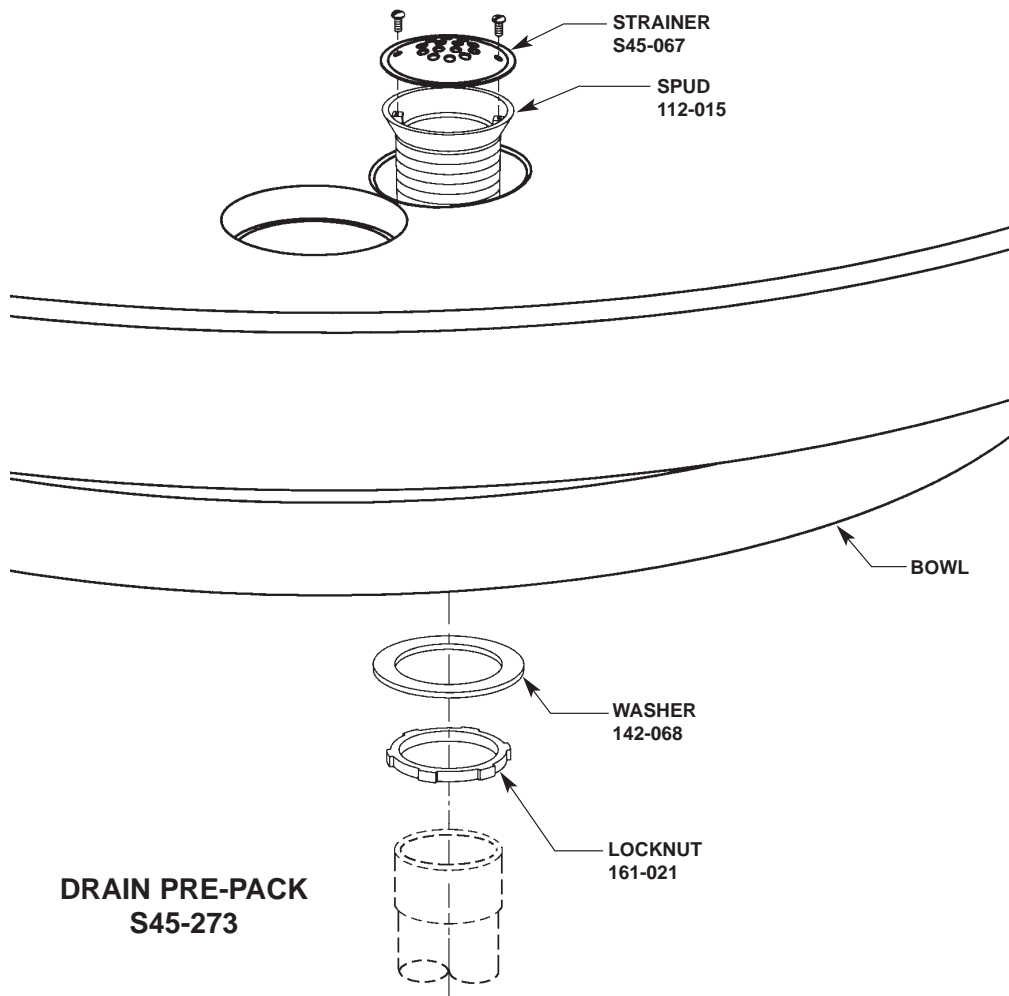

Figure 5

4a

Adaptive infrared assembly for A drain and O drain units without Tie Pipe option

- A** INSTALL HEMMED END (NOT SHARP END) OF SUPPORT TUBE WITH GASKET ONTO BOWL (SEE FIGURE 6).
- B** CONNECT 1/2" SUPPLY TUBING TO SPRAYHEAD WITH 3/8" NPT TO 1/2" TUBE CONNECTOR AND PLACE SPRAYHEAD ONTO SUPPORT TUBE. RUN THE TUBING DOWN THROUGH THE SUPPORT TUBE AND CONNECT TO VALVE TUBE CONNECTOR.
- C** PLACE THE UPPER TIE BAR (NOTCHED AT BOTH CORNERS OF EACH END) ON TOP OF SPRAYHEAD. CONNECT THE LONGER TIE ROD TO THE 4-1/4" TIE ROD USING THE COUPLING NUT WITH HEX HEAD SET SCREWS. RUN THE TIE ROD ASSEMBLY DOWN THROUGH UPPER TIE BAR (SEE FIGURE 6 INSET) AND SECURE FROM UNDERNEATH THE BOWL USING LOWER TIE BAR (NO NOTCHES) AND HEX NUT WITH SOCKET HEAD SET SCREW.

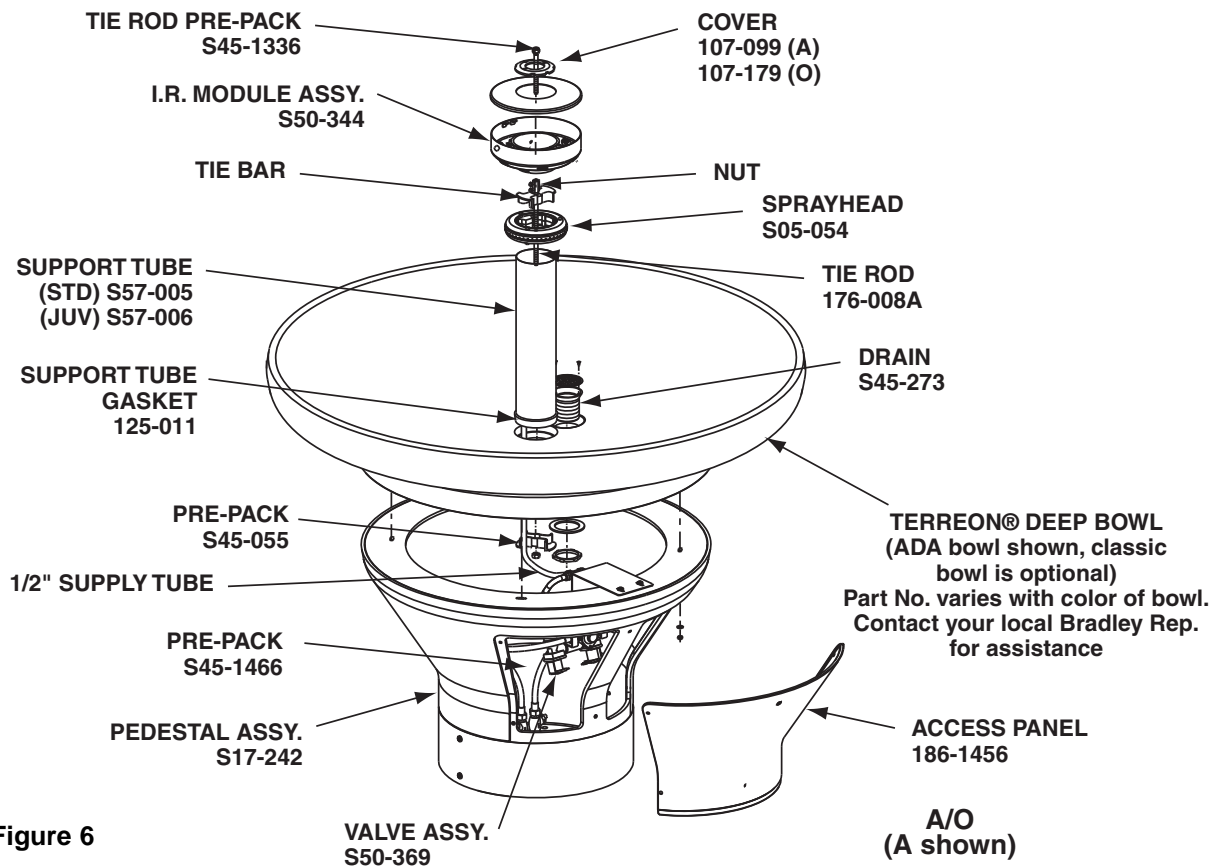
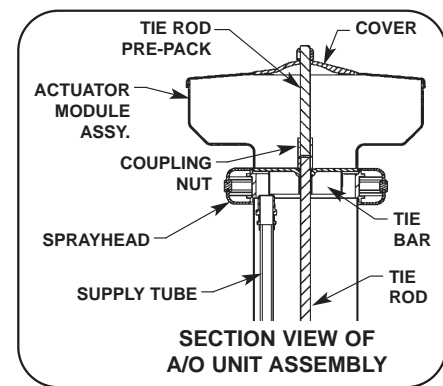

Figure 6

Installation Instructions *continued* . . .

D PLACE THE INFRARED MODULE ASSEMBLY ON TOP OF SPRAYHEAD. ROTATE UNTIL INFRARED MODULE LOCKS IN WITH TIE BAR. DROP TWO INFRARED MODULE WIRES DOWN TO VALVE ASSEMBLY.

NOTE! Skip to step E for units without soap.

● FOR UNITS WITH SOAP OPTION, INSTALL THE SPACER, SOAP DISPENSER AND COVER USING THE THIRD TIE ROD (8-5/8" LONG) AND SECOND COUPLING NUT AS SHOWN (SEE FIGURE 7). SECURE WITH ACORN NUT AND SET SCREW.

E SECURE INFRARED MODULE COVER AND TOP COVER WITH ACORN NUT AND SET SCREW.

F FOR O UNIT: INSTALL 1/2" NOMINAL COPPER TUBING SUPPLY LINES (PASS THEM THROUGH HOLES IN COVER DOWN THROUGH SUPPORT COLUMN) AND CONNECT TO STOPS USING SUITABLE FITTINGS.

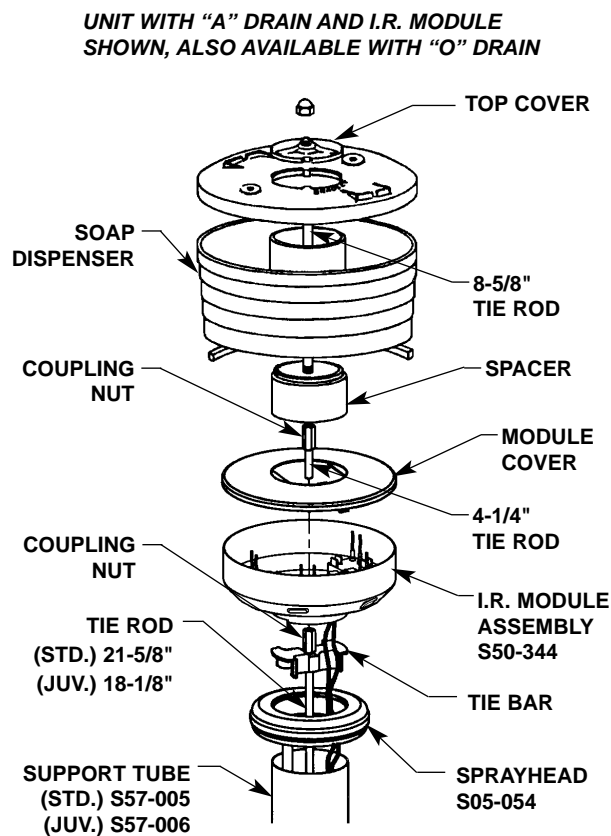

Figure 7

4b

Adaptive infrared assembly for B drain and H drain units with Tie Pipe option

- A** INSTALL HEMMED END (NOT SHARP END) OF SUPPORT TUBE WITH GASKET ONTO BOWL (SEE FIGURE 8).
- B** CONNECT 1/2" SUPPLY TUBING TO SPRAYHEAD WITH 3/8" NPT TO 1/2" TUBE CONNECTOR AND PLACE SPRAYHEAD ONTO SUPPORT TUBE. RUN THE TUBING DOWN THROUGH THE SUPPORT TUBE AND CONNECT TO VALVE TUBE CONNECTOR.
- C** INSERT THE 1-1/2" VENT PIPE (SUPPLIED BY INSTALLER) DOWN THROUGH THE SUPPORT TUBE AND THREAD INTO VENTED TRAP.

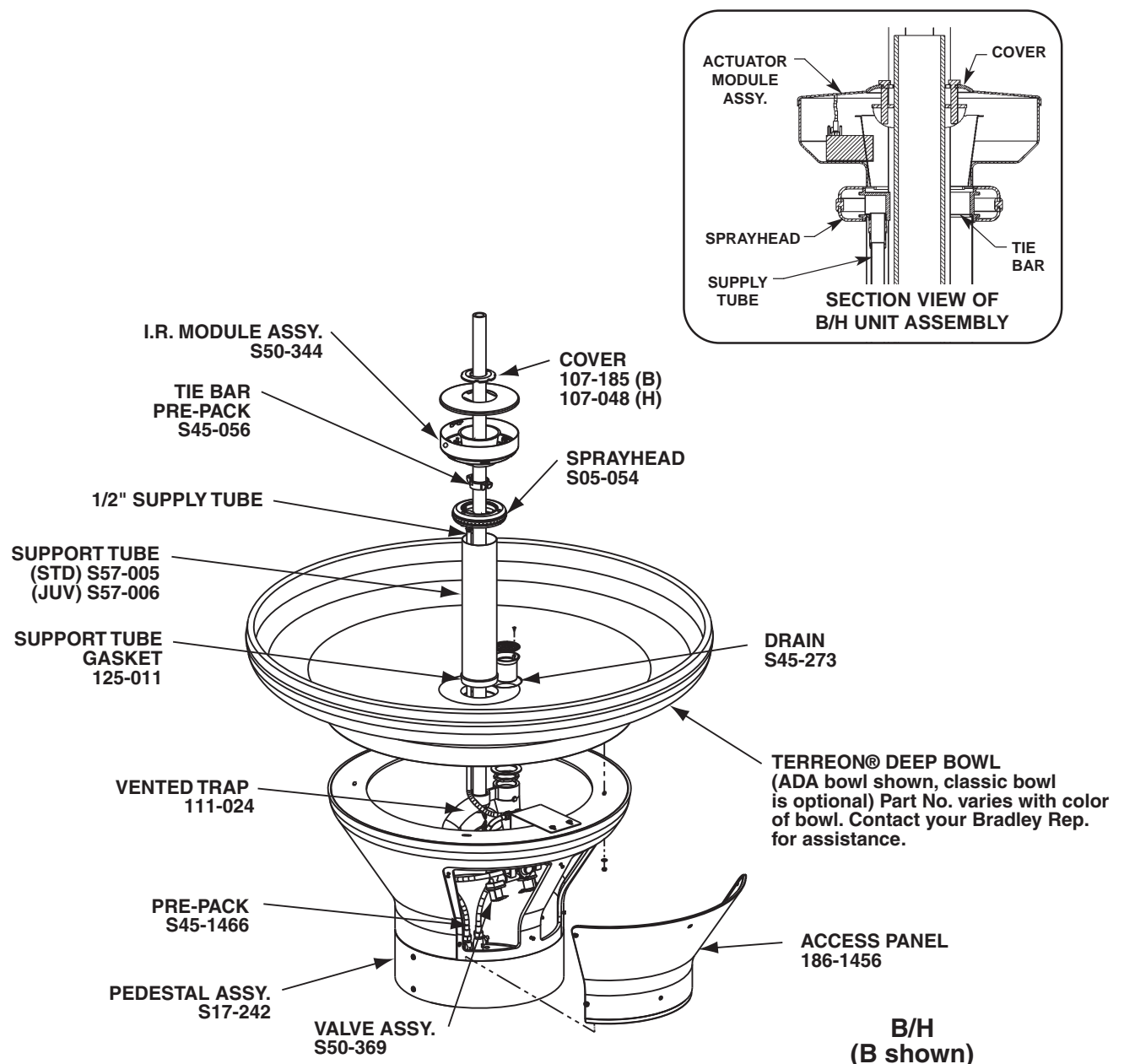

Figure 8

Installation Instructions *continued* . . .

D PLACE THE INFRARED MODULE ASSEMBLY ON TOP OF SPRAYHEAD. ROTATE UNTIL INFRARED MODULE LOCKS IN WITH TIE BAR. DROP TWO INFRARED MODULE WIRES DOWN TO VALVE ASSEMBLY.

NOTE! Skip to step E for units without soap.

● FOR UNITS WITH SOAP OPTION, SLIDE THE SPACER AND SOAP DISPENSER OVER THE 1-1/2" PIPE.

E POSITION THE UPPER TIE BAR SLIGHTLY BELOW THE MODULE (SEE FIGURE 8 INSET ON PREVIOUS PAGE) OR SOAP DISPENSER (SEE FIGURE 9) AND FASTEN SECURELY TO VENT PIPE WITH SET SCREWS PROVIDED. SECURE TOP COVER TO TIE BAR WITH TWO CAP SCREWS PROVIDED.

F FOR B UNIT: INSTALL 1/2" NOMINAL COPPER TUBING SUPPLY LINES (PASS THEM THROUGH HOLES IN COVER DOWN THROUGH SUPPORT COLUMN) AND CONNECT SUPPLY LINES TO STOPS USING SUITABLE FITTINGS.

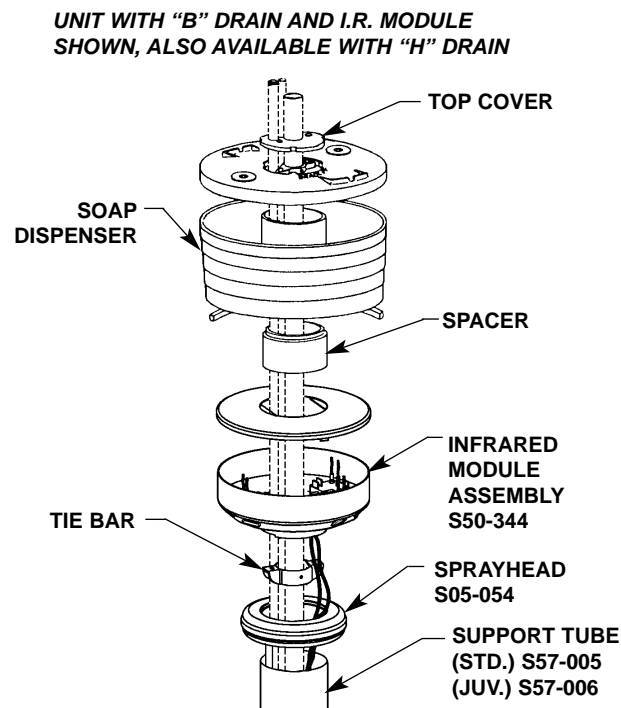

Figure 9

5 Valve and tubing connections

NOTE: Flush supply lines before making connections.
Do not apply pipe sealant to compression fittings.

A CONNECT 1/2" DIA. TUBING TO TEE AND SOLENOID ASSEMBLY, TWO PLACES. THE MALE CONNECTOR (FIGURE 10B) FOR THE VALVE ASSEMBLY WILL REMAIN TIGHT AND LEAKPROOF WHEN TUBING IS CUT AND INSTALLED PROPERLY. FOLLOW THE PROCEDURES BELOW WHEN INSTALLING TUBING TO ENSURE THAT YOU ACHIEVE A LEAKPROOF SEAL.

- USING A SHARP RAZOR, CUT TUBING SQUARELY AND REMOVE ANY BURRS. *DO NOT* PINCH OR CRUSH END OF TUBING.

- LOOSEN NUT ON FITTING. MOISTEN END OF TUBE AND PUSH INTO FITTING UNTIL IT IS FIRMLY SEATED. TIGHTEN NUT TO SECURE TUBE TO FITTING (MAKE SURE NUT IS SECURELY TIGHTENED).

- IF CONNECTOR LEAKS, RESEAT TUBING ACCORDING TO ABOVE PROCEDURE. IF LEAKING PERSISTS, REPLACE MALE CONNECTOR, OR CALL YOUR BRADLEY REPRESENTATIVE FOR ASSISTANCE.

B HANG VALVE ASSEMBLY ON PEDESTAL BRACKET (SEE FIGURE 11 ON PAGE 17). USE WIRE TIE TO SECURE VALVES.

NOTE! For "O" and "B" units (overhead supplies) Skip steps C through E

C CONNECT THE 1/2" NPT FEMALE END OF THE STOP/CHECK VALVES TO THE ROUGH-INS.

D ATTACH FLEXIBLE HOSE TO THERMOSTATIC MIXING VALVE, TWO PLACES.

E INSERT THE FILTER WASHERS (PROVIDED) INTO THE SWIVEL NUT AT THE END OF THE SUPPLY HOSES AND CONNECT TO THE STOP/CHECK VALVES.

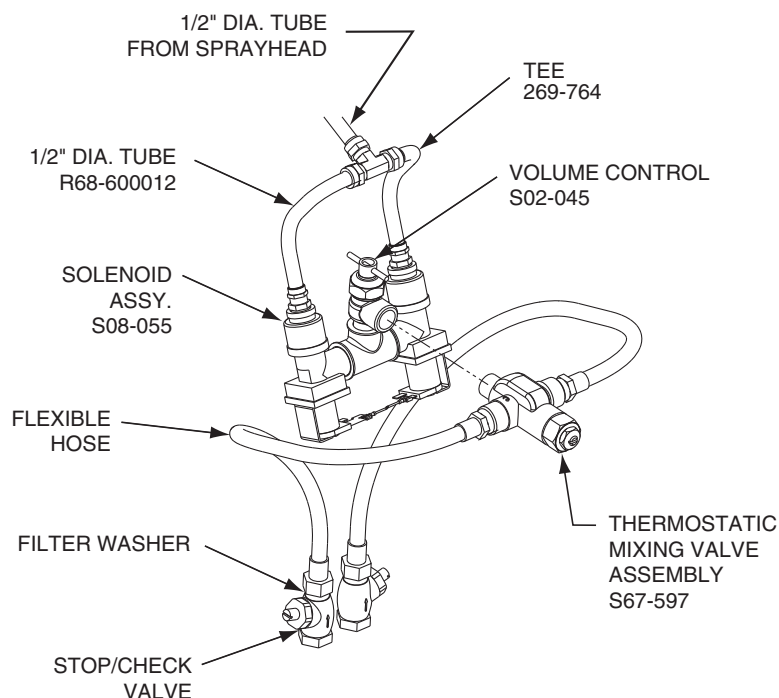

Figure 10a

VALVE ASSEMBLY S50-369

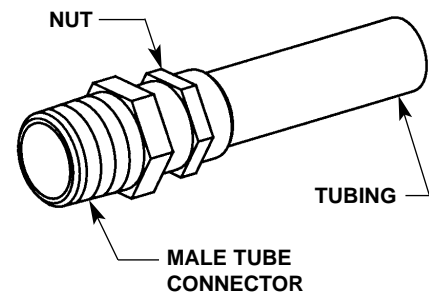

Figure 10b

Installation Instructions *continued . . .*

VALVE AND TUBING CONNECTIONS - ADAPTIVE INFRARED OPTION

NOTE: FLUSH SUPPLY LINES BEFORE MAKING CONNECTIONS.

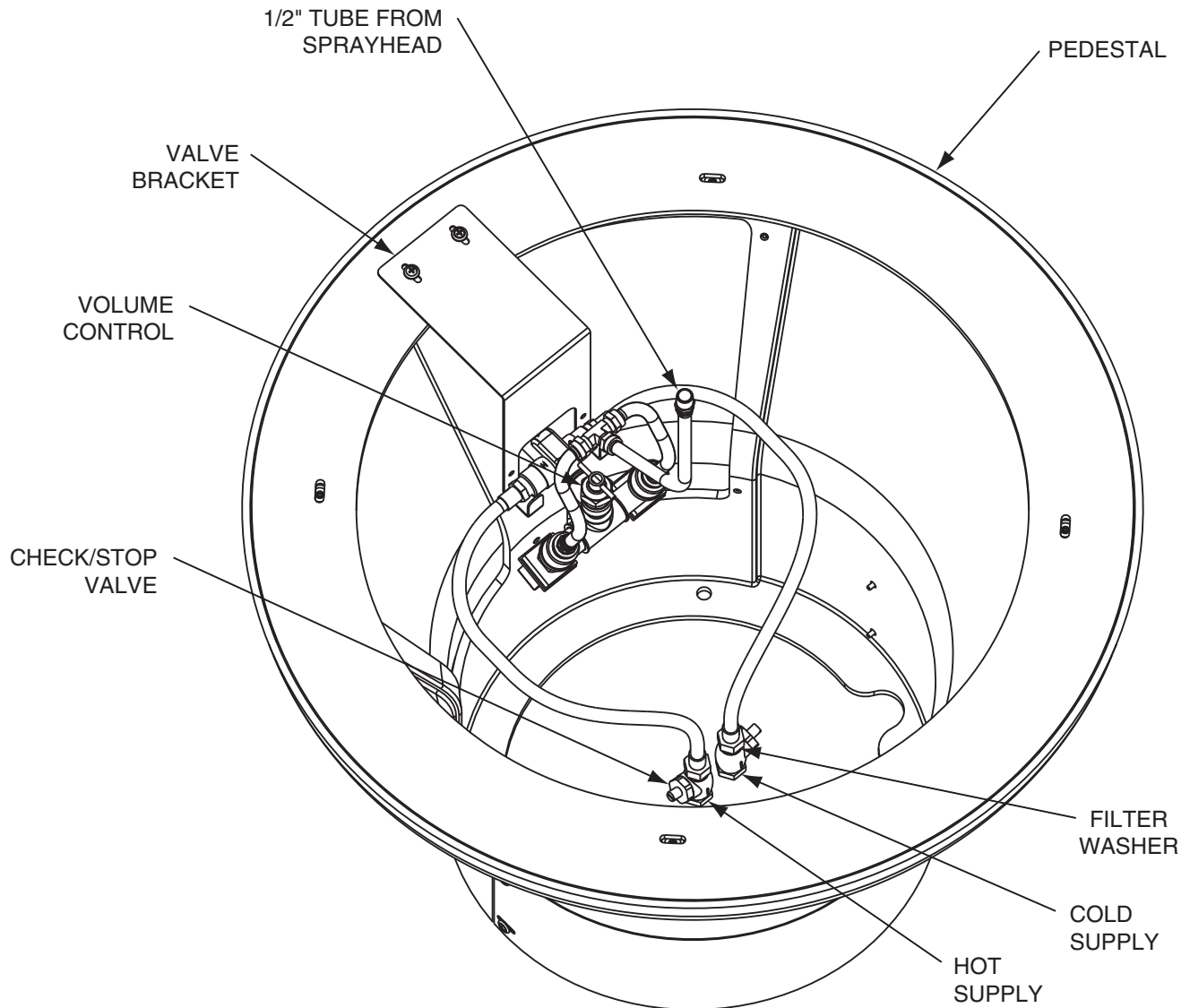

Figure 11

6 Electrical connections for Adaptive Infrared

START-UP NOTE: Do not use for two minutes after making power connection. The sensors will take up to eight minutes (without being used) to adapt to the bowl if another object is detected during the two-minute start-up period.

A CONNECT THE THREE WIRES FROM THE INFRARED MODULE ASSEMBLY TO THE VALVE ASSEMBLY. ATTACH TWO OF THE FEMALE CONNECT WIRES TO THE SOLENOIDS AS SHOWN IN FIGURE 12. ATTACH THE MALE CONNECT WIRE TO ONE OF THE 24 VAC TRANSFORMER LEADS. ATTACH THE REMAINING TRANSFORMER LEAD TO THE SOLENOID WIRE ADAPTER (SEE FIGURE 12).

B CONNECT 24 VAC TRANSFORMER PROVIDED TO POWER SOURCE.

C TURN SUPPLIES ON. OPEN CHECK/STOP VALVES COMPLETELY.

D OPEN VOLUME CONTROL VALVE COMPLETELY AND CHECK PIPING INSTALLATION FOR LEAKS.

E PASS YOUR HAND IN FRONT OF EACH SENSOR UNTIL AIR IS PURGED FROM THE LINES.

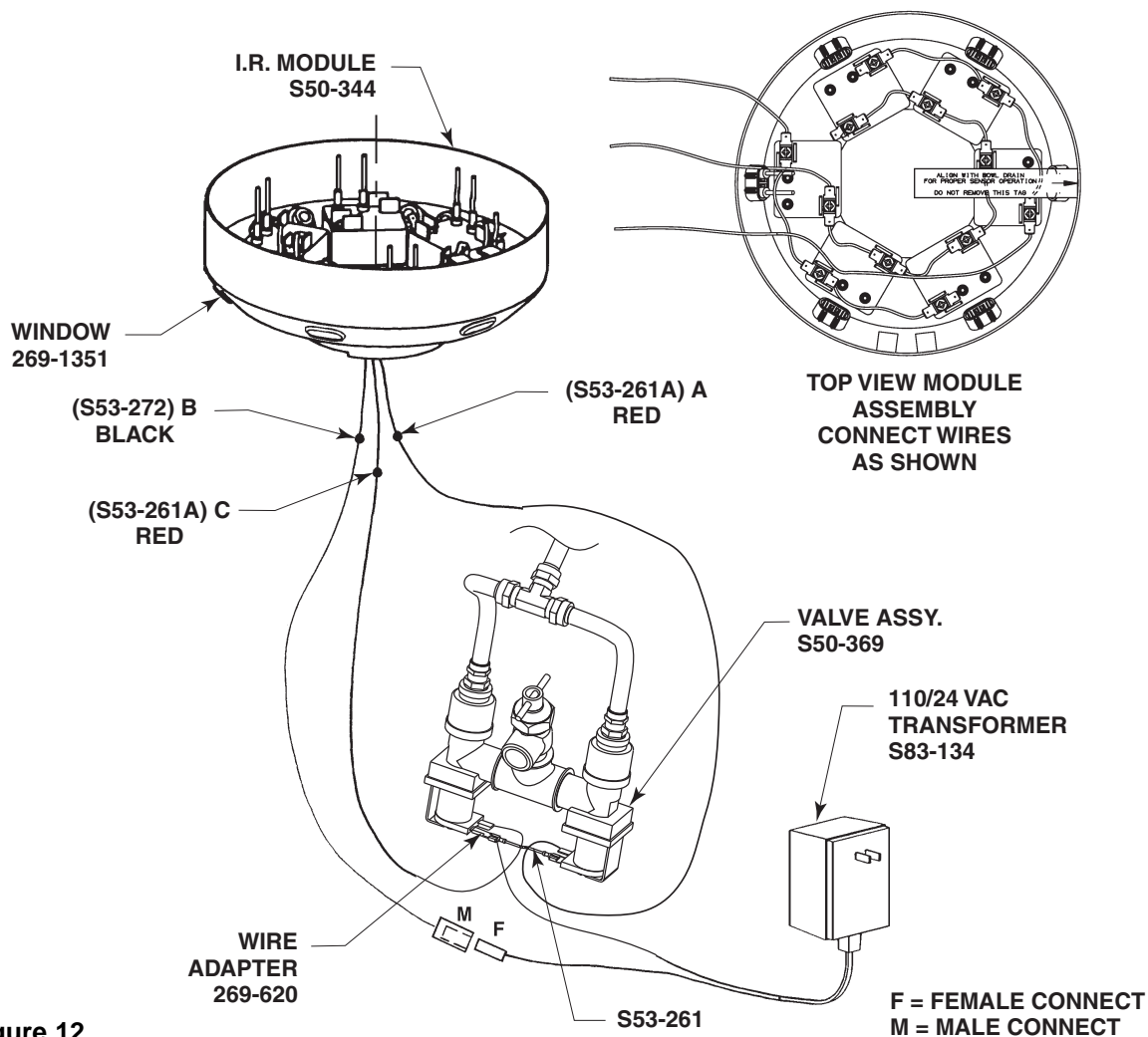

Figure 12

Vernatherm Adjustment Instructions



NOTE: The Vernatherm TMA valve is NOT factory preset. Upon installation, the temperature of this valve must be checked and adjusted to ensure delivery of a safe water temperature. *Water in excess of 110°F (43°C) may cause scalding.*

F CHECK THE TEMPERATURE AND ADJUST IF NECESSARY (THE RANGE OF THE VALVE IS 95°F–115°F (35°C–43°C). TO ADJUST THE TEMPERATURE, FOLLOW THE PROCEDURE BELOW:

- LOOSEN TEMPERATURE LOCKING NUT WITH WRENCH.
- USING A BLADE SCREWDRIVER, TURN THE ADJUSTMENT STEM COUNTERCLOCKWISE TO INCREASE THE TEMPERATURE OR CLOCKWISE TO DECREASE THE TEMPERATURE (FIGURE 13).
- ONCE DESIRED TEMPERATURE IS REACHED, TIGHTEN NUT TO PREVENT TEMPERATURE CHANGE.

G CLEAN SPRAYHEAD IF NECESSARY. SEE PAGE 25 FOR SPRAYHEAD MAINTENANCE AND REPAIR PARTS. ADJUST THE VOLUME CONTROL VALVE, IF NECESSARY, TO CONTROL THE FLOW OF WATER.

H ATTACH PEDESTAL ACCESS PANEL WITH HARDWARE PROVIDED.

I ATTACH KICK PLATE TO PEDESTAL BASE WITH HARDWARE PROVIDED.

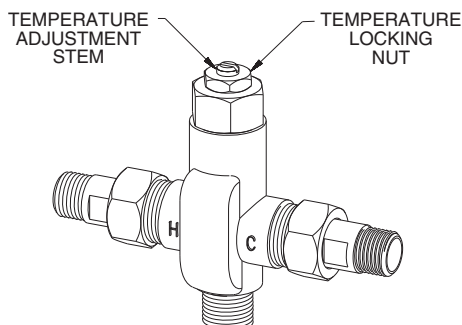

Figure 13

Cleaning/Maintenance Instructions for Terreon®

Material Description: Terreon® is a NAHB Certified densified solid surface material composed of polyester resin and is resistant to chemicals, stains, burns and impact. Surface damage can be easily repaired with everyday cleansers or fine grit abrasives.

Routine Cleaning: Clean daily or as often as conditions require using a standard commercial or household cleaner such as Formula 409® or Windex®.

Stubborn Stains: Remove tough stains with Ajax®, Comet®, or Soft-Scrub® and a green Scotch-Brite® pad or lightly sand in a circular motion with 240 grit wet/dry sandpaper. The finish can be renewed with a maroon Scotch-Brite pad.

Special Situations for Material

Scratches: Remove scratches with a green Scotch-Brite® pad. The finish can then be renewed with a maroon Scotch-Brite® pad.

Hard Water Deposits: Remove hard water deposits with a mild solution of vinegar and water. Always rinse the unit thoroughly after cleaning.

Restoring the Surface: Use Hope's® Solid Surface cleaner and polish to refresh and protect the Terreon Solid Surface material. Bradley recommends additional care and maintenance for the darker colored Terreon, for complete instructions on this additional maintenance see Bradley document #1505.



IMPORTANT: DO NOT USE STRONG ACID OR ALKALINE CHEMICALS AND CLEANSERS TO CLEAN TERREON. IF THESE CHEMICALS COME IN CONTACT WITH THE TERREON SURFACE WIPE THEM OFF IMMEDIATELY AND RINSE WITH SOAPY WATER. AVOID CONTACT WITH HARSH CHEMICALS SUCH AS PAINT REMOVER, BLEACH, ACETONE, ETC. AVOID CONTACT WITH HOT PANS AND OBJECTS.

Repair Kits: Terreon® repair kits are available. Contact your Bradley representative or distributor for part numbers and pricing.

NOTE: Repair kits are made to order and have a shelf life of 30 days.

Brand Names: Use of brand names is intended only to indicate a type of cleaner. This does not constitute an endorsement, nor does the omission of any brand name cleaner imply its inadequacy. Many products named are regional in distribution, and can be found in local supermarkets, department and hardware stores, or through your cleaning service. It is emphasized that all products should be used in strict accordance with package instructions.

Cleaning/Maintenance Instructions for Gel-coated Fiberglass

Material Description: The Terreon® Washfountains referenced in this installation manual use a gel-coated fiberglass pedestal.

Routine Cleaning: The gel-coated pedestal should be cleaned daily or as often as needed with a mild solution of detergent and water. Always use a soft cloth to avoid damage to the finish.

Repair Kits: There are no repair kits available for fiberglass materials. However, replacement parts are available, contact your Bradley representative for pricing and part numbers.



IMPORTANT: DO NOT EXPOSE GEL-COATED FIBERGLASS TO SOLVENTS AS THEY WILL DAMAGE THE MATERIAL AND MAY CREATE HARMFUL FUMES.

Brand Names: Use of brand names is intended only to indicate a type of cleaner. This does not constitute an endorsement, nor does the omission of any brand name cleaner imply its inadequacy. Many products named are regional in distribution, and can be found in local supermarkets, department and hardware stores, or through your cleaning service. It is emphasized that all products should be used in strict accordance with package instructions.

Cleaning and Maintenance Instructions for Stainless Steel

Material Description: Stainless steel is extremely durable, and maintenance is simple and inexpensive. Proper care, particularly under corrosive conditions, is essential. Always start with the simplest solution and work your way toward the more complicated.

Routine Cleaning: Daily or as often as needed use a solution of warm water and soap, detergent, or ammonia. Apply the cleaning solution per the manufacture's instructions and always use a soft cloth or sponge to avoid damaging the finish.

Stubborn Stains: To remove stains from stainless steel use a stainless steel cleaner and polish such as Ball® stainless steel cleaner or a soft abrasive. Always follow the manufacture's instructions and apply in the same direction as the polish lines.



IMPORTANT: NEVER USE ORDINARY STEEL WOOL OR STEEL BRUSHES ON STAINLESS STEEL. ALWAYS USE STAINLESS STEEL WOOL OR STAINLESS STEEL BRUSHES.

Special Situations for Material

Finger Prints and Smears: To remove fingerprints or smears use a high quality stainless steel cleaner and polish in accordance with the manufacture's instructions. Many of these products leave a protective coating that helps prevent future smears and fingerprints.

Grease and Oil: To remove grease and oil use a quality commercial detergent or caustic cleaner. Apply in accordance to the manufacture's instructions and in the direction of the polish lines.

Precautions: Avoid prolonged contact with chlorides (bleaches, salts), bromides (sanitizing agents), thiocyanates (pesticides, photography chemicals, and some foods), and iodides on stainless steel equipment, especially if acid conditions exist.



IMPORTANT: DO NOT PERMIT SALTY SOLUTIONS TO EVAPORATE AND DRY ON STAINLESS STEEL.

The appearance of rust streaks on stainless steel leads to the belief that the stainless steel is rusting. Look for the actual source of the rust in some iron or steel particles which may be touching, but not actually a part of the stainless steel structure.

NOTE: Strongly acidic or caustic cleaners may attack the steel causing a reddish film to appear. The use of these cleaners should be avoided.

Brand Names: Use of brand names is intended only to indicate a type of cleaner. This does not constitute an endorsement, nor does the omission of any brand name cleaner imply its inadequacy. Many products named are regional in distribution, and can be found in local supermarkets, department and hardware stores, or through your cleaning service. It is emphasized that all products should be used in strict accordance with package instructions.

Soap Valve — Liquid — S09-007S

Parts List

Item	Part No.	Description	Attaching Parts S09-007S	
			Qty	
1	118-025	Valve Body	1	
2	110-007	Packing Nut	1	
3	135-001L	Spring	1	
4	125-001BU	Washer	1	
5	119-028	Plunger	1	
*	161-014	Nut	1	
*	124-001D	Washer	2	
*	142-002AH	Washer - Stainless Steel	1	

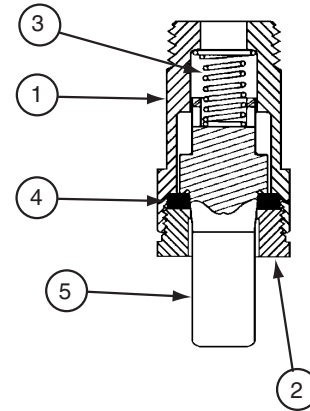

* Not Illustrated

This valve delivers a measured amount of soap with each upward stroke. The soap dispenser has been standard on washfountains since 1983 and is not well-suited for very thick lotion soaps.

NOTE: Lotion soap will clog liquid soap valves. Use only lotion soap valves with lotion soap.

Soap Valve — Lotion — S09-057S

Parts List

Item	Part No.	Description	Attaching Parts S09-057S	
			Valve Assembly S09-057	Qty
1	124-001D	Washer	—	1
2	110-057	Nut	—	1
3	125-001AN	Stopper	—	1
4	159-114	Reinforcing Plate	—	1
5	124-001AT	Washer	—	1
6	160-176	Screw	—	1
7	S09-040	Valve	1	1
8	S53-045	Adaptor	1	1

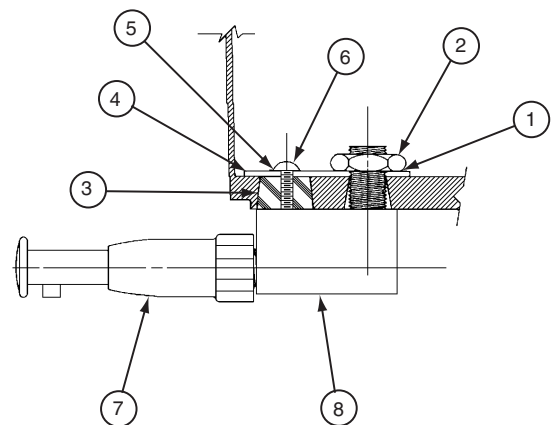

Soap Valve — Powdered — S09-010A

Parts List

Item	Part No.	Qty	Description
1	160-069	1	Screw, 1/4-20 RD
2	142-002X	1	Washer, 1/4 Split-Lock
3	S62-002	1	Agitator / Slide Assy.
4	192-004	1	Lever - Powdered Soap

NOTE: Reducer plugs are available for use with fine granulated soap to reduce the flow.

NOTE: Valves can be changed from powdered to liquid by plugging the innermost, or "bearing" hole with rubber plug, part number 125-001AK. To change from liquid to powdered, the plug must be removed. If none is present, it will be necessary to drill out the bearing hole with a 1/2" or 5/8" drill. The plastic container configuration forms a natural template for locating the bearing hole.

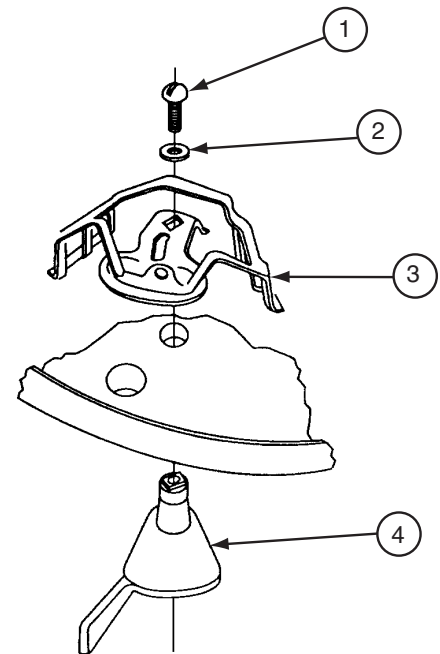

Soap Maintenance Tips

SOAP RECOMMENDATIONS

Quality soap dispensers require good quality soap and periodic maintenance to properly operate. Bradley soap dispensers will provide dependable, consistent operation over the long term when soap with reasonable viscosity and pH levels are used and when a minimal amount of periodic maintenance is performed on the valves.

Soap thickness is determined by a measurement called viscosity. Soap viscosity should be between 100 cps (centerpoise) and 2500 cps for all Bradley soap dispensers. Thinner soaps are perceived by the users as being “watered down” so users tend to take more than they need, resulting in waste. Thick soaps flow slower and inhibit the “flushing” action of the valves, which allows the soap to congeal in the valve and cause clogs.

The pH (acid) level of the soap should be in the range of 6.5 to 8.5. More acidic soaps (pH levels lower than 6.5) will corrode metal parts (even stainless steel!!) and degrade rubber and plastic components. They will also cause skin irritation. Most inexpensive soaps (typically the pink lotion type) fall into this acidic category and will eventually cause valve failure and metal corrosion. Base soaps (pH levels higher than 8.5) will cause swelling or degradation of rubber and plastic parts and skin irritation.

Generally, any quality soap meeting the viscosity and pH guidelines above will work well with Bradley soap dispensers. PCMX or Isopropanol based antibacterial soaps (within viscosity and pH limits) will also work with Bradley dispensers. Soaps satisfying these basic guidelines will provide consistent flow and reduce clogs.

Most soap dispenser problems are caused by soap that is too thick or corrosive, or by a lack of maintenance. Many soaps come in concentrate form which must be diluted with water. Often, the soap is improperly diluted or used straight out of the bottle, which causes clogging and valve failure. If proper soap is being used, valves that have never been cleaned are usually the source of dispensing problems. Bradley has entered into an agreement with Champion Brand Products to provide additional customer service for purchasers of our dispensers regarding soap issues. They are very helpful and can get to the bottom of almost any soap dispenser related problem. They also sell an excellent “Bradley approved” soap. Please see **Soap Instruction Sheet 215-1286** for details about soap valve cleaning or how to contact Champion. With proper maintenance and soap, Bradley dispensers will provide long term, trouble free operation.

SOAP DISPENSER MAINTENANCE INSTRUCTIONS

Bradley soap dispensers will provide dependable, consistent operation over the long term when the proper soap is used and when a minimal amount of periodic maintenance is performed on the valves. Valves must be maintained (cleaned) to function properly.

To ensure proper operation of your soap dispenser, follow these instructions:

- Once per month, unscrew valve from reservoir and soak it for 30 minutes in hot water.
- Push valve at least 20 times while it is soaking.
- Flush soap reservoir with hot water while valve is soaking.

In cases of extreme clogging, the valve should be disassembled and the parts should be soaked in hot water or cleaning solution to restore proper functioning. Soap dispensers that will not be used for extended periods of time (schools during summer break, etc.) should be drained, cleaned and left empty until put back into service. Soap left on the outside of dispensers can cause discoloration and corrosion of the reservoir (even on stainless steel units). All soap should be wiped or scrubbed off daily, then the outside of the dispenser should be rinsed with clear water and dried with a soft cloth.

Sprayheads — Standard w/Neoprene Spray Ring Grommet

NOTE: Repair kit does not include sprayhead grommet. Order as a separate item.

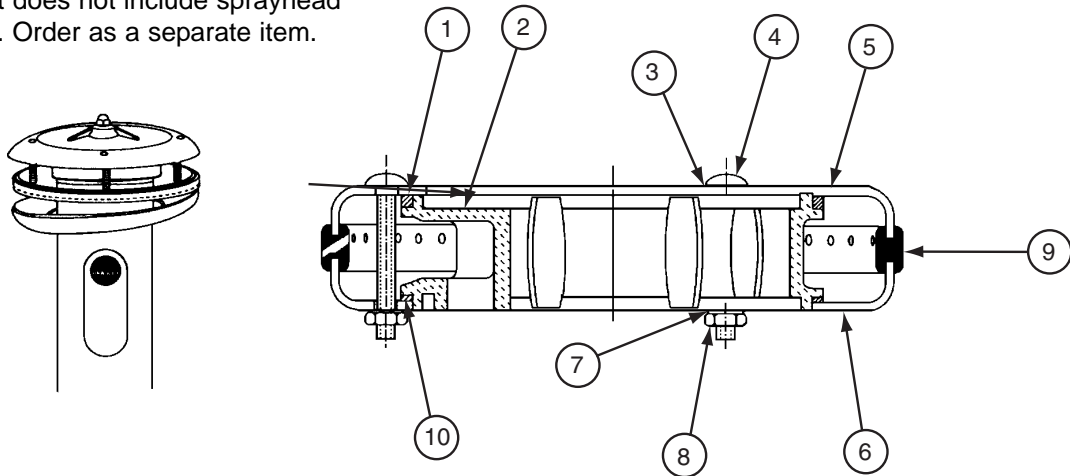

Parts List

Item	Part No.	Description	Sprayhead Assembly S05-054B	Repair Kit S45-051
			Qty	
1	125-001DE	Neoprene Washer-Top	1	1
2	139-031	Sprayhead Manifold	1	—
3	124-001AL	Washer	3	4
4	160-211	Carriage Bolt	3	4
5	115-061	Sprayhead Top	1	—
6	116-008	Sprayhead Bottom	1	—
7	124-001AT	Washer	3	4
8	161-025	Nut	3	4
9	124-020D	Sprayhead Grommet - Semi-circle	1	—
10	125-001DF	Neoprene Washer-Bottom	1	1

Sprayhead Service Suggestions

Problem: Water splashes over the rim of the bowl.

Cause: Foreign matter has reduced the size of the sprayhead slots, causing greater pressure at the open slots.

Solution: Clean the sprayhead:

1. Disassemble the sprayhead and dislodge any dirt, lime build-up and foreign debris with a wire brush.
2. Sprayheads with rubber grommet spray rings may be cleaned by rubbing a coin over the grommet.
3. Throttle down the volume control (water spray should strike the bowl without splashing outside of the bowl).

Problem: Water flow diminishes from the sprayhead.

Cause: Strainer portion of the stop-strainer-check valve is plugged.

Solution: Remove and clean the strainer screen from the stop-strainer-check valve.

NOTE: The sprayhead shown above includes a perforated neoprene spray ring grommet that is self-cleaning. The water pressure flexes the spray holes which slows accumulation of foreign matter and tends to “break loose” any such deposits that may have accumulated.

Mixing Valve — Manual — S01-038

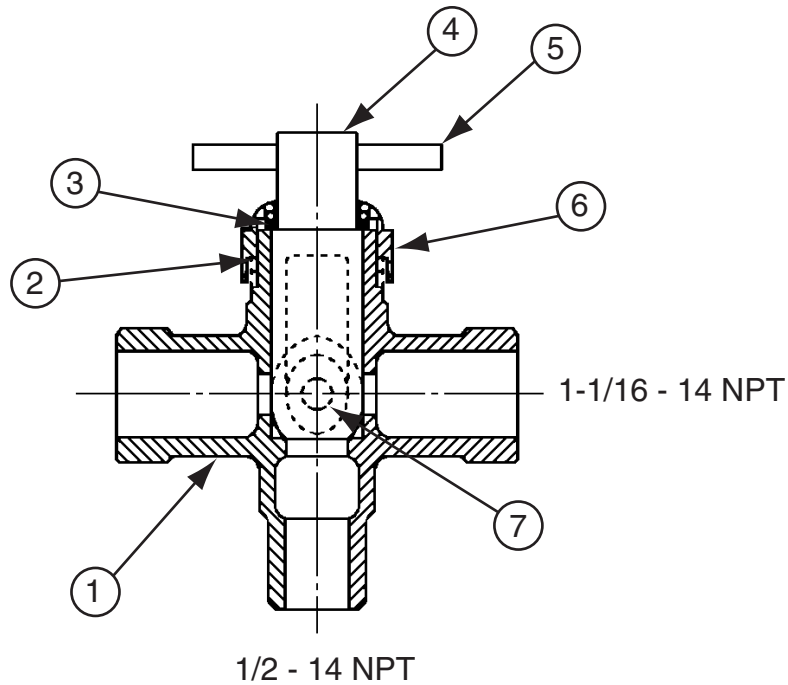

Manual Mixing Valve Parts List

Item	Part No.	Description	Valve Assembly S01-038	Valve Assembly S01-038S	Valve Assembly S01-038A	Valve Assembly S01-038AS	Repair Kit S45-197
			Qty				
1	118-034	Mixing Valve Body - Brass	1	1	—	—	—
1	118-034A	Mixing Valve Body - Chrome	—	—	1	1	—
2	124-001BD	Fiber Washer	1	1	1	1	1
3	125-001BC	O-Ring	1	1	1	1	1
4	119-059	Mixing Valve Core	1	1	1	1	1
5	152-038	Roll Pin	1	1	1	1	1
6	121-016	Bonnet - Brass	1	1	—	—	1
6	121-016A	Bonnet - Chrome	—	—	1	1	—
7	160-197	Screw - Brass	1	1	—	—	—
7	160-189	Screw - Stainless Steel	—	—	1	1	—
*	129-007	Tailpiece - Brass	—	2	—	—	—
*	110-005	Tailpiece Nut - Brass	—	2	—	—	—
*	129-007A	Tailpiece - Chrome	—	—	—	2	—
*	110-005A	Tailpiece Nut - Chrome	—	—	—	2	—
*	124-001AF	Tailpiece Washer	—	2	—	2	2

* Parts not shown

Volume Control Valve Repair Parts — S02-045

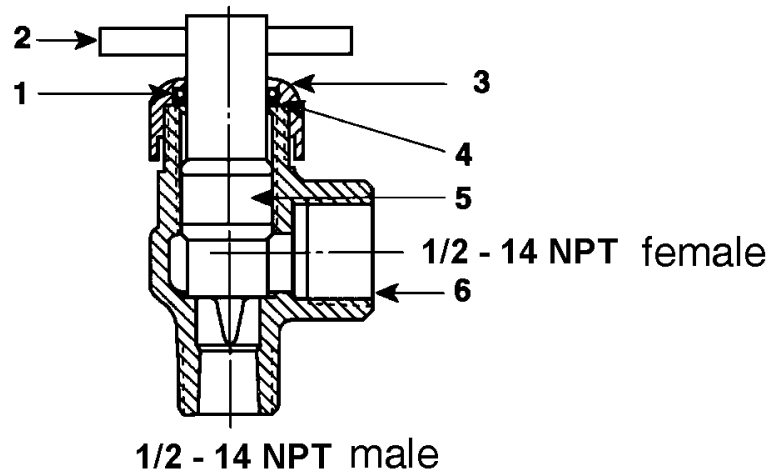

Volume Control Valve Parts List

Item	Part No.	Description	Brass Valve S02-045	Chrome Valve S02-045A	Repair Kit S45-198
			Qty		
1	125-001BC	O-Ring	1	1	1
2	152-038	Roll Pin	1	1	1
3	121-016	Bonnet	1	—	1
3	121-016A	Bonnet	—	1	—
4	124-001BD	Fiber Washer	1	1	1
5	119-060	Valve Core	1	1	1
6	118-033	Valve Body	1	—	—
6	118-033B	Valve Body	—	1	—

Thermostatic Mixing Valve Troubleshooting

NOTE: Before attempting to troubleshoot the valve or disassemble the components, check for the following conditions:

- *If stop/check valves are used, make sure that they are fully open.*
- *Make sure that the hot and cold inlet pipes are connected properly, and that there are no cross-connections or leaking stop/check valves.*
- *Check the hot water heater output to make sure that it is at least 20° F above the set temperature.*

Be sure to close the appropriate shut-off valves prior to disassembly of the valve and reopen the valves after inspection and repair is complete.

Problem: Limited water flow

Cause: Dirt and debris have built up in the valve or strainer.

1. Remove and clean strainer. If strainer needs to be replaced, order Bradley part no. 173-028.
2. Check the piston for smooth movement.

To check the valve's piston for free and smooth movement, follow the procedures outlined below:

1. Remove the valve's cap and thermostat (see Figure 14 on Page 29).
2. Push down on the piston with your finger (the piston should move freely). If the movement is not as it should be, the piston needs to be cleaned. Follow the method outlined below for cleaning the piston and valve body:
 - Remove the thermostat.
 - Lift the piston out with a needle-nose pliers and remove the spring.
 - Any cleaner suitable for brass and stainless steel may be used (if cleaning with suitable cleaner is not sufficient to remove debris, a 400-grit sandpaper may be used to polish and hone the piston and valve body).
 - Snap spring into piston (will detent) and reassemble into the valve body. Retest the piston.
3. If, after a thorough cleaning, the piston does not move freely, the piston must be replaced. Contact your Bradley representative and ask for Repair Kit (part number S65-259).

Problem: External leaks in the system

Cause: O-rings have been damaged.

Solution: Replace O-rings where necessary. For replacement of the O-rings, contact your Bradley representative and ask for Repair Kit (part number S65-259).

Problem: Improper water temperature or temperature fluctuation

Cause: Thermostat is slowly failing or not working at all.

Solution: Check the thermostat for proper operation.

1. At room temperature (80° F or less) remove cap and thermostat.
2. Place thermostat into container with 115° F water. The pushrod should pop out of the thermostat approximately 1/10".
3. If thermostat pushrod does not pop out, the thermostat must be replaced. Contact your Bradley representative and ask for Repair Kit (part number S65-259).

Cause: Valve temperature is not properly set.

Solution: Adjust the temperature. Using a blade screwdriver, turn the adjustment stem **counterclockwise** to **increase** the temperature or **clockwise** to **decrease** the temperature.

Vernatherm Thermostatic Mixing Valve (S01-525) Parts List — Repair Kit S65-259

Parts List S65-259 Valve Repair Kit

Item	Part No.	Qty	Description
5	S39-413	1	Thermostat
7	125-001BX	1	O-Ring
8	125-157	1	O-Ring

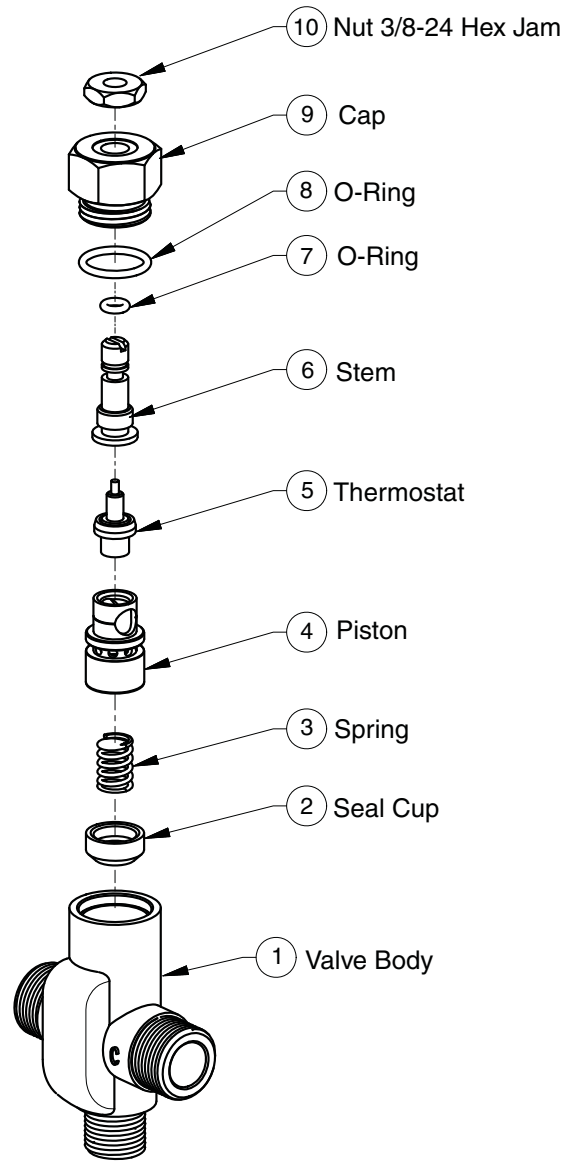

Figure 14

Sommaire

Informations sur la pré-installation	30
Modèle TDB3108 Dimensions	31-33
Modèle WF3208 Dimensions	34
Mises en place des tuyauteries du lavabo fontaine	35-36
Information sur l'installation	37-47
Nettoyage/Entretien Terreon®	48
Nettoyage/Entretien fibre de verre à enduit gélifié	48
Nettoyage/Entretien acier inoxydable	49
Pièces de réparation de robinet distributeur de savon	50-51
Recommandations de savon et conseils d'entretien	52
Guide de dépannage du bec diffuseur et Pièces de réparation	53
Robinet mélangeur manuel (en option)	54
Soupape de régulation de débit	55
Robinet mélangeur thermostatique Vernatherm™	56-57

Fournitures requises par l'installateur

- (4) tire-fond de 1/2", vis ou autres fixations pour ancrer le socle du lavabo fontaine
- conduites d'alimentation d'eau chaude et d'eau froide de 1" et raccords (consulter les mises en place des tuyauteries sur les pages 35-36)
- Diminution des raccords et conduites d'alimentation en tubulure de cuivre de 1/2" nom. pour types de fournitures ci-dessus
- Siphon en P standard (consulter les mises en place de tuyauteries aux pages 35-36, siphon à ventilation fourni par Bradley le cas échéant)
- conduites de vidange de 2" et raccords (consulter les mises en place des tuyauteries aux pages 35-36)
- Tuyau d'aération ou canalisation de liaison de 1-1/2" sur appareils aérés par le biais de la colonne de lavabo fontaine (consulter la page 37 pour les longueurs requises)
- Ruban Téflon ou pâte lubrifiante
- Source d'alimentation GFI (interrupteur de défaut à la terre) de 110 V c.a. pour transformateur de 110/24 V c.a. UL Classe II fourni
- EN OPTION : Bradley recommande d'installer un coupe-circuit électrique sur l'unité. Cette fonction empêche toute distribution d'eau accidentelle durant l'entretien ou les réparations standard.

Informations sur la pré-installation

Matériau Terreon®

Le lavabo fontaine est construit en Terreon®, matériau de surface massif densifié composé de résine de polyester. Terreon® résiste aux produits chimiques, aux taches, aux brûlures et à l'impact. Les dommages de surface peuvent être facilement réparés à l'aide de produits nettoyants ordinaires ou d'abrasifs à grains fins. Terreon® est certifié NAHB pour être conforme aux normes ANSI Z124.3, Z124.6 et ANSI/ICPA SS-1-2001.

Infrarouge Adaptive

Le bec diffuseur est contrôlé par un robinet électromagnétique, permettant à l'utilisateur d'activer un débit d'eau. Le détecteur à infrarouge prendra quelques minutes à s'adapter à son environnement lorsque l'unité est mise sous tension.

Modèle TDB3108 - 1372 mm (54") Circulaire

Le modèle TDB3108 est conforme ADA.
L'équipement optionnel risque de ne pas être conforme à toutes les directives dimensionnelles ADA

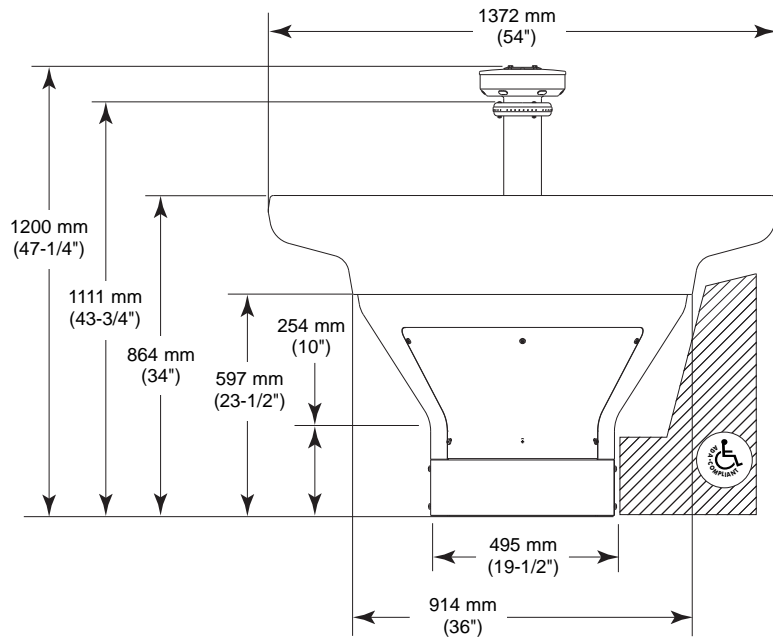

Figure 1a

Modèle TDB3108 - 1372 mm (54") Circulaire avec accessoires en option

RÉGLAGE DES TROUS DE FIXATION DU DISTRIBUTEUR D'ESSUIE-MAINS

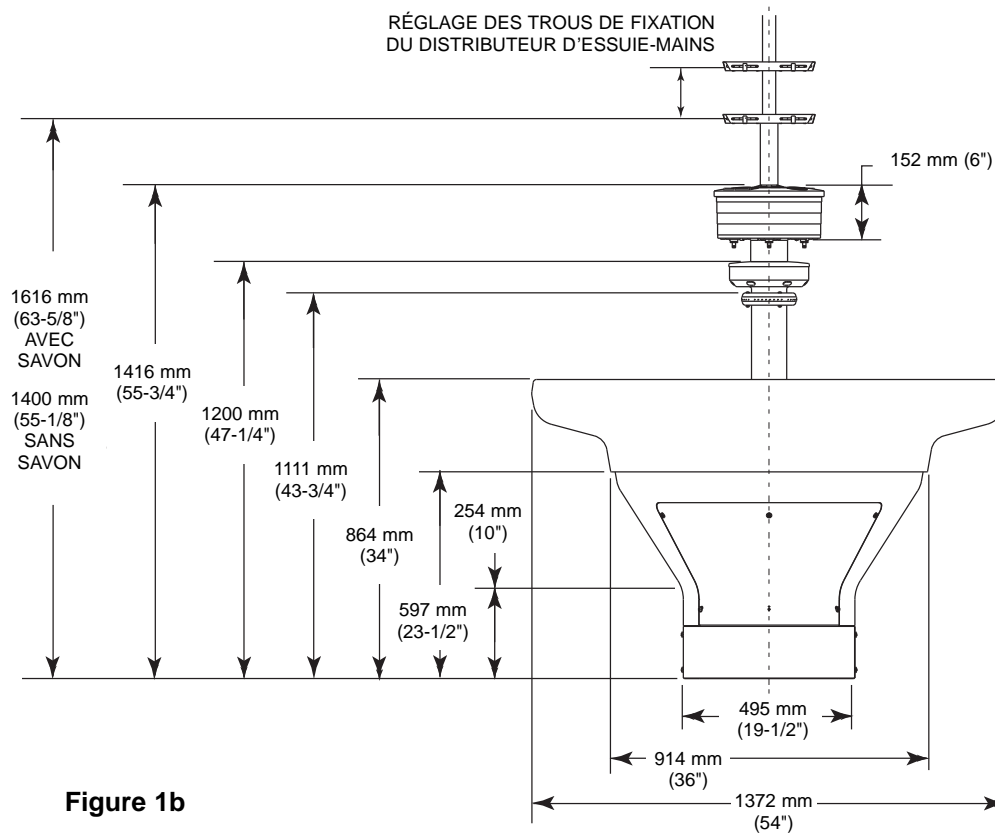

Figure 1b

Dimensions du lavabo fontaine circulaire (TAS intermédiaire)

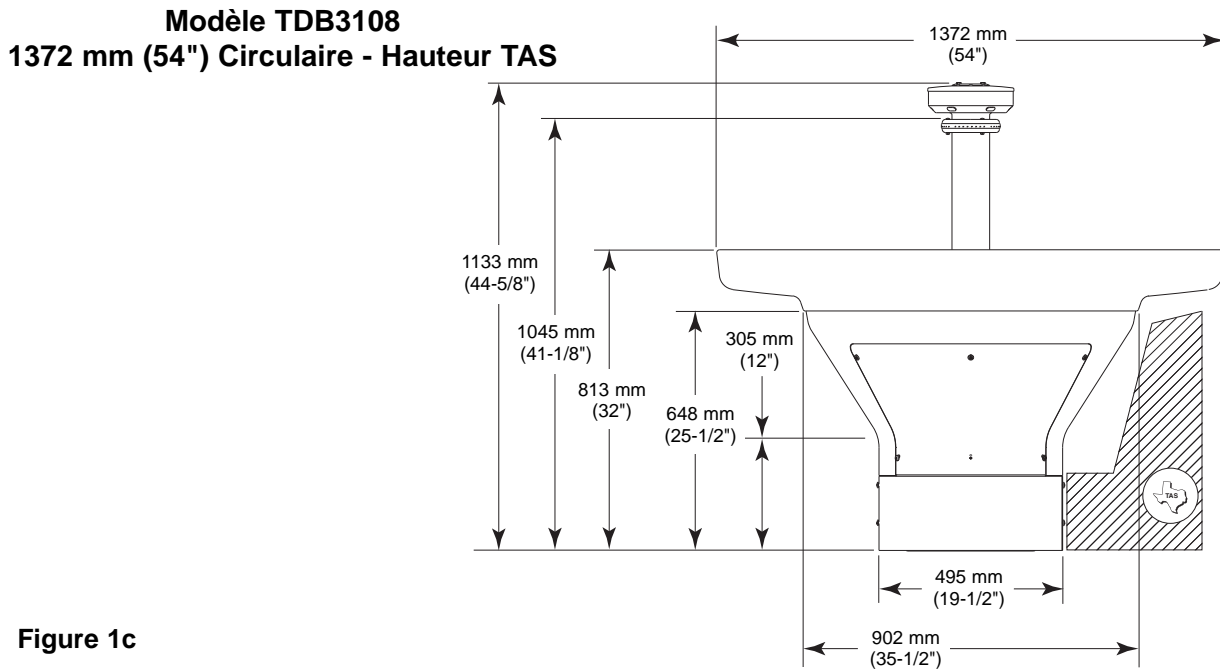

Figure 1c

Modèle TDB3108
1372 mm (54") Circulaire - Hauteur TAS avec accessoires en option

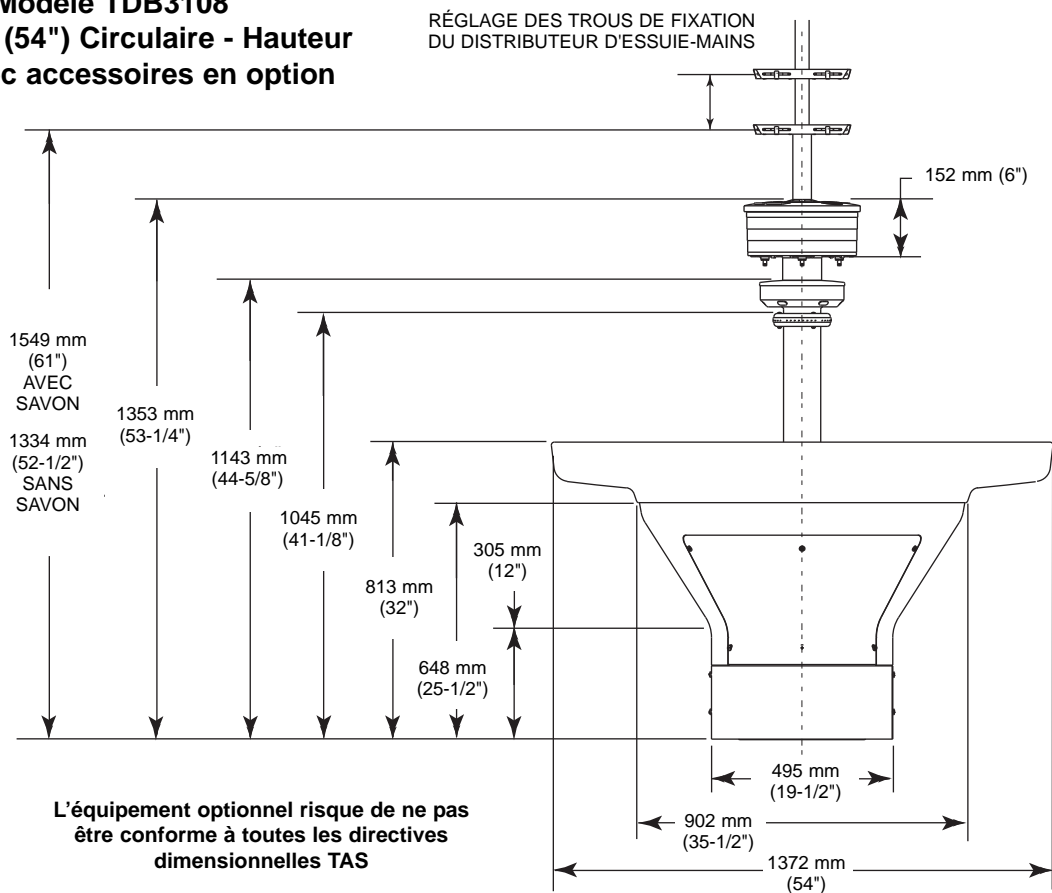

Figure 1d

Dimensions du lavabo fontaine circulaire (hauteur enfant)

Modèle TDB3108

1372 mm (54") Circulaire - Hauteur enfant

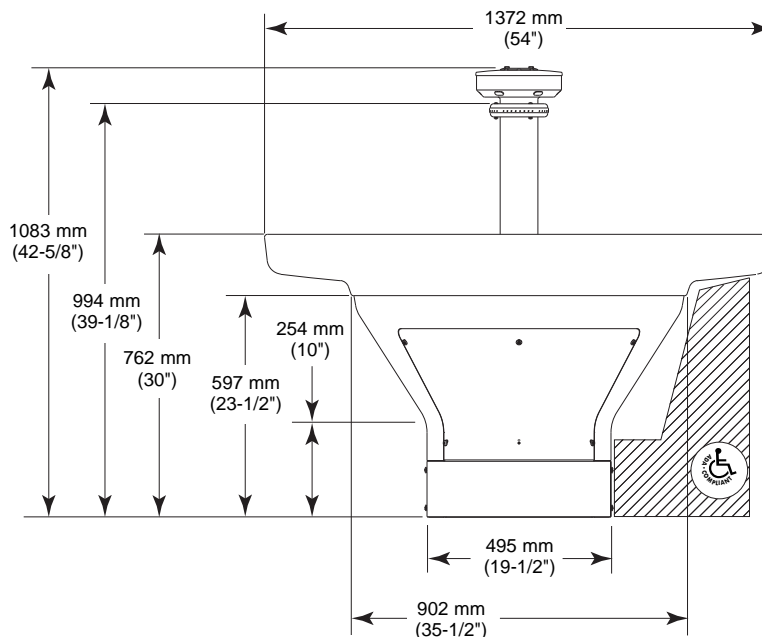
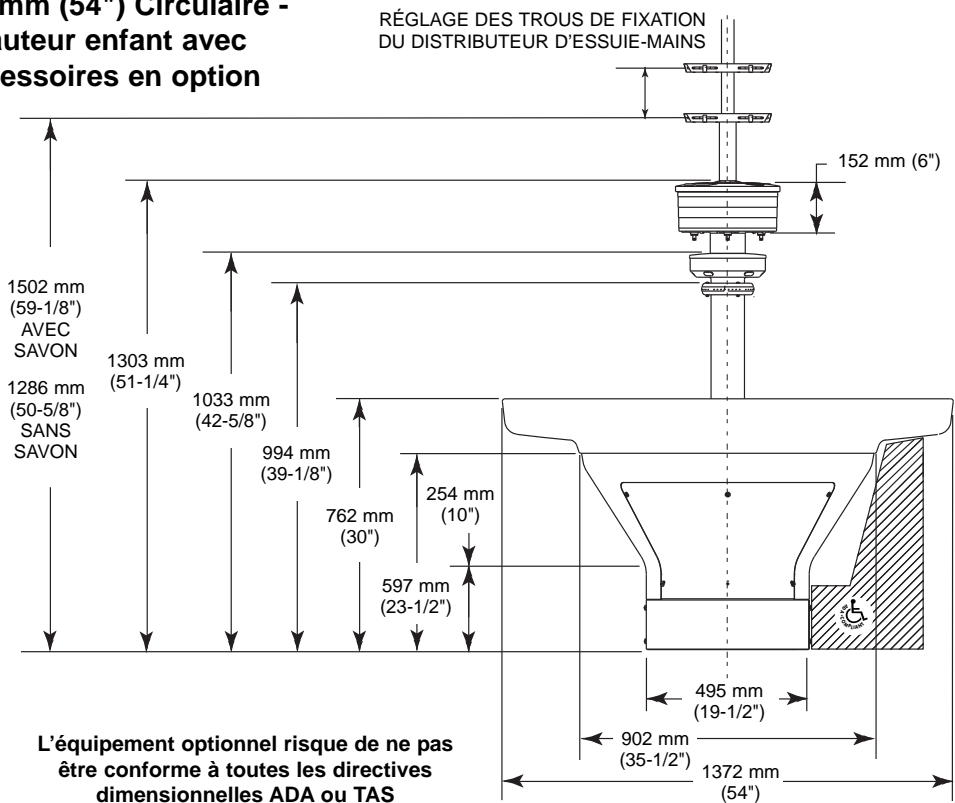

Figure 1e

Modèle TDB3108
1372 mm (54") Circulaire -
Hauteur enfant avec
accessoires en option



L'équipement optionnel risque de ne pas être conforme à toutes les directives dimensionnelles ADA.

L'équipement optionnel risque de ne pas être conforme à toutes les directives dimensionnelles ADA ou TAS

Figure 1f

Dimensions du lavabo fontaine circulaire

Modèle WF3208 - 1372 mm (54") Circulaire

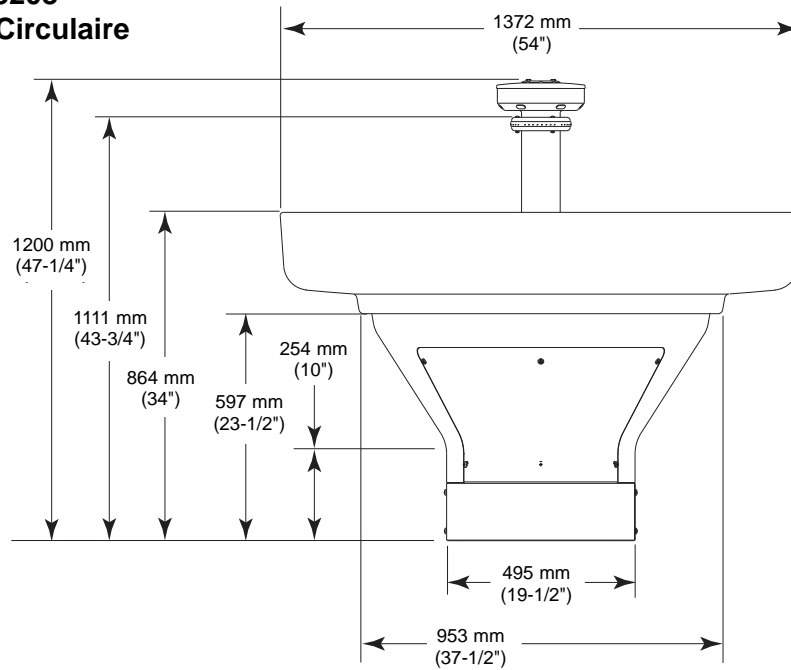

Figure 1g

Le modèle WF3208 n'est pas conforme ADA

Modèle TDB3208 - 1372 mm (54") Circulaire avec accessoires en option

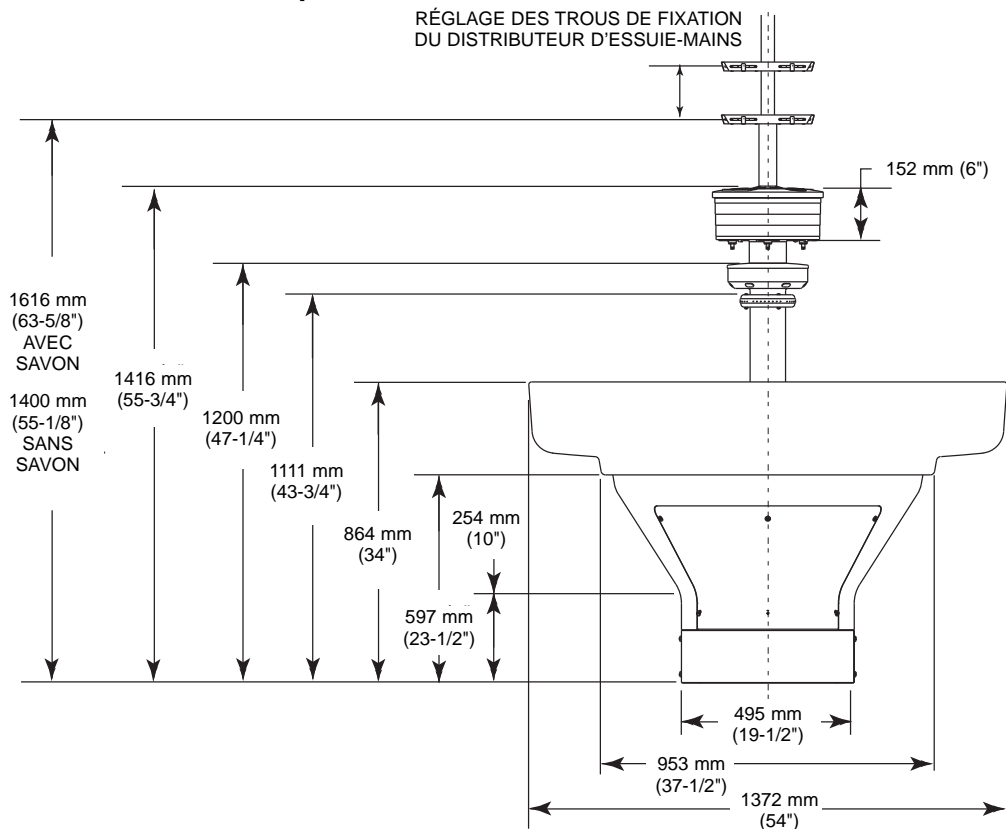

Figure 1h

Spécifications de mise en place des tuyauteries

Type A

Aération hors canalisation avec alimentations de dessous.

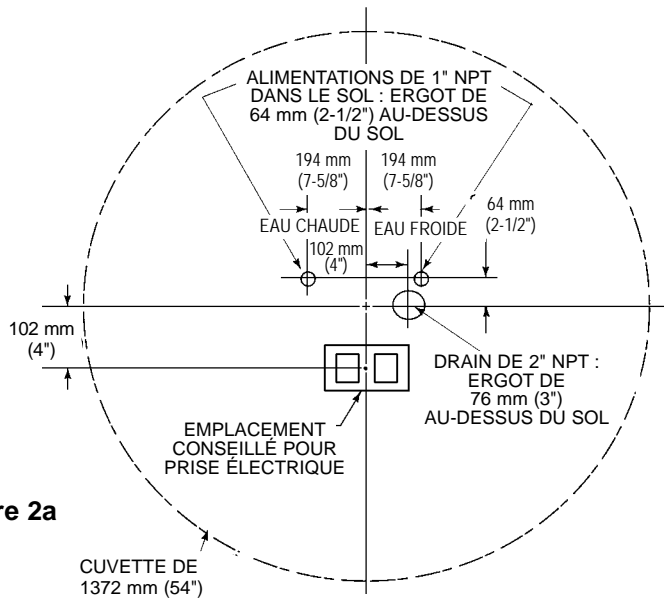
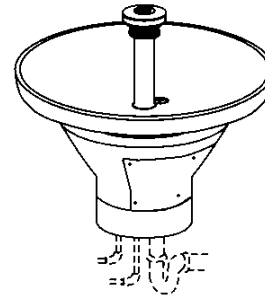

Figure 2a

REMARQUE : Les conduites d'alimentation pour un ou deux lavabos fontaines doivent être de 1" ; pour trois lavabos fontaines, de 1-1/4". Pour plus de trois lavabos fontaines, augmenter les dimensions de tuyaux proportionnellement.

Type B

Aération montante centralement avec alimentations du dessus.

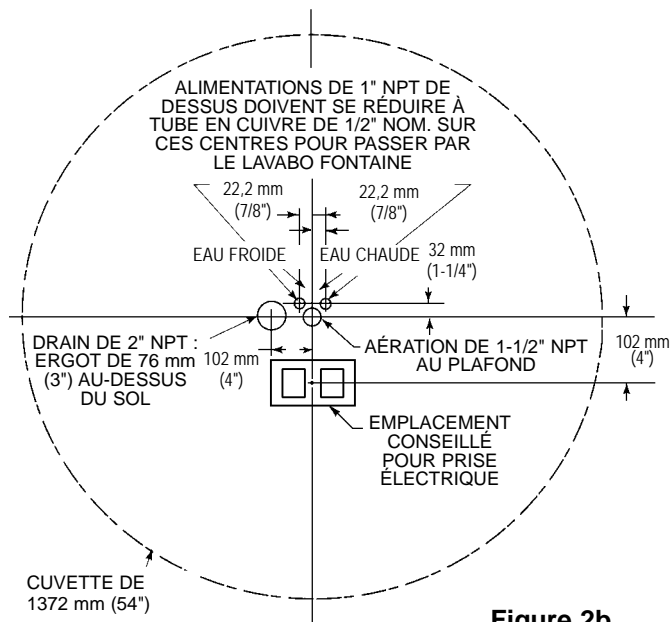
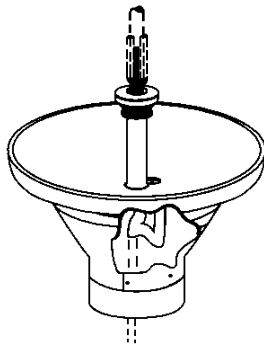

Figure 2b

REMARQUE : Les conduites d'alimentation pour un ou deux lavabos fontaines doivent être de 1" ; pour trois lavabos fontaines, de 1-1/4". Pour plus de trois lavabos fontaines, augmenter les dimensions de tuyaux proportionnellement.

Spécifications de mise en place des tuyauteries *suite . . .*

Type H

Aération montante centralement avec alimentations de dessous.

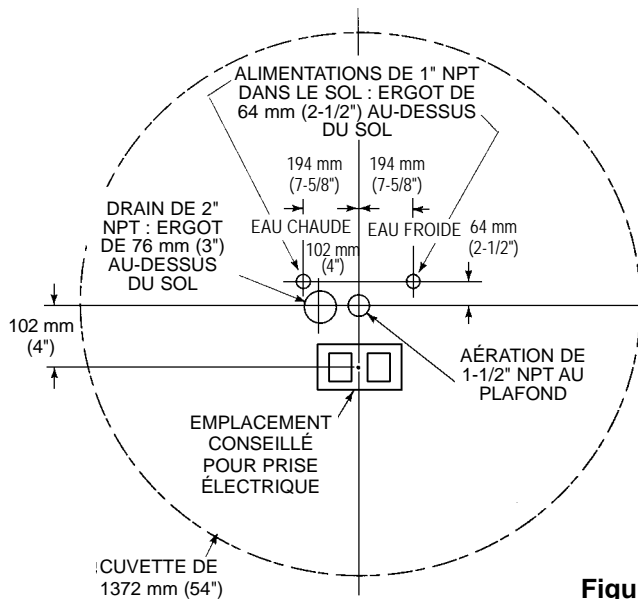
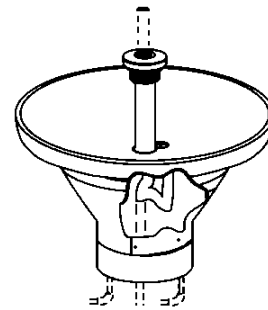

Figure 2c



REMARQUE : Les conduites d'alimentation pour un ou deux lavabos fontaines doivent être de 1" ; pour trois lavabos fontaines, de 1-1/4". Pour plus de trois lavabos fontaines, augmenter les dimensions de tuyaux proportionnellement.

Type O

Aération hors canalisation avec alimentations du dessus.

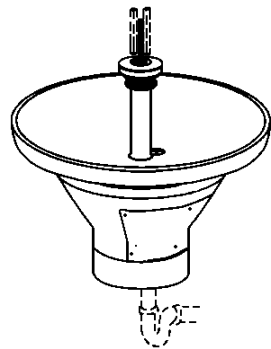

REMARQUE : Les conduites d'alimentation pour un ou deux lavabos fontaines doivent être de 1" ; pour trois lavabos fontaines, de 1-1/4". Pour plus de trois lavabos fontaines, augmenter les dimensions de tuyaux proportionnellement.

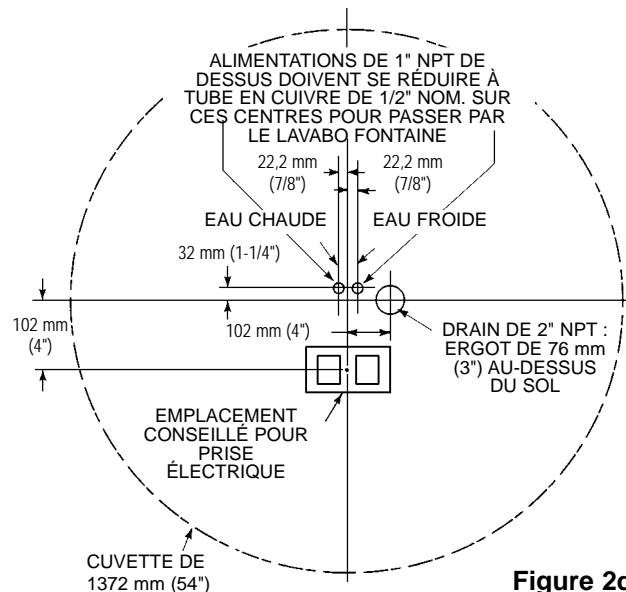

Figure 2d

1 Installation du drain

REMARQUE :

Toutes les canalisations indiquées en lignes discontinues doivent être fournies par l'installateur.

A METTRE EN PLACE CANALISATIONS D'ALIMENTATION ET DE DRAIN TEL QUE REQUIS POUR L'INSTALLATION (VOIR PAGES 35-36 POUR MISES EN PLACE DES TUYAUTERIES DES INSTALLATIONS EN OPTION).

B ASSEMBLER LE DRAIN À LA DIMENSION INDIQUÉE À LA FIGURE 3 POUR LA CUVETTE À INSTALLER.

Types B, H

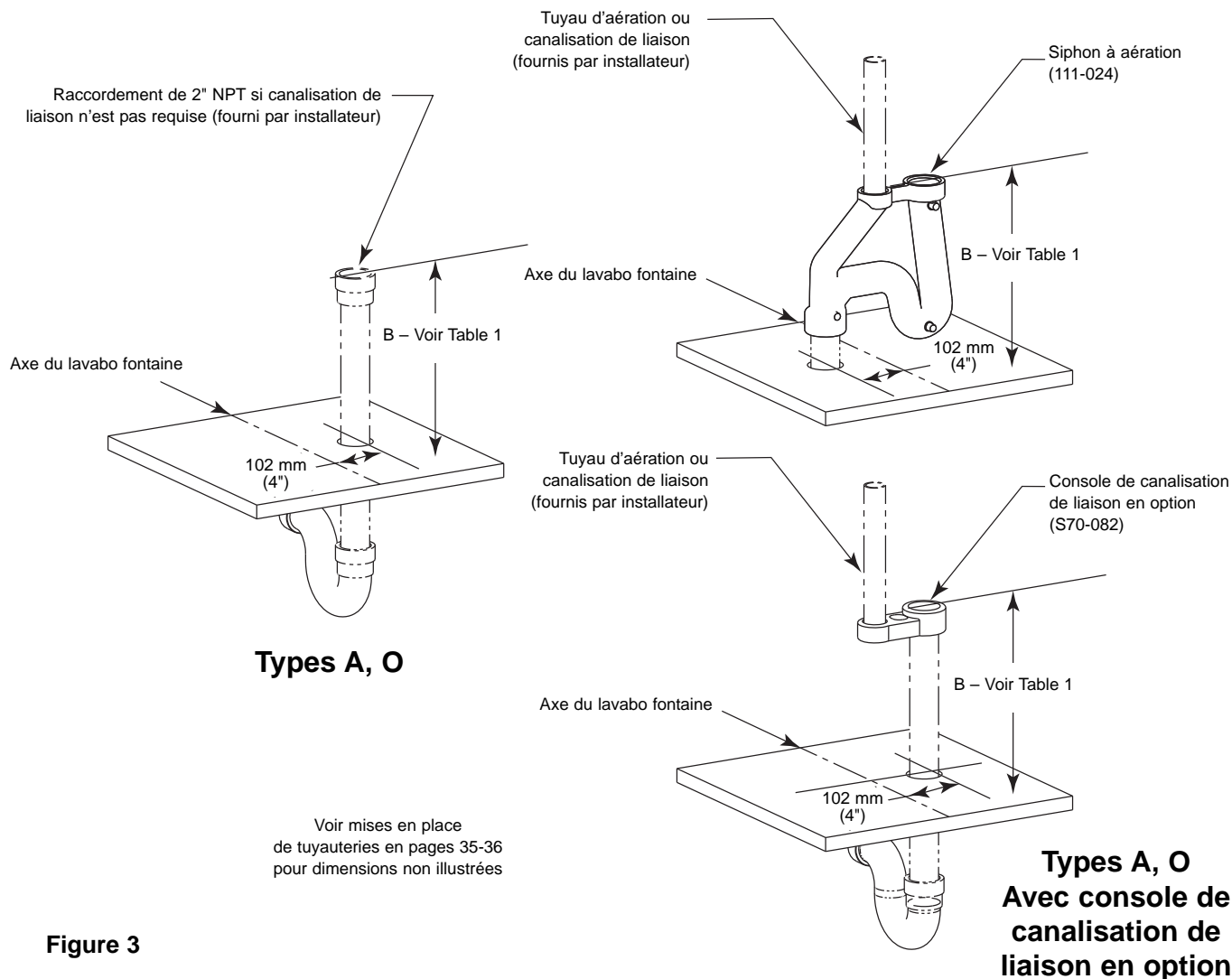

Figure 3

Table 1 — Dimensions du siphon B

Dim	Hauteur standard	Hauteur enfant	TAS
B	594 mm (23-3/8")	572 mm (22-1/2")	622 mm (24-1/2")

2 Montage de l'ensemble cuvette et socle

A POSITIONNER LE SOCLE À L'EMPLACEMENT SOUHAITÉ ET MARQUER LA POSITION DES (4) EMBLEMES DE MONTAGE (VOIR FIGURE 4A).

OPTION TAS : PLACER L'ENTRETOISE TAS SUR LE SOL SUR LES TROUS DE FIXATION. PLACER LE SOCLE SUR L'ENTRETOISE.

B FIXER LE SOCLE AU SOL À L'AIDE DE FIXATIONS ADÉQUATES, DE DISPOSITIFS D'ANCRAGE DE 1/2" ET DE BOULONS (FOURNIS PAR L'INSTALLATEUR). NE PAS SERRER EXCESSIVEMENT.

C AVEC TROIS OU QUATRE PERSONNES, SOULEVER SOIGNEUSEMENT LA CUVETTE (VOIR FIGURE 4B) SUR LE SOCLE EN S'ASSURANT QUE LES TROUS DE DRAIN S'ALIGNENT SUR LE DRAIN AU SOL ET ACCOUPLER LES TIGES FILETÉES AVEC LES ORIFICES ALLONGÉS DANS LE SOCLE À L'AIDE DES NERVURES DE REPÈRE.

D À L'AIDE DES ÉCROUS À OREILLES DE 1/4" ET DES RONDELLES, FIXER LA CUVETTE SUR LE SOCLE, À QUATRE ENDROITS.



ATTENTION :

La surface de la cuvette est très lisse. La cuvette pèse approximativement 86,2 kg (190 lbs.) Manipuler avec soin !

VUE DE DESSUS

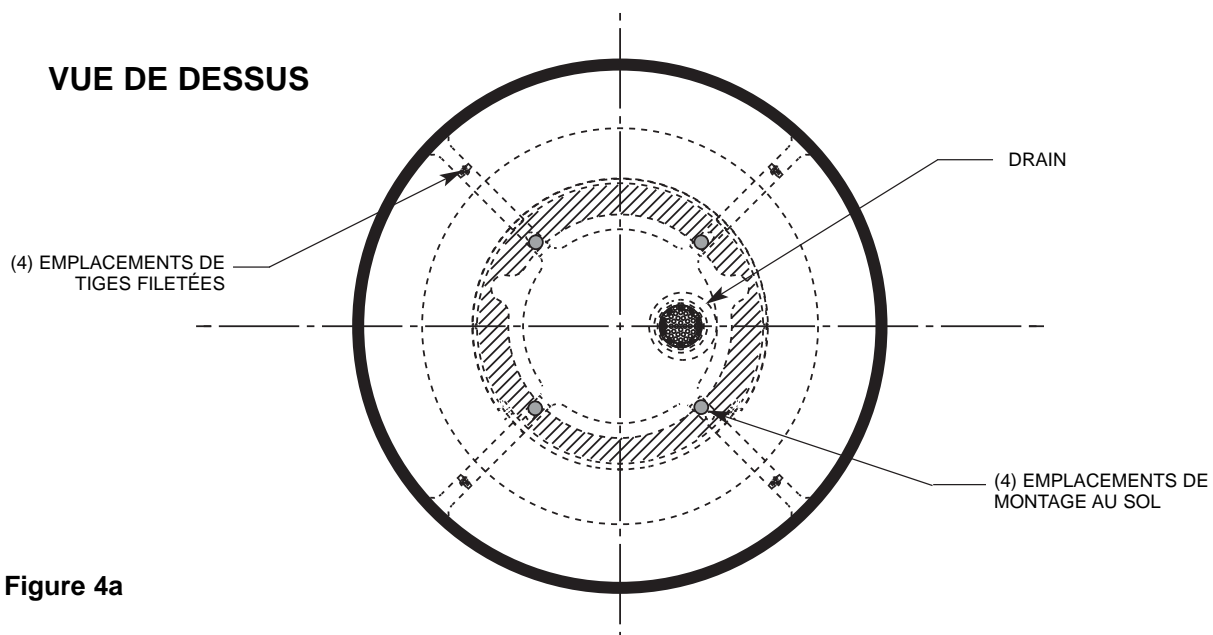

Figure 4a

VUE DE FACE

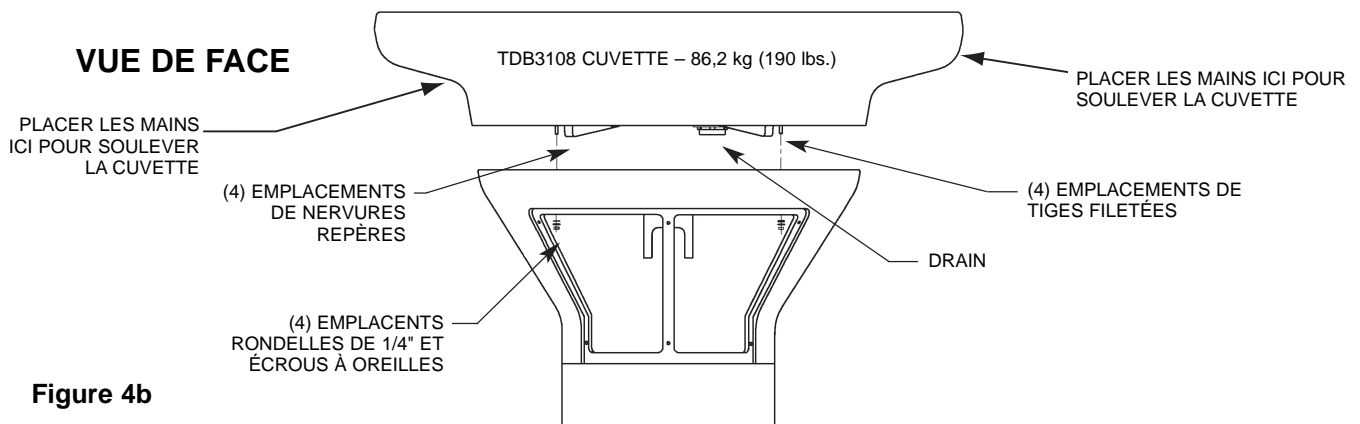

Figure 4b

3 Installation de l'ergot de drain dans la cuvette

A ATTACHER SANS SERRER L'ERGOT DE DRAIN À LA CUVETTE À L'AIDE DU CONTRE-ÉCROU ET DE LA RONDELLE COMME L'INDIQUE LA FIGURE 5.

OPTION SIPHON B : ATTACHER LE SIPHON B À L'ERGOT DE DRAIN.

OPTION CANALISATION DE LIAISON : ATTACHER LE SUPPORT DE CANALISATION DE LIAISON À L'ERGOT DE DRAIN.

B SERRER L'ERGOT ET LE CONTRE-ÉCROU CONTRE LA CUVETTE.

C FIXER LA CRÉPINE À L'ERGOT DE DRAIN À L'AIDE DES VIS FOURNIES.

D RACCORDER L'ERGOT (OU LE SIPHON B OU LE SUPPORT DE CANALISATION DE LIAISON) AU DRAIN.

REMARQUE !

Appliquer du mastic (fourni par l'installateur) entre l'ergot de drain et l'orifice de drain.

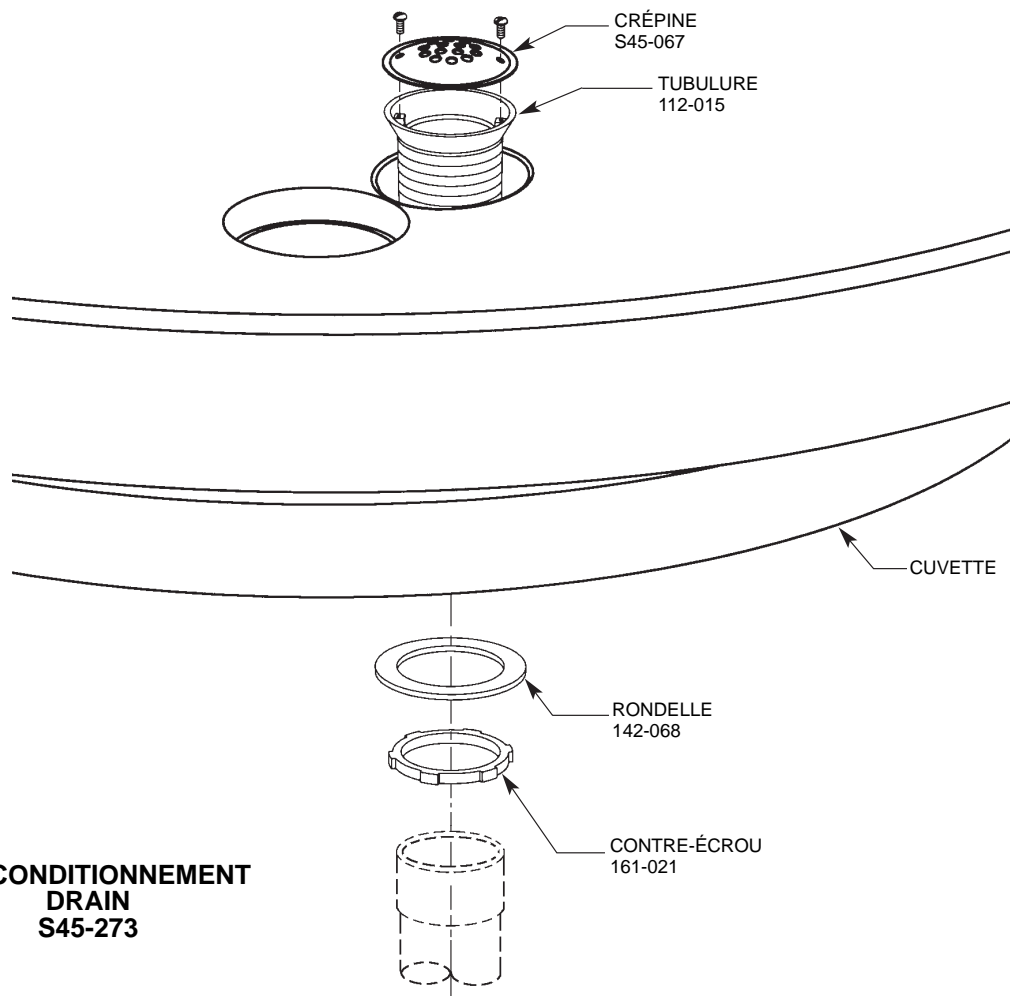

Figure 5

4a**Ensemble à infrarouge Adaptive pour unités à drain A ou à drain O sans option de canalisation de liaison**

A INSTALLER L'EXTRÉMITÉ OURLÉE (NON TRANCHANTE) DU TUBE-SUPPORT AVEC LE JOINT DANS LA CUVETTE (VOIR FIGURE 6).

B CONNECTER LA TUBULURE D'ALIMENTATION DE 1/2" AU BEC DIFFUSEUR AVEC UN CONNECTEUR DE 3/8" NPT AU TUBE DE 1/2" ET PLACER LE BEC DIFFUSEUR SUR LE TUBE-SUPPORT. FAIRE PASSER LA TUBULURE PAR LE TUBE-SUPPORT ET RACCORDER AU CONNECTEUR DE TUBE DE ROBINET.

C PLACER LE FER DE LIAISON SUPÉRIEUR (AVEC LE CRAN AUX DEUX COINS DE CHAQUE EXTRÉMITÉ) SUR LE BEC DIFFUSEUR. CONNECTER LA TRINGLERIE LA PLUS LONGUE À LA TRINGLERIE DE 4-1/4" À L'AIDE DE L'ÉCROU-RACCORD AVEC LES VIS CALANTES À TÊTE HEXAGONALE. FAIRE PASSER L'ENSEMBLE DE TRINGLERIE PAR LE FER DE LIAISON SUPÉRIEUR (VOIR ENCART DE FIGURE 6) ET FIXER DU DESSOUS DE LA CUVETTE À L'AIDE DU FER DE LIAISON INFÉRIEUR (SANS CRANS) ET DE L'ÉCROU HEXAGONAL AVEC LA VIS CALANTE À TÊTE CREUSE.

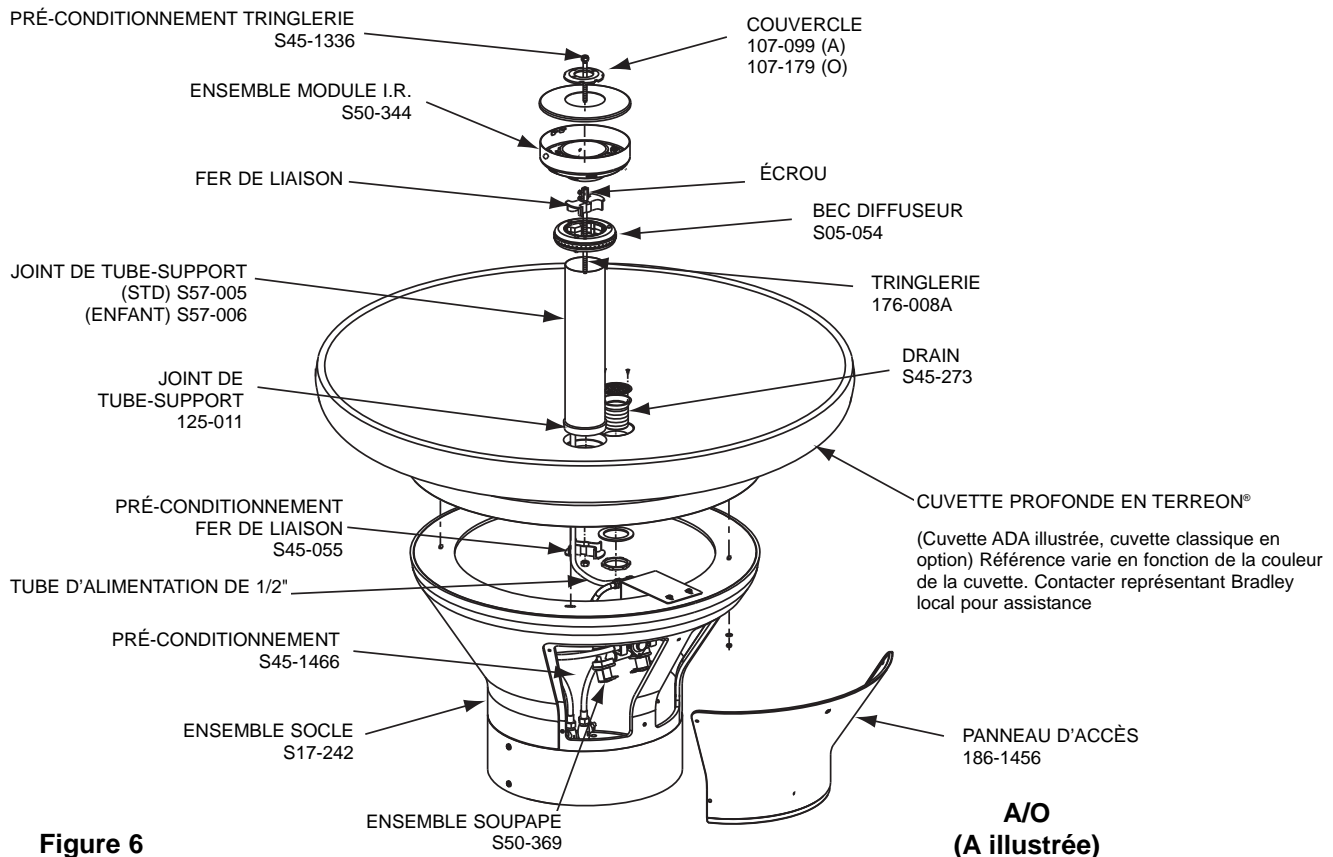
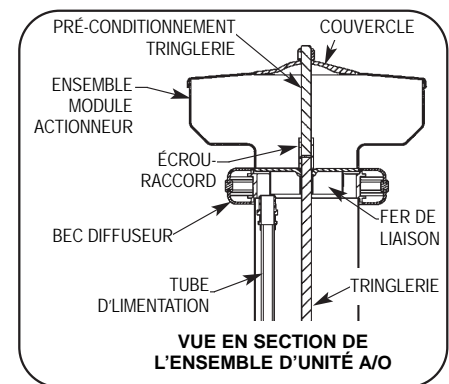

Instructions relatives à l'installation *suite* . . .

D PLACER L'ENSEMBLE DU MODULE À INFRAROUGE SUR LE BEC DIFFUSEUR. FAIRE TOURNER JUSQU'À CE QUE LE MODULE À INFRAROUGE SE BLOQUE AVEC LE FER DE LIAISON. FAIRE GLISSER DEUX FILS DU MODULE À INFRAROUGE DANS L'ENSEMBLE DU ROBINET.

REMARQUE ! Passer à l'étape E pour les unités sans savon.

● POUR LES UNITÉS AVEC L'OPTION SAVON, INSTALLER L'ENTRETOISE, LE DISTRIBUTEUR DE SAVON ET LE COUVERCLE À L'AIDE DU TROISIÈME FER DE LIAISON (LONG DE 8-5/8") ET DU SECOND ÉCROU-RACCORD COMME IL L'EST INDIQUÉ (VOIR FIGURE 7). FIXER AVEC L'ÉCROU BORGNE ET LA VIS CALANTE.

E FIXER LE DESSUS DU MODULE À INFRAROUGE ET LE DESSUS SUPÉRIEUR À L'AIDE DE L'ÉCROU BORGNE ET DE LA VIS CALANTE.

F POUR UNITÉ O : INSTALLER DES CONDUITES D'ALIMENTATION EN TUBULURE DE CUIVRE DE 1/2" NOMINAL (EN LES FAISANT PASSER PAR LES TROUS DANS LE DESSUS À TRAVERS LE COLONNE-SUPPORT) ET CONNECTER AUX ROBINETS D'ARRÊT À L'AIDE DE RACCORDS ADÉQUATS.

**UNITÉ AVEC DRAIN « A » ET MODULE I.R. ILLUSTRÉE,
ÉGALEMENT DISPONIBLE AVEC DRAIN « O »**

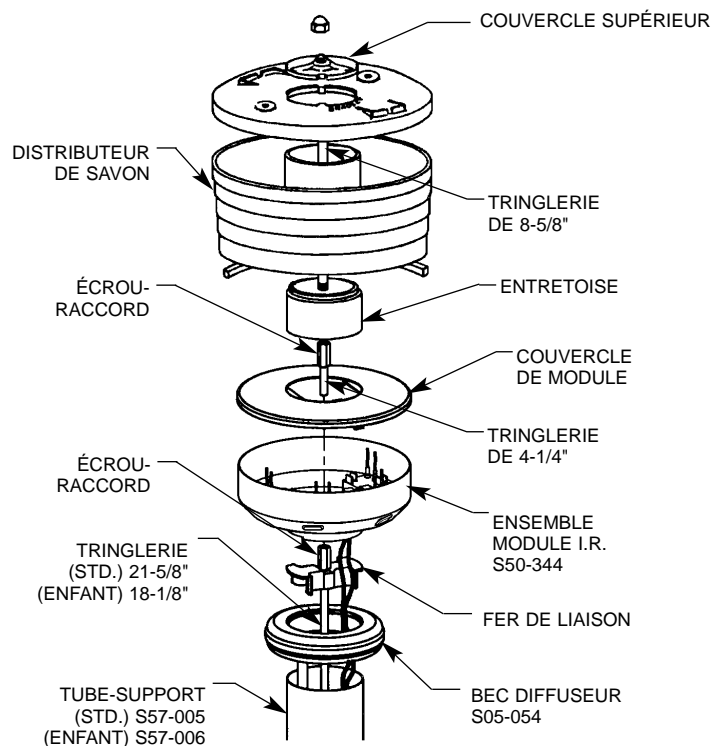

Figure 7

4b**Ensemble à infrarouge Adaptive pour unités à drain B ou à drain H avec option de canalisation de liaison**

A INSTALLER L'EXTRÉMITÉ OURLÉE (NON TRANCHANTE) DU TUBE-SUPPORT AVEC LE JOINT DANS LA CUVETTE (VOIR FIGURE 8).

B CONNECTER LA TUBULURE D'ALIMENTATION DE 1/2" AU BEC DIFFUSEUR AVEC UN CONNECTEUR DE 3/8" NPT AU TUBE DE 1/2" ET PLACER LE BEC DIFFUSEUR SUR LE TUBE-SUPPORT. FAIRE PASSER LA TUBULURE PAR LE TUBE-SUPPORT ET RACCORDER AU CONNECTEUR DE TUBE DE ROBINET.

C INSÉRER LE TUYAU D'AÉRATION DE 1-1/2" (FOURNI PAR L'INSTALLATEUR) VERS LE BAS PAR LE TUBE-SUPPORT ET FILETER DANS LE SIPHON AÉRÉ.

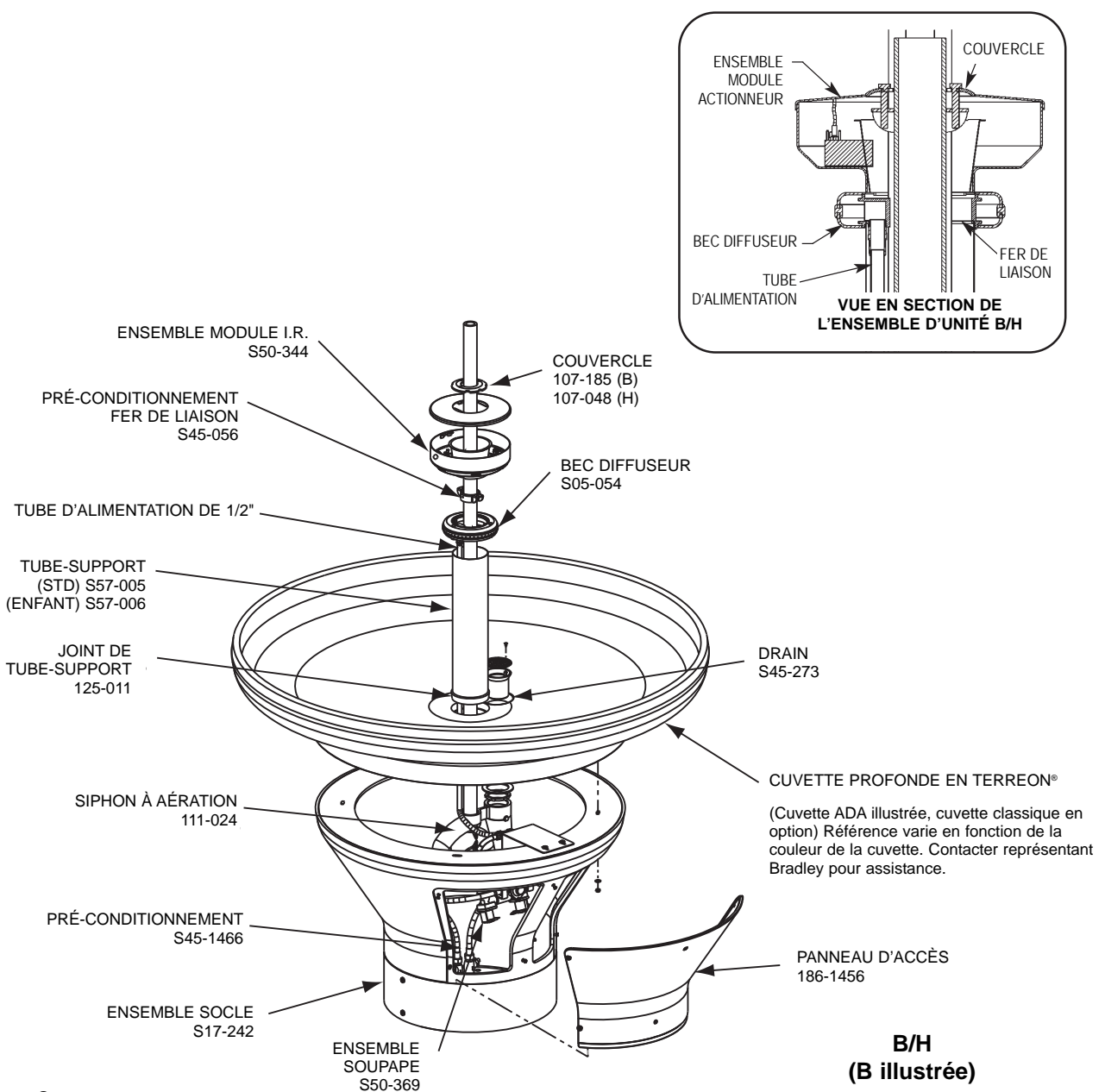

Figure 8

Instructions relatives à l'installation *suite . . .*

D PLACER L'ENSEMBLE DU MODULE À INFRAROUGE SUR LE BEC DIFFUSEUR. FAIRE TOURNER JUSQU'À CE QUE LE MODULE À INFRAROUGE SE BLOQUE AVEC LE FER DE LIAISON. FAIRE GLISSER DEUX FILS DU MODULE À INFRAROUGE DANS L'ENSEMBLE DU ROBINET.

REMARQUE ! Passer à l'étape E pour les unités sans savon.

- POUR LES UNITÉS AVEC OPTION SAVON, FAIRE GLISSER L'ENTRETOISE ET LE DISTRIBUTEUR DE SAVON SUR LE TUYAU DE 1-1/2".

E POSITIONNER LE FER DE LIAISON SUPÉRIEUR LÉGÈREMENT SOUS LE MODULE (VOIR ENCART DE LA FIGURE 8 SUR PAGE PRÉCÉDENTE) OU LE DISTRIBUTEUR DE SAVON (VOIR FIGURE 9) ET BIEN FIXER AU TUYAU D'AÉRATION AVEC LES VIS CALANTES FOURNIES. FIXER LE COUVERCLE SUPÉRIEUR AU FER DE LIAISON AVEC LES DEUX VIS DE BLOCAGE FOURNIES.

F POUR UNITÉ B : INSTALLER DES CONDUITES D'ALIMENTATION EN TUBULURE DE CUIVRE DE 1/2" NOMINAL (EN LES FAISANT PASSER PAR LES TROUS DANS LE DESSUS À TRAVERS LE COLONNE-SUPPORT) ET CONNECTER AUX ROBINETS D'ARRÊT À L'AIDE DE RACCORDS ADÉQUATS.

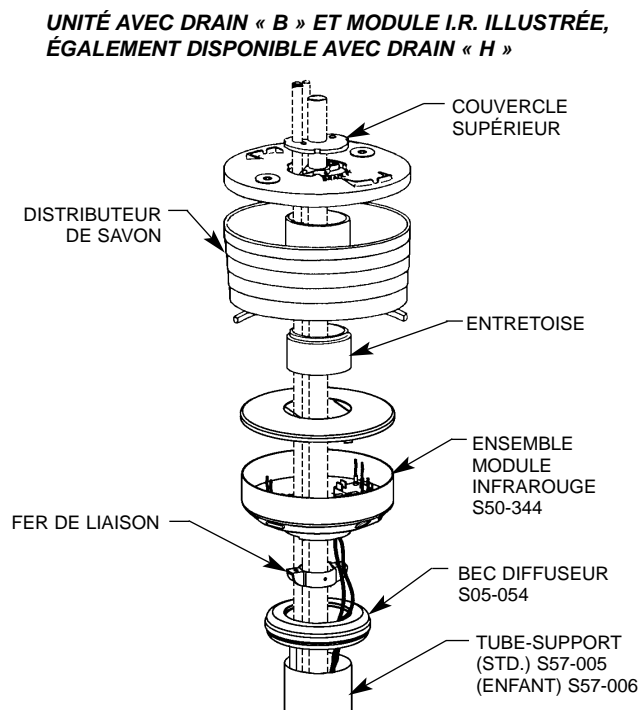

Figure 9

5

Connexions de robinets et de tubulures

REMARQUE : Vidanger les conduites d'alimentation avant d'effectuer les connexions.

Ne pas appliquer de produit d'étanchéité sur les raccords de compression.

A CONNECTER LA TUBULURE DE 1/2" DE DIAMÈTRE À L'ENSEMBLE TÉ ET SOLÉNOÏDE, À DEUX ENDROITS. LE CONNECTEUR MÂLE (FIGURE 10B) POUR L'ENSEMBLE DE BOUTON-POUSOIR RESTERA SERRÉ ET ÉTANCHE LORSQUE LA TUBULURE EST COUPÉE ET INSTALLÉE CORRECTEMENT. SUIVRE LES PROCÉDURES CI-DESSOUS LORS DE L'INSTALLATION DE LA TUBULURE POUR S'ASSURER D'OBTENIR UNE ÉTANCHÉITÉ PARFAITE.

- À L'AIDE D'UN RASOIR AIGUISÉ, COUPER LA TUBULURE D'ÉQUERRE ET ÉLIMINER TOUTE ÉBARBURE. NE PAS PINCER NI ÉCRASER L'EXTRÉMITÉ DE LA TUBULURE.
- DESSERRER L'ÉCROU SUR LE RACCORD. HUMIDIFIER L'EXTRÉMITÉ DU TUBE ET LE POUSSER DANS LE RACCORD JUSQU'À CE QU'IL SOIT FERMEMENT INSTALLÉ. SERRER L'ÉCROU POUR FIXER LE TUBE AU RACCORD (S'ASSURER QUE LE RACCORD EST BIEN SERRÉ).
- SI LE CONNECTEUR FUIT, REMONTER LA TUBULURE SELON LA PROCÉDURE CI-DESSUS. SI LA FUIITE PERSISTE, REMPLACER LE CONNECTEUR MÂLE OU CONTACTER LE REPRÉSENTANT BRADLEY POUR ASSISTANCE.

B ACCROCHER L'ENSEMBLE DE BOUTON-POUSOIR SUR LE SUPPORT DE SOCLE (VOIR FIGURE 11 EN PAGE 45). UTILISER L'ATTACHE MÉTALLIQUE POUR FIXER LES BOUTONS-POUSOIRS.

REMARQUE ! Pour les unités « O » et « B », (conduites d'alimentation suspendues) sauter les étapes C à E

C CONNECTER L'EXTRÉMITÉ FEMELLE 1/2" NPT DES ROBINETS ARRÊT/NON-RETOUR AUX MISES EN PLACE.

D ATTACHER UNE TUBULURE FLEXIBLE AU ROBINET MÉLANGEUR THERMOSTATIQUE, À DEUX ENDROITS.

E INSÉRER LES RONDELLES DE FILTRE (FOURNIES) DANS L'ÉCROU PIVOTANT À L'EXTRÉMITÉ DES TUYAUX D'ALIMENTATION ET CONNECTER AUX ROBINETS ARRÊT/NON-RETOUR.

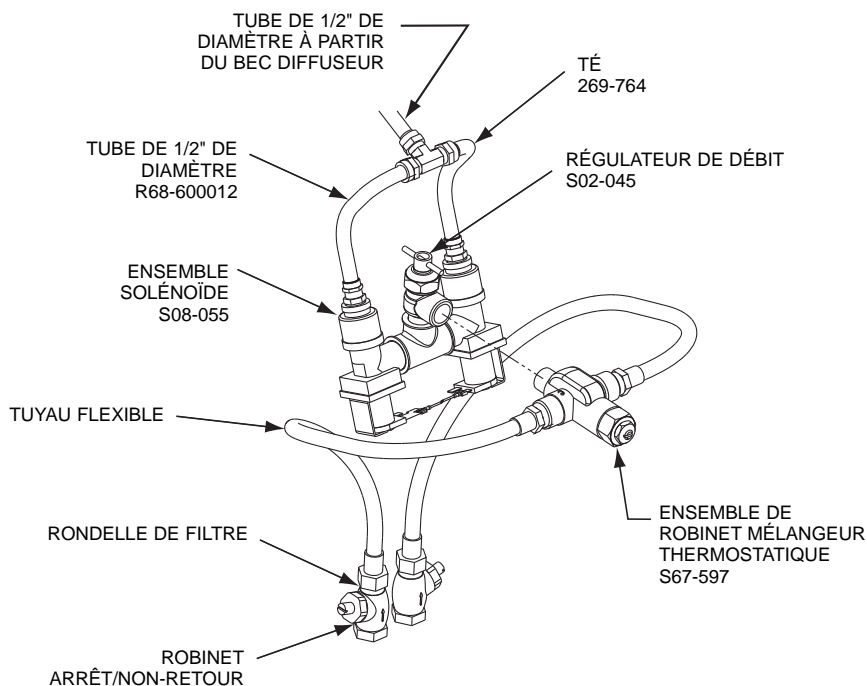

Figure 10a

ENSEMBLE SOUPAPE S50-369

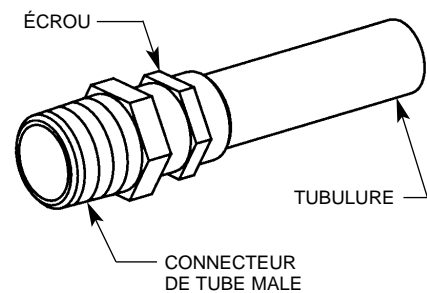

Figure 10b

Instructions relatives à l'installation suite . . .

CONNEXIONS DES ROBINETS ET DES TUBULURES - OPTION INFRAROUGE ADAPTIVE

REMARQUE : RINCER CONDUITES D'ALIMENTATION AVANT D'EFFECTUER TOUTE CONNEXION.

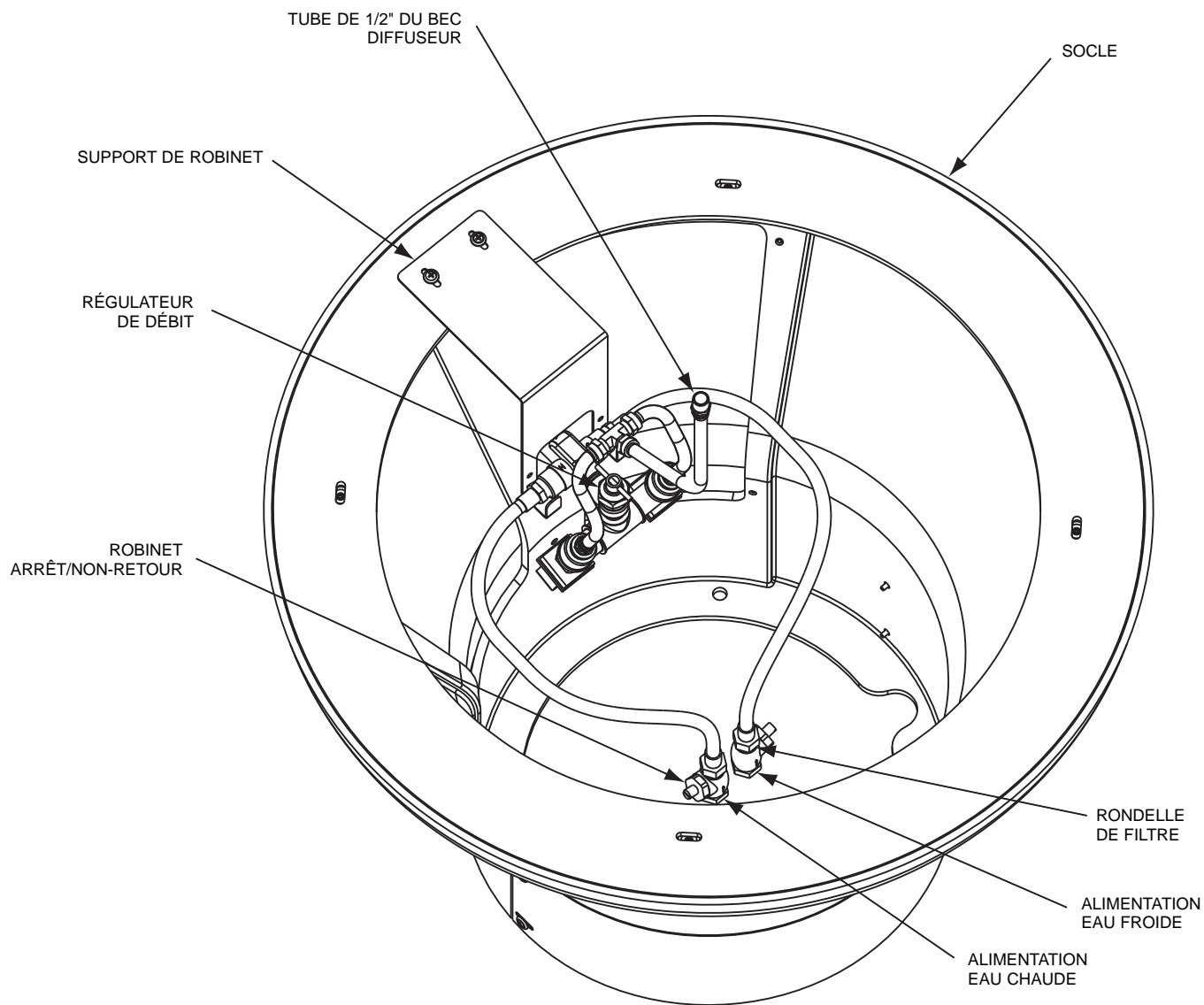

Figure 11

6 Connexions électriques pour infrarouge Adaptive

REMARQUE CONCERNANT LA MISE EN MARCHÉ : Ne pas utiliser pendant deux minutes après avoir effectué les connexions électriques. Il faudra huit minutes maximum pour que les détecteurs (sans être utilisés) s'adaptent à la cuvette si un autre objet est détecté durant la période de mise en marche de deux minutes.

A CONNECTER LES TROIS FILS DE L'ENSEMBLE DU MODULE INFRAROUGE À L'ENSEMBLE DE ROBINET. ATTACHER DEUX DES FILS DE CONNEXION FEMELLES AUX SOLÉNOÏDES COMME IL L'EST INDIQUÉ À LA FIGURE 12. ATTACHER LE FIL DE CONNEXION MÂLE À L'UN DES FILS DU TRANSFORMATEUR DE 24 V C.A. ATTACHER LE FIL DU TRANSFORMATEUR RESTANT À L'ADAPTATEUR DE FIL DE SOLÉNOÏDE (VOIR FIGURE 12).

B CONNECTER LE TRANSFORMATEUR DE 24 V C.A. FOURNI À LA SOURCE D'ALIMENTATION.

C OUVRIR LES CONDUITES D'ALIMENTATION. OUVRIR COMPLÈTEMENT LA ROBINETTERIE NON-RETOUR/ARRÊT.

D OUVRIR COMPLÈTEMENT LA SOUPAPE RÉGULATRICE DE DÉBIT ET VÉRIFIER L'INSTALLATION DES TUBULURES POUR TOUTE FUITE ÉVENTUELLE.

E PASSER LA MAIN DEVANT CHAQUE DÉTECTEUR JUSQU'À CE QUE L'AIR SOIT PURGÉ DES CONDUITES.

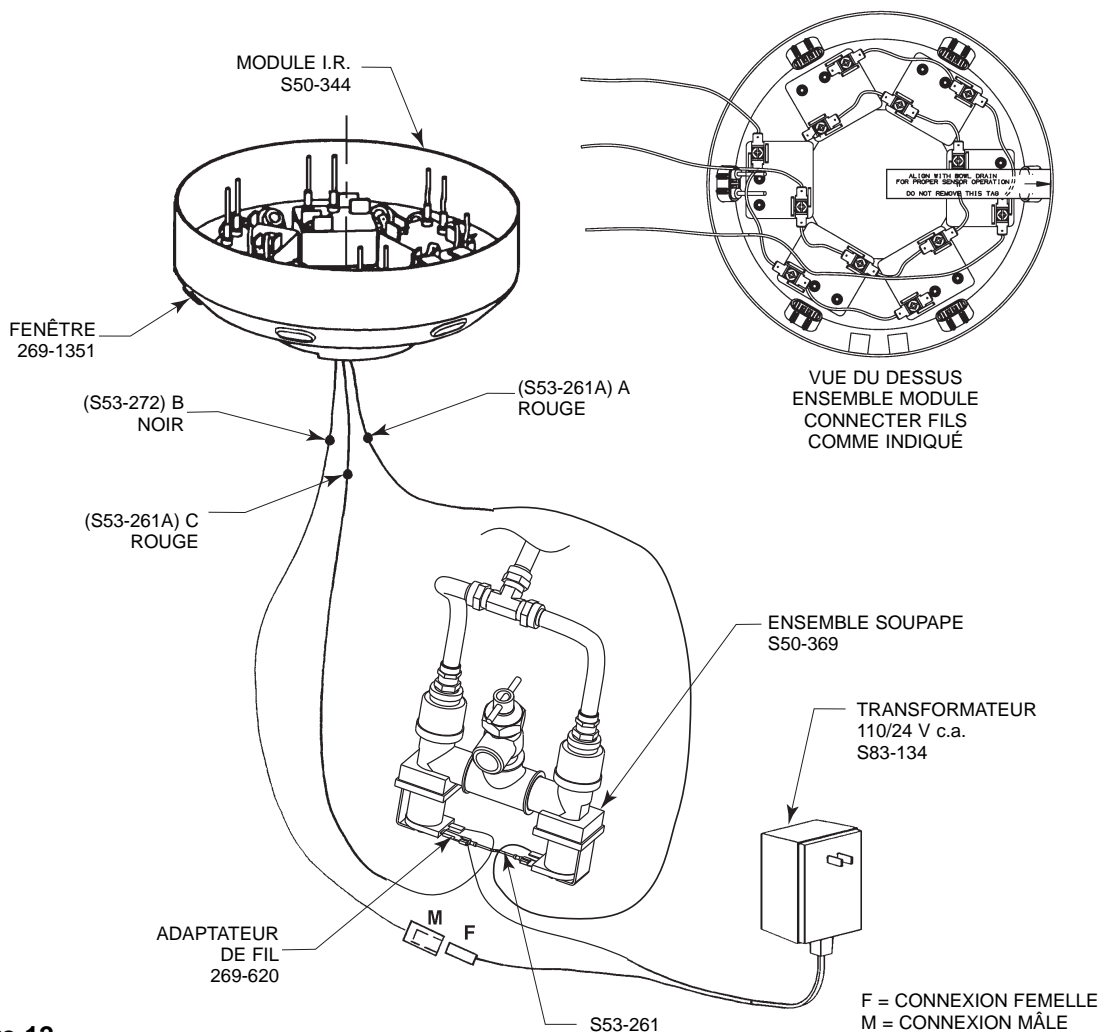

Figure 12

Instructions de réglage Vernatherm



REMARQUE : Le robinet Vernatherm TMA N'est PAS pré-réglé en usine. Lors de l'installation, la température de ce robinet doit être vérifiée et ajustée pour assurer une température d'eau sans danger. Une température d'eau supérieure à 43 °C (110 °F) risque de provoquer un échaudage.

F VÉRIFIER LA TEMPÉRATURE ET AJUSTER LE CAS ÉCHÉANT (LA PLAGE DU ROBINET VA DE 35 °C À 43 °C (95 °F À 115 °F). POUR AJUSTER LA TEMPÉRATURE, SUIVRE LA PROCÉDURE CI-DESSOUS :

- DESSERRER LE CONTRE-ÉCROU DE TEMPÉRATURE AVEC UNE CLÉ.

- À L'AIDE D'UN TOURNEVIS À LAME, FAIRE TOURNER LA TIGE DE RÉGLAGE DANS LE SENS CONTRAIRE DES AIGUILLES D'UNE MONTRE POUR AUGMENTER LA TEMPÉRATURE OU DANS LE SENS DES AIGUILLES D'UNE MONTRE POUR DIMINUER LA TEMPÉRATURE (FIGURE 13).

- UNE FOIS LA TEMPÉRATURE DÉSIRÉE OBTENUE, SERRER L'ÉCROU POUR EMPÊCHER LE CHANGEMENT DE TEMPÉRATURE.

G NETTOYER LE BEC DIFFUSEUR LE CAS ÉCHÉANT. VOIR LA PAGE 53 POUR L'ENTRETIEN ET LES PIÈCES DE RÉPARATION DU BEC DIFFUSEUR. AJUSTER LA SOUPEPE DE RÉGULATION DE DÉBIT, SI BESOIN EST, POUR CONTRÔLER LE DÉBIT D'EAU.

H ATTACHER LE PANNEAU D'ACCÈS AU SOCLE AVEC LA QUINCAILLERIE FOURNIE.

I ATTACHER LA PLAQUE DE PROTECTION AVEC LA QUINCAILLERIE FOURNIE.

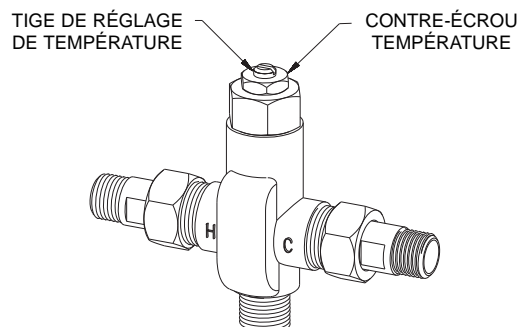

Figure 13

Instructions de nettoyage/d'entretien pour Terreon®

Description du matériau : Terreon® est un matériau de surface massif densifié certifié NAHB composé de résine de polyester et résistant aux produits chimiques, aux taches, aux brûlures et à l'impact. Les dommages de surface peuvent être facilement réparés à l'aide de produits nettoyants ordinaires ou d'abrasifs à grains fins.

Nettoyage de routine : Nettoyer tous les jours ou aussi souvent que les conditions l'exigent à l'aide d'un nettoyant ménager ou commercial standard tel que Formula 409® ou Windex®.

Taches incrustées : Éliminer les taches incrustées avec Ajax®, Comet® ou Soft-Scrub® et un tampon vert Scotch-Brite® ou poncer légèrement d'un mouvement circulaire avec du papier de verre mouillé/sec 240 grains. Le fini peut être renouvelé avec un tampon bordeaux Scotch-Brite.

Situations spéciales de matériau

Rayures : Retirer les rayures avec un tampon vert Scotch-Brite®. Le fini peut être renouvelé avec un tampon bordeaux Scotch-Brite®.

Dépôts d'eau dure : Retirer les dépôts d'eau dure avec une solution douce d'eau et de vinaigre. Toujours rincer l'unité à fond après tout nettoyage.

Restauration de la surface : Utiliser le nettoyant pour surfaces massives Hope's® et polir pour rafraîchir et protéger le matériau de surface massive Terreon. Bradley recommande des soins et un entretien supplémentaires pour le Terreon de couleur plus foncée, pour des instructions complètes sur cet entretien additionnel, consulter le document Bradley n° 1505.



IMPORTANT : NE PAS UTILISER DE PRODUITS CHIMIQUES OU DE NETTOYANTS ACIDES FORTS OU ALCALINS POUR NETTOYER LE TERREON. SI CES PRODUITS CHIMIQUES ENTRAIENT EN CONTACT AVEC LA SURFACE EN TERREON, LES ESSUYER IMMÉDIATEMENT ET RINCER À L'EAU SAVONNEUSE. ÉVITER TOUT CONTACT AVEC DES PRODUITS CHIMIQUES DURS TELS QUE DU DÉCAPANT, DE L'EAU DE JAVEL, DE L'ACÉTONE, ETC. ÉVITER TOUT CONTACT AVEC DES CASSEROLES ET DES OBJETS CHAUDS.

Kits de réparation : Des kits de réparation Terreon® sont disponibles. Contacter le représentant ou le distributeur Bradley pour obtenir des références et des prix.

REMARQUE : Les kits de réparation sont faits sur commande et ont une durée de validité de 30 jours.

Marques commerciales : L'utilisation de marques commerciales n'est destinée qu'à indiquer un type de nettoyant. Ceci ne constitue aucunement un témoignage publicitaire de même que toute omission d'un nettoyant d'une marque commerciale quelconque n'implique son inefficacité. De nombreux produits sont distribués par région et peuvent se trouver dans les supermarchés locaux, grands magasins et quincailleries, ou par le biais d'un service de nettoyage. Il est à souligner que tous les produits doivent être utilisés en stricte conformité avec les instructions figurant sur l'emballage.

Instructions pour le nettoyage/l'entretien de fibre de verre à enduit gélinifié

Description du matériau : Les lavabos fontaines en Terreon® mentionnés dans ce manuel d'installation utilisent un socle en fibre de verre à enduit gélinifié.

Nettoyage de routine : Le socle à enduit gélinifié doit être nettoyé tous les jours ou aussi souvent qu'il le faut avec une solution douce de détergent et d'eau. Utiliser toujours un chiffon doux pour éviter d'endommager le fini.

Kits de réparation : Il n'y a pas de kits de réparation disponibles pour les matériaux en fibre de verre. Toutefois, des pièces de rechange sont disponibles, contacter le représentant Bradley pour obtenir des prix et des références.



IMPORTANT : NE PAS EXPOSER LA FIBRE DE VERRE À ENDUIT GÉLIFIÉ AUX SOLVANTS CAR ILS ENDOMMAGERONT LE MATÉRIAU ET RISQUENT DE CRÉER DES VAPEURS NOCIVES.

Marques commerciales : L'utilisation de marques commerciales n'est destinée qu'à indiquer un type de nettoyant. Ceci ne constitue aucunement un témoignage publicitaire de même que toute omission d'un nettoyant d'une marque commerciale quelconque n'implique son inefficacité. De nombreux produits sont distribués par région et peuvent se trouver dans les supermarchés locaux, grands magasins et quincailleries, ou par le biais d'un service de nettoyage. Il est à souligner que tous les produits doivent être utilisés en stricte conformité avec les instructions figurant sur l'emballage.

Instructions concernant le nettoyage et l'entretien de l'acier inoxydable

Description du matériau : L'acier inoxydable est extrêmement durable, et son entretien est simple et peu onéreux. Il est essentiel de l'entretenir correctement, particulièrement dans des conditions corrosives. Toujours commencer par la solution la plus simple et continuer par une solution plus compliquée.

Nettoyage de routine : Une fois par jour, ou aussi souvent qu'il le faut, utiliser une solution d'eau chaude avec du savon, du détergent ou de l'ammoniac. Appliquer la solution de nettoyage conformément aux instructions du fabricant ; toujours utiliser un chiffon doux ou une éponge afin de ne pas endommager le fini.

Taches incrustées : Pour éliminer des taches de l'acier inoxydable, utiliser un produit nettoyant pour acier inoxydable ou un produit à polir tel que le nettoyant pour acier inoxydable Ball® ou un abrasif doux. Toujours suivre les instructions du fabricant et appliquer dans le même sens que les lignes du vernis.



IMPORTANT : NE JAMAIS UTILISER DE PAILLE DE FER OU DE BROUSSE DE MÉTAL ORDINAIRE SUR DE L'ACIER INOXYDABLE. TOUJOURS UTILISER DE LA PAILLE D'ACIER INOXYDABLE OU DES BROSSES POUR ACIER INOXYDABLE.

Situations spéciales de matériau

Empreintes et taches : Pour éliminer les empreintes ou taches, utiliser un nettoyant pour acier inoxydable de haute qualité et polir conformément aux instructions du fabricant. De nombreux produits de ce genre laissent un film protecteur empêchant toute tache ou empreinte future.

Graisse et huile : Pour éliminer la graisse ou l'huile, utiliser un détergent ou un nettoyant caustique commercial de qualité. Appliquer conformément aux instructions du fabricant et dans le sens des lignes du vernis.

Précautions : Éviter tout contact prolongé avec : chlorures (agents de blanchiment, sels), bromures (agents d'assainissement), thiocyanates (pesticides, produits chimiques pour photographie et certains aliments) et iodures sur l'équipement en acier inoxydable, notamment en présence de conditions acides.



IMPORTANT : NE PAS LAISSER LES SOLUTIONS SALÉES S'ÉVAPORER ET SÉCHER SUR DE L'ACIER INOXYDABLE.

L'aspect de traînées de rouille sur l'acier inoxydable donne à croire que l'acier inoxydable rouille. Rechercher la source réelle de la rouille dans ces particules de fer ou d'acier susceptibles d'être en contact avec la structure en acier inoxydable mais sans en faire réellement partie.

REMARQUE : Des produits nettoyants fortement acides ou caustiques peuvent attaquer l'acier entraînant l'apparition d'un film rougeâtre. Éviter d'utiliser ces nettoyants.

Marques commerciales : L'utilisation de marques commerciales n'est destinée qu'à indiquer un type de nettoyant. Ceci ne constitue aucunement un témoignage publicitaire de même que toute omission d'un nettoyant d'une marque commerciale quelconque n'implique son inefficacité. De nombreux produits sont distribués par région et peuvent se trouver dans les supermarchés locaux, grands magasins et quincailleries, ou par le biais d'un service de nettoyage. Il est à souligner que tous les produits doivent être utilisés en stricte conformité avec les instructions figurant sur l'emballage.

Bouton-poussoir de savon — liquide — S09-007S

Nomenclature

Repère	Référence	Désignation	Pièces de fixation S09-007S	
			Qté	
1	118-025	Corps de bouton-poussoir	1	
2	110-007	Écrou de presse-garniture	1	
3	135-001L	Ressort	1	
4	125-001BU	Rondelle	1	
5	119-028	Piston	1	
*	161-014	Écrou	1	
*	124-001D	Rondelle	2	
*	142-002A	Rondelle - Acier inoxydable	1	

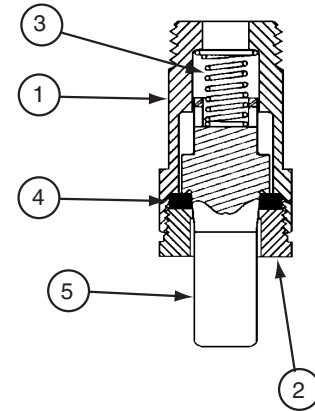

* Non illustré

Ce bouton-poussoir distribue une quantité dosée de savon avec chaque mouvement ascendant. Le distributeur de savon est standard sur les lavabos fontaines depuis 1983 et ne convient pas bien aux lotions savonneuses très épaisses.

REMARQUE : La lotion savonneuse colmatera les boutons-poussoirs de savon liquide. Utiliser uniquement des boutons-poussoirs de lotion savonneuse avec de la lotion savonneuse.

Bouton-poussoir de lotion — savonneuse — S09-057S

Nomenclature

Repère	Référence	Désignation	Ensemble de bouton-poussoir S09-057	
			Qté	Pièces de fixation S09-057S
1	124-001D	Rondelle	—	1
2	110-057	Écrou	—	1
3	125-001AN	Robinet d'arrêt	—	1
4	159-114	Plaque de renfort	—	1
5	124-001AT	Rondelle	—	1
6	160-176	Vis	—	1
7	S09-040	Bouton-poussoir	1	1
8	S53-045	Adaptateur	1	1

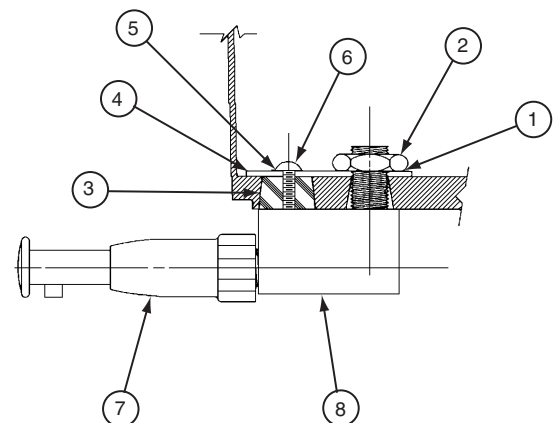

Bouton-poussoir de savon — en poudre — S09-010A

Nomenclature

Repère	Référence	Qté	Désignation
1	160-069	1	Vis, 1/4-20 RD
2	142-002X	1	Rondelle, 1/4 Split-Lock
3	S62-002	1	Ensemble agitateur/coulisse
4	192-004	1	Levier - Savon en poudre

REMARQUE : Des bouchons réducteurs sont disponibles pour utiliser avec du savon granulé fin pour diminuer le débit.

REMARQUE : Pour changer les boutons-poussoirs de savon en poudre à savon liquide, boucher l'orifice le plus à l'intérieur ou « portant » avec le bouchon en caoutchouc, référence 125-001AK. Pour changer de savon liquide à savon en poudre, il faut enlever le bouchon. S'il n'y en a pas, il sera nécessaire de percer le trou portant avec une mèche de 1/2" ou 5/8". La configuration du conteneur en plastique forme un gabarit naturel pour repérer le trou portant.

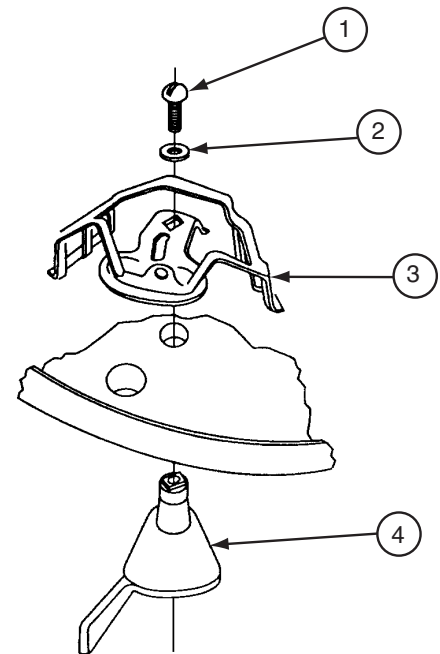

Conseils d'entretien pour le savon

RECOMMANDATIONS DE SAVON

Les distributeurs de savon de qualité nécessitent du savon de bonne qualité et un entretien périodique pour fonctionner correctement. Les distributeurs de savon Bradley fonctionnent de manière fiable et constante à long terme à condition d'utiliser un savon ayant une viscosité et des niveaux de pH raisonnables et d'effectuer un minimum d'entretien périodique sur les boutons-poussoirs.

L'épaisseur du savon est déterminée par une mesure appelée viscosité. La viscosité du savon doit se trouver entre 100 cps (centipoise) et 2 500 cps pour tous les distributeurs de savon Bradley. Les savons moins épais étant perçus par les utilisateurs comme étant « dilués », ces derniers ont généralement tendance à en utiliser plus qu'ils n'en ont besoin, et donc à faire du gaspillage. Les savons épais s'écouleront plus lentement et bloqueront l'action de « rinçage » des boutons-poussoirs, ce qui permet au savon de se figer dans le bouton-poussoir et de provoquer des colmatages.

Le niveau pH (acide) du savon doit se trouver dans la fourchette de 6,5 à 8,5. Les savons plus acides (niveaux pH inférieurs à 6,5) provoqueront la corrosion des pièces métalliques (même en acier inoxydable !!) et la détérioration des composants en caoutchouc et en plastique. Ce qui entraînera également une irritation cutanée. Dans la plupart des cas, les savons bon marché (généralement du type de lotion rose) tombent dans cette catégorie acide et provoqueront éventuellement la défaillance du bouton-poussoir et la corrosion du métal. Les savons de base (niveaux de pH supérieurs à 8,5) provoqueront un gonflement ou une dégradation des pièces en caoutchouc et en plastique, et une irritation cutanée.

Généralement, tout savon de qualité correspondant aux normes de viscosité et de pH ci-dessus fonctionnera bien avec les distributeurs de savon Bradley. Les savons antibactériens à base de PCMX ou d'Isapropanol (dans les limites de viscosité et de pH) fonctionneront également bien avec les distributeurs Bradley. Les savons répondant à ces normes fondamentales procureront un débit constant et réduiront la formation de colmatage.

Les problèmes de distributeurs de savon sont, pour la plupart, provoqués par du savon trop épais ou corrosif, ou par un manque d'entretien. De nombreux savons existent en forme concentrée qui doivent être dilués à l'eau. Souvent, le savon est mal dilué ou utilisé directement du flacon, ce qui provoquera un colmatage et une défaillance du bouton-poussoir. Si on utilise le savon approprié, les boutons-poussoirs qui n'ont jamais été nettoyés sont généralement la source des problèmes de distribution. Bradley a conclu un accord avec Champion Brand Products et ce, afin de fournir un service supplémentaire à la clientèle, concernant les questions de savons, pour les acheteurs de nos distributeurs. Cette société est particulièrement obligeante et peut résoudre quasiment tous les problèmes liés au distributeur de savon. Elle vend également un excellent savon « homologué Bradley ». Se reporter à la **Fiche d'instructions relatives au savon 215-1286** pour tout détail sur le nettoyage du bouton-poussoir de savon ou sur la façon de contacter Champion. Grâce à un bon entretien et un savon adéquat, les distributeurs Bradley fonctionneront longtemps et sans problème.

INSTRUCTIONS RELATIVES À L'ENTRETIEN DU DISTRIBUTEUR DE SAVON

Les distributeurs de savon Bradley fonctionnent de manière fiable et constante à long terme à condition d'utiliser le savon adéquat et d'effectuer un minimum d'entretien périodique sur les boutons-poussoirs. Entretien (nettoyer) les boutons-poussoirs pour un fonctionnement adéquat.

Pour assurer un fonctionnement adéquat du distributeur de savon, suivre ces instructions :

- Une fois par mois, dévisser le bouton-poussoir du réservoir et le faire tremper dans de l'eau chaude pendant 30 minutes.
- Appuyer sur le bouton-poussoir au moins 20 fois pendant qu'il trempe.
- Rincer le réservoir de savon à l'eau chaude pendant que le bouton-poussoir trempe.

En cas de colmatage extrême, démonter le bouton-poussoir et faire tremper les pièces dans de l'eau chaude ou une solution de nettoyage pour restaurer un fonctionnement adéquat. Les distributeurs de savon qui ne seront pas utilisés pendant des périodes prolongées (écoles durant les vacances d'été, etc.) doivent être vidés, nettoyés et laissés vides jusqu'à leur remise en service. Tout savon laissé sur l'extérieur des distributeurs peut entraîner une décoloration et une corrosion du réservoir (même sur des unités en acier inoxydable). Tout savon doit être essuyé ou frotté tous les jours et l'extérieur du distributeur doit être rincé à l'eau claire et essuyé avec un chiffon doux.

Becs diffuseurs — Standard avec anneau de pulvérisation en néoprène

REMARQUE : Le kit de réparation n'inclut pas l'anneau du bec. Commander en article séparé.

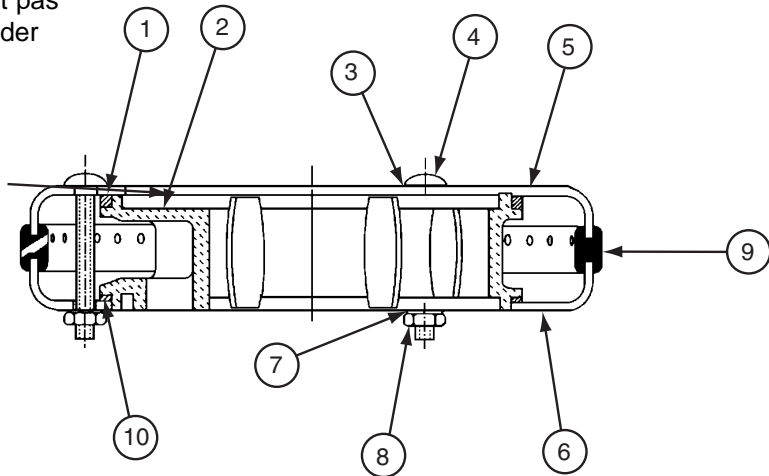
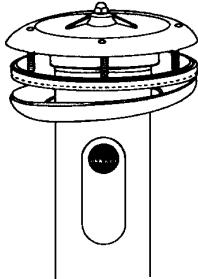

Nomenclature

Repère	Référence	Désignation	Ensemble bec diffuseur S05-054B	Kit de réparation S45-051
			Qté	
1	125-001DE	Rondelle en Néoprène - Haut	1	1
2	139-031	Collecteur de bec diffuseur	1	—
3	124-001AL	Rondelle	3	4
4	160-211	Boulon mécanique	3	4
5	115-061	Haut de bec diffuseur	1	—
6	116-008	Bas de bec diffuseur	1	—
7	124-001AT	Rondelle	3	4
8	161-025	Écrou	3	4
9	124-020D	Anneau de bec diffuseur - Semi-circulaire	1	—
10	125-001DF	Rondelle en Néoprène - Bas	1	1

Suggestions pour réparer le bec diffuseur

Problème : L'eau éclabousse tout autour du bord de la cuvette.

Cause : Des corps étrangers ont réduit la taille des fentes du bec diffuseur, entraînant ainsi une plus grande pression au niveau des fentes ouvertes.

Solution : Nettoyer le bec diffuseur :

- Démonter le bec diffuseur et déloger toute saleté, tout dépôt de calcaire et tout corps étranger à l'aide d'une brosse métallique.
- Pour nettoyer les becs diffuseurs munis d'anneaux pulvérisateurs en caoutchouc, frotter une pièce de monnaie sur l'anneau.
- Réduire la régulation de débit (le jet d'eau doit frapper la cuvette sans éclabousser à l'extérieur de la cuvette).

Problème : L'écoulement d'eau diminue à partir du bec diffuseur.

Cause : La portion crépine de la robinetterie d'arrêt-crépine-non-retour est colmatée.

Solution : Retirer et nettoyer le tamis de la crépine de la robinetterie arrêt-crépine-non-retour.

REMARQUE : Le bec diffuseur illustré ci-dessous inclut un anneau de pulvérisation en néoprène perforé autonettoyant. La pression d'eau assouplit les orifices de pulvérisation, ce qui ralentit l'accumulation de corps étrangers et a tendance à « décoller » lesdits dépôts qui ont pu s'accumuler.

Robinet mélangeur — Manuel — S01-038

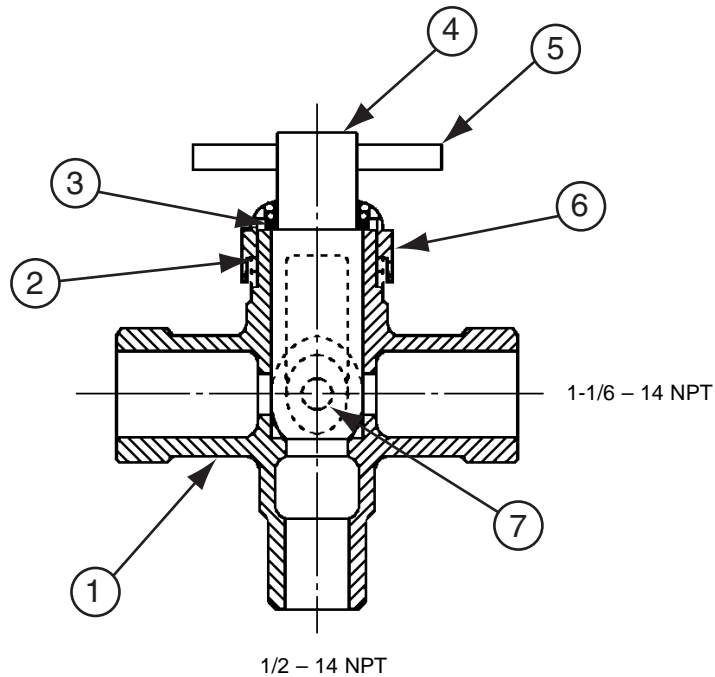

Nomenclature du robinet mélangeur manuel

Repère	Référence	Désignation	Ensemble de bouton-poussoir S01-038	Ensemble de bouton-poussoir S01-038S	Ensemble de bouton-poussoir S01-038A	Ensemble de bouton-poussoir S01-038AS	Kit de réparation S45-197
			Qté				
1	118-034	Corps de robinet mélangeur - Laiton	1	1	—	—	—
1	118-034A	Corps de robinet mélangeur - Chrome	—	—	1	1	—
2	124-001BD	Rondelle en fibre	1	1	1	1	1
3	125-001BC	Joint torique	1	1	1	1	1
4	119-059	Intérieur de robinet mélangeur	1	1	1	1	1
5	152-038	Goupille cylindrique	1	1	1	1	1
6	121-016	Chapeau - Laiton	1	1	—	—	1
6	121-016A	Chapeau - Chrome	—	—	1	1	—
7	160-197	Vis - Laiton	1	1	—	—	—
7	160-189	Vis - Acier inoxydable	—	—	1	1	—
*	129-007	Pièce de raccordement - Laiton	—	2	—	—	—
*	110-005	Écrou de pièce de raccordement - Laiton	—	2	—	—	—
*	129-007A	Pièce de raccordement - Chrome	—	—	—	2	—
*	110-005A	Écrou de pièce de raccordement - Chrome	—	—	—	2	—
*	124-001AF	Rondelle de pièce de raccordement	—	2	—	2	2

* Pièces non illustrées

Pièces de réparation de soupape régulatrice de débit — S02-045

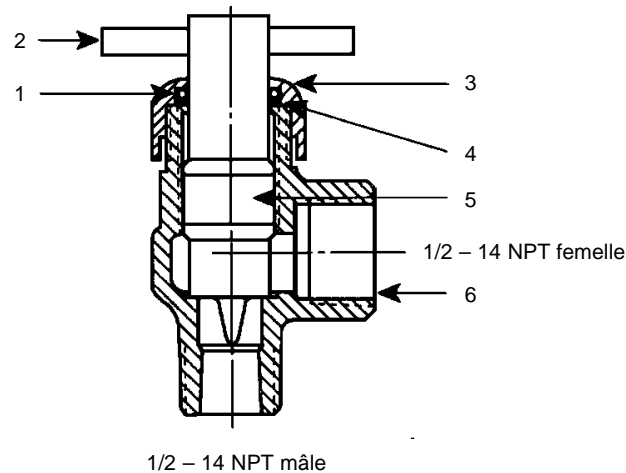

Nomenclature de soupape régulatrice de débit

Repère	Référence	Désignation	Soupape en laiton S02-045	Soupape en chrome S02-045A	Kit de réparation S45-198
			Qté		
1	125-001BC	Joint torique	1	1	1
2	152-038	Goupille cylindrique	1	1	1
3	121-016	Chapeau	1	—	1
3	121-016A	Chapeau	—	1	—
4	124-001BD	Rondelle en fibre	1	1	1
5	119-060	Intérieur de soupape	1	1	1
6	118-033	Corps de soupape	1	—	—
6	118-033B	Corps de soupape	—	1	—

Dépannage du robinet mélangeur thermostatique

REMARQUE : Avant d'essayer de dépanner le robinet ou de démonter les composants, vérifier les conditions suivantes :

- Si la robinetterie arrêt/non-retour est utilisée, s'assurer qu'elle soit complètement ouverte.
- S'assurer que les canalisations d'arrivée chaude et froide sont correctement raccordées et qu'il n'existe ni de raccordements croisés ni de fuite de robinetterie arrêt/non-retour.
- Vérifier la sortie du chauffage d'eau chaude pour s'assurer qu'elle se trouve au moins à -6,7 °C (20 °F) au-dessus de la température réglée.

S'assurer de fermer les robinets d'arrêt adéquats avant de démonter le robinet et de les rouvrir après inspection et une fois la réparation terminée.

Problème : Débit d'eau limité

Cause : Saleté et débris se sont accumulés dans le robinet ou la crépine.

1. Retirer et nettoyer la crépine. Si la crépine doit être remplacée, commander la référence Bradley 173-028.
2. Vérifier le mouvement uniforme du piston.

Pour vérifier le mouvement libre et uniforme du piston du robinet, suivre les procédures soulignées ci-dessous :

1. Retirer le capuchon du robinet et le thermostat (voir la Figure 14 en page 57).
2. Appuyer sur le piston du doigt (le piston devrait se déplacer librement). Si le mouvement n'est pas comme il devrait, le piston doit être nettoyé. Suivre la méthode soulignée ci-dessous pour nettoyer le piston et le corps de robinet :
 - Retirer le thermostat.
 - Soulever le piston avec une pince à becs fins et retirer le ressort.
 - Tout nettoyant adéquat pour laiton et acier inoxydable peut être utilisé (si le nettoyage avec un nettoyant adéquat ne suffit pas à retirer les débris, du papier de verre de 400 grains peut être utilisé pour polir et affiler le piston et le corps de robinet).
 - Enclencher le ressort dans le piston (qui se détendra) et remonter dans le corps du robinet. Tester à nouveau le piston.
3. Si, après un nettoyage approfondi, le piston ne se déplace pas librement, il faut le remplacer. Contacter le représentant Bradley et lui demander un Kit de réparation (référence S65-259).

Problème : Fuites externes dans le système

Cause : Les joints toriques ont été endommagés.

Solution : Remplacer les joints toriques le cas échéant. Pour tout remplacement de joints toriques, contacter le représentant Bradley et lui demander un Kit de réparation (référence S65-259).

Problème : Température d'eau inadéquate ou fluctuation de température

Cause : Le thermostat est en train de devenir défectueux ou ne fonctionne pas du tout.

Solution : Vérifier le bon fonctionnement du thermostat.

1. À température ambiante [26,7 °C (80 °F) ou moins], retirer le capuchon et le thermostat.
2. Placer le thermostat dans le conteneur avec de l'eau à 46 °C (115 °F). Le poussoir doit sortir du thermostat approximativement de 3 mm (1/10").
3. Si le poussoir du thermostat ne sort pas, il faut remplacer le thermostat. Contacter le représentant Bradley et lui demander un Kit de réparation (référence S65-259).

Cause : La température du robinet n'est pas réglée correctement.

*Solution : Ajuster la température. À l'aide d'un tournevis à lame, faire tourner la tige de réglage **dans le sens contraire des aiguilles d'une montre** pour **augmenter** la température ou **dans le sens des aiguilles d'une montre** pour **diminuer** la température.*

Robinet mélangeur thermostatique Vernatherm (S01-525) Nomenclature — Kit de réparation S65-259

Nomenclature S65-259

Kit de réparation de robinet

Repère	Référence	Qté	Désignation
5	S39-413	1	Thermostat
7	125-001BX	1	Joint torique
8	125-157	1	Joint torique

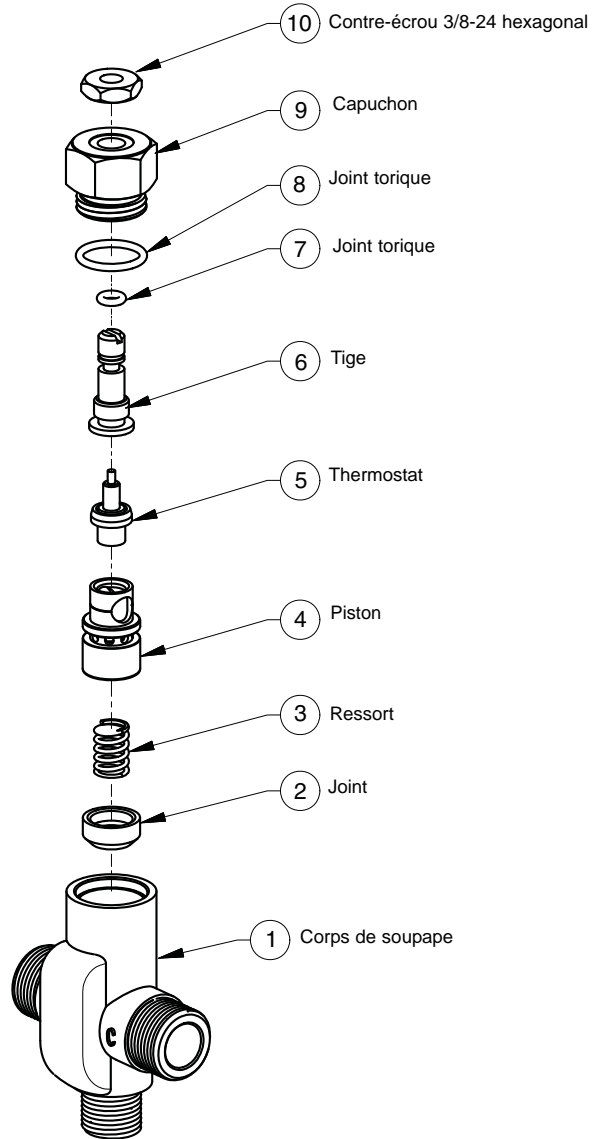

Figure 14

Índice

Información previa a la instalación	58
Dimensiones del modelo TDB3108	59-61
Dimensiones del modelo WF3208	62
Especificaciones de instalación de tuberías empotradas de la fuente de lavado	63-64
Información de instalación	65-75
Limpieza/mantenimiento de Terreon®	76
Limpieza/mantenimiento de la fibra de vidrio revestida de gel	76
Limpieza/mantenimiento del acero inoxidable	77
Repuestos de la válvula del dispensador de jabón	78-79
Recomendaciones y mantenimiento del jabón	80
Localización de fallas/repuestos de la boquilla rociadora	81
Válvula mezcladora manual (opcional)	82
Válvula de control de volumen	83
Válvula mezcladora termostática Vernatherm™	84-85

Suministros requeridos por el instalador

- (4) tirafondos, tornillos u otros sujetadores de 1/2" para sujetar el pedestal de la fuente de lavado
- Tuberías y accesorios de suministro de agua caliente y fría de 1" (consulte las especificaciones de instalación de tuberías empotradas en las páginas 63 y 64)
- Accesorios reductores y tubos de suministro de tubería de cobre nom. de 1/2" para los tipos que tengan los suministros anteriores
- Sifón estándar tipo P (consulte las especificaciones de instalación de tuberías empotradas en las páginas 63 y 64) (sifón de ventilación suministrado por Bradley cuando sea necesario)
- Tuberías y accesorios de desagüe de 2" (consulte las especificaciones de instalación de tuberías empotradas en las páginas 63 y 64)
- Tubería de ventilación o de conexión de 1-1/2" en los accesorios ventilados a través de la columna de la fuente de lavado (consulte la página 65 para ver las longitudes necesarias)
- Cinta de teflón o aditivo para tuberías
- Se suministra fuente de energía de 110 V CA GFI para transformador clase II de 110/24 V CA UL
- OPCIONAL: Bradley recomienda la instalación de un conmutador de corte eléctrico en la unidad. Esta característica permite que no haya descarga accidental de agua durante el mantenimiento y reparación regulares.

Información previa a la instalación

Material Terreon®

La fuente de lavado está construida de Terreon®, un material de superficie sólida densificada compuesto de resina poliéster. Terreon® es resistente a los productos químicos, las manchas, las quemaduras y los golpes. Los daños a las superficies se pueden reparar fácilmente con productos de limpieza de uso diario o abrasivos de polvo fino. Terreon® está certificado por NAHB para cumplir las normas ANSI Z124.3, Z124.6 y ANSI/ICPA SS-1-2001.

Dispositivo infrarrojo Adaptive

La boquilla rociadora se controla mediante una válvula de solenoide, lo que permite al usuario activar un flujo de agua. El sensor infrarrojo se demorará algunos minutos en adaptarse a su ambiente cuando se encienda la unidad.

Modelo TDB3108 - Circular de 1372 mm (54")

El modelo TDB3108 cumple las normas de ADA. Es posible que el equipo opcional no cumpla todas las directrices de dimensiones de ADA



Figura 1a

Modelo TDB3108 - Circular de 1372 mm (54") con accesorios opcionales

AJUSTE PARA LOS ORIFICIOS DE MONTAJE DEL DISPENSADOR DE TOALLAS

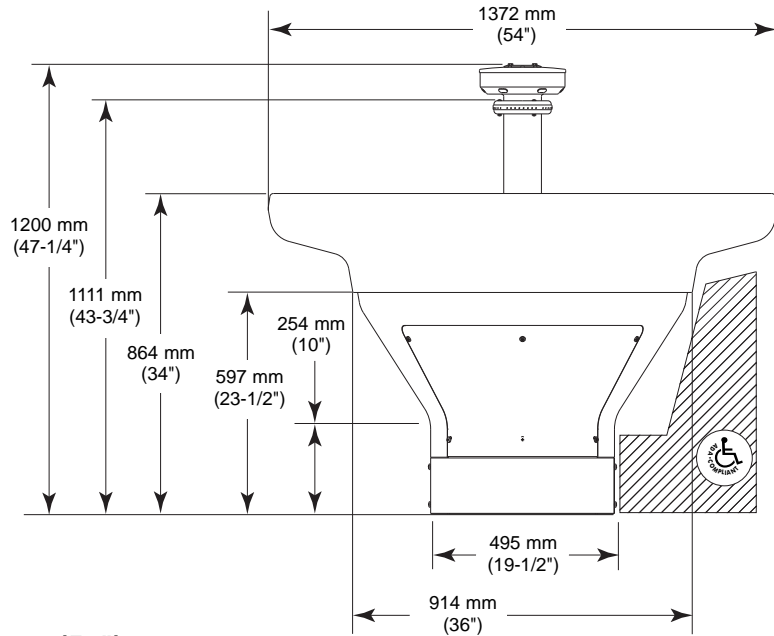

Figura 1b

Dimensiones de fuente de lavado circular (Intermedia según TAS)

Modelo TDB3108
Circular de 1372 mm (54") -
Altura según TAS

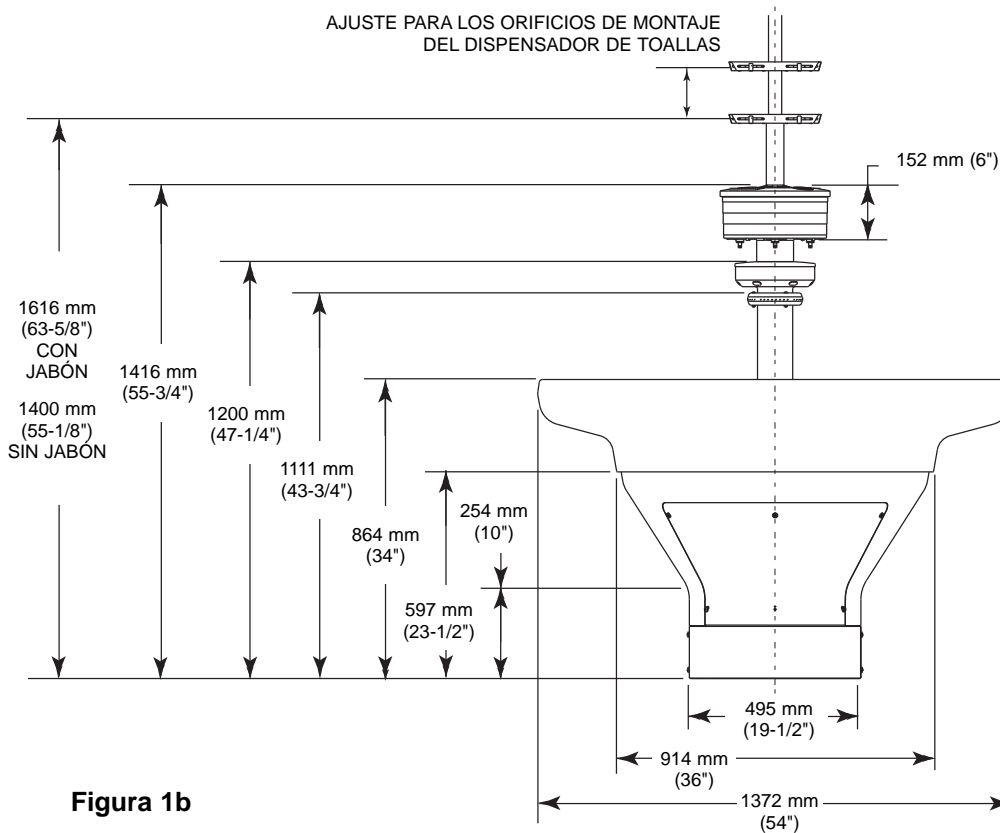

Figura 1c

Modelo TDB3108
Circular de 1372 mm (54") - Altura
según TAS con accesorios opcionales

AJUSTE PARA LOS ORIFICIOS DE MONTAJE
DEL DISPENSADOR DE TOALLAS

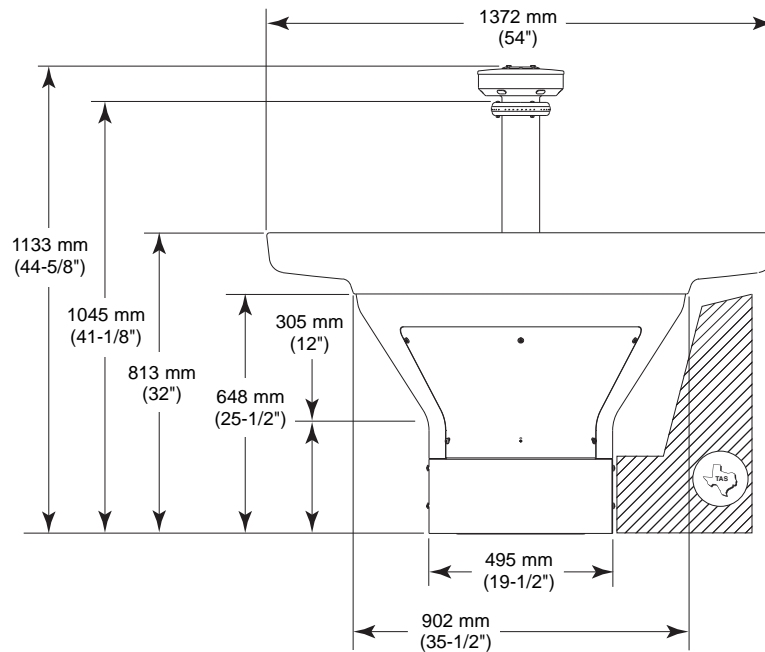
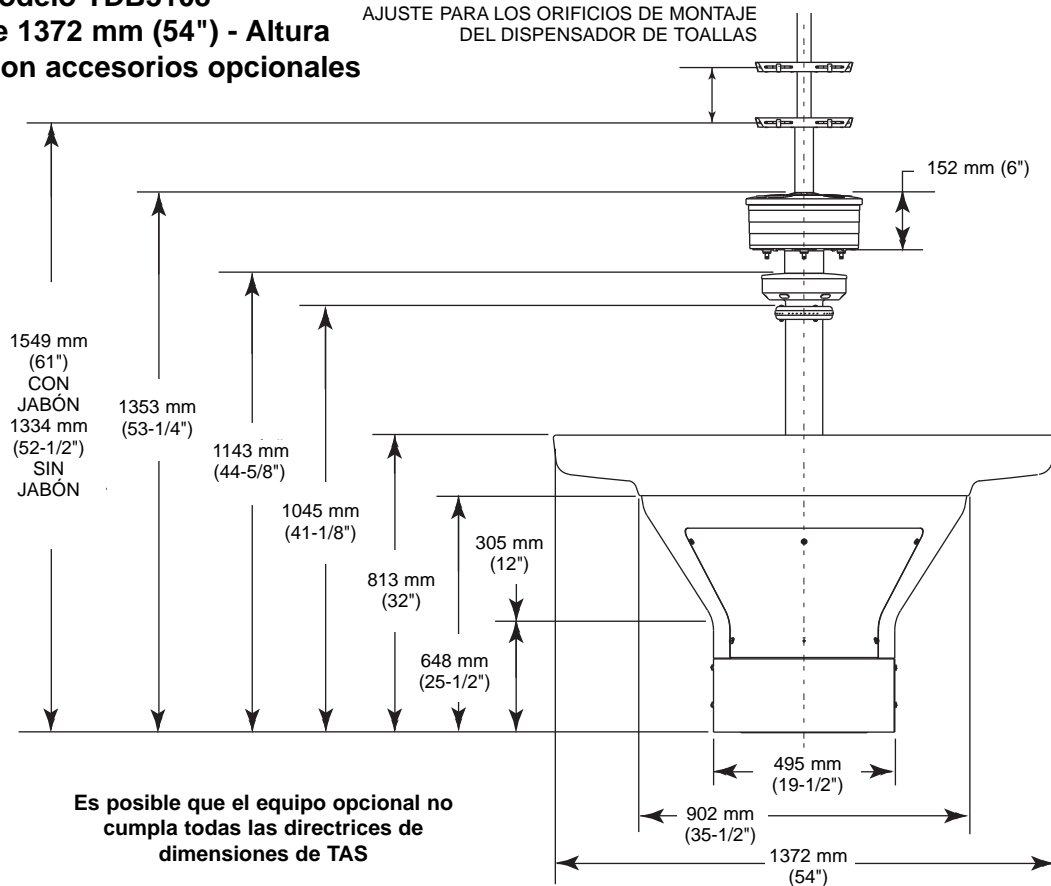

Es posible que el equipo opcional no
cumpla todas las directrices de
dimensiones de TAS

Figura 1d

Dimensiones de la fuente de lavado circular (altura para niños)

Modelo TDB3108
Circular de 1372 mm (54") -
Altura para niños



Figura 1e

Modelo TDB3108
Circular de 1372 mm (54") -
Altura para niños con
accesorios opcionales

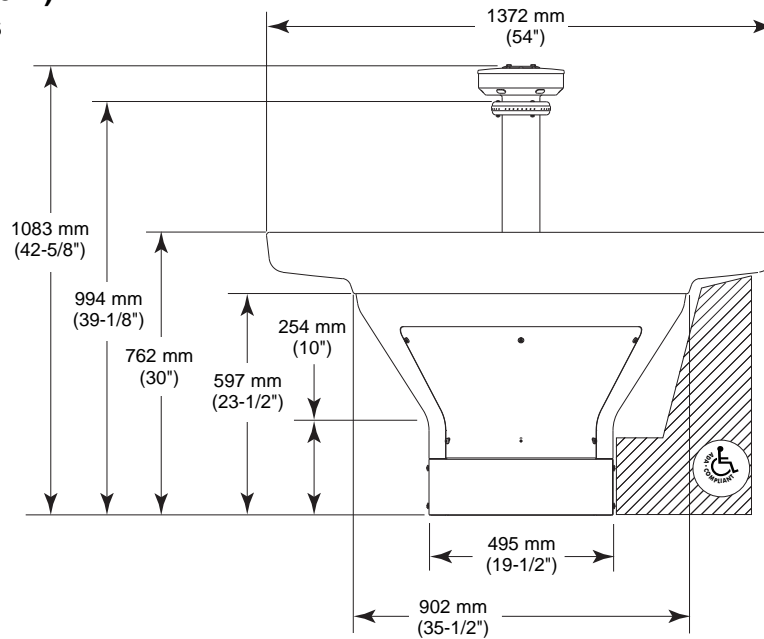
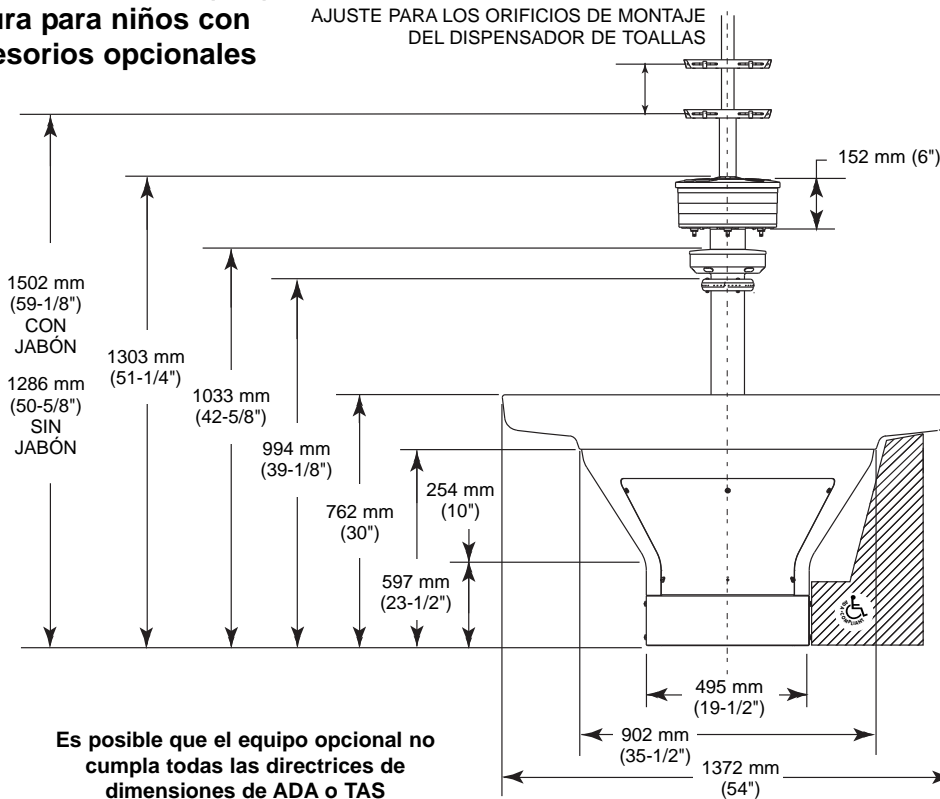

Es posible que el equipo opcional no cumpla todas las directrices de dimensiones de TAS.

Es posible que el equipo opcional no cumpla todas las directrices de dimensiones de ADA o TAS

Figura 1f

Dimensiones de la fuente de lavado circular

Modelo WF3208 - Circular de 1372 mm (54")



Figura 1g

El modelo WF3208 no cumple con las normas de ADA.

Modelo WF3208 - Circular de 1372 mm (54") con accesorios opcionales

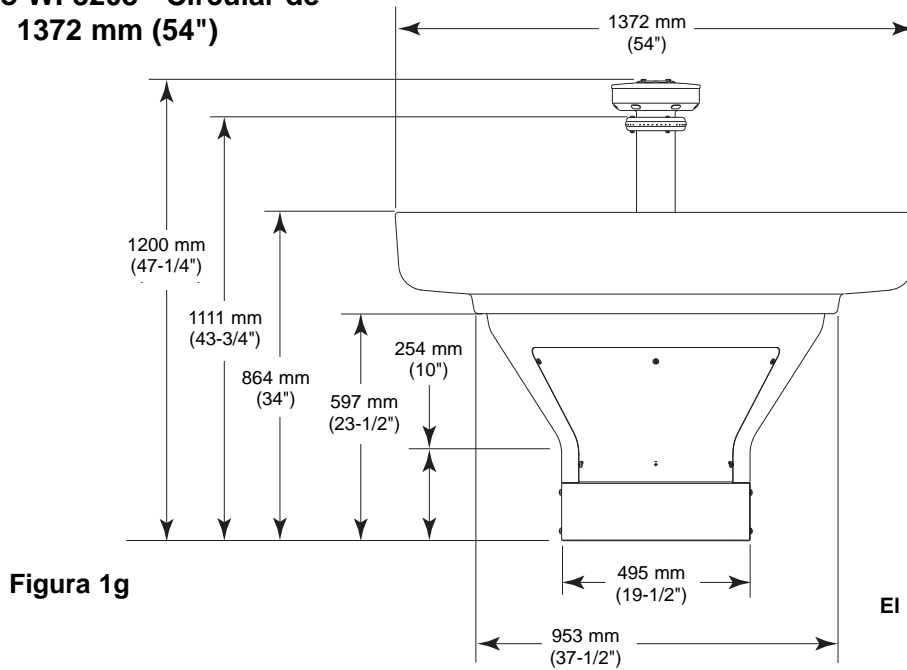

Figura 1h

Especificaciones técnicas para instalación de tuberías empotradas

Tipo A

Ventilación fuera de línea con suministros desde abajo

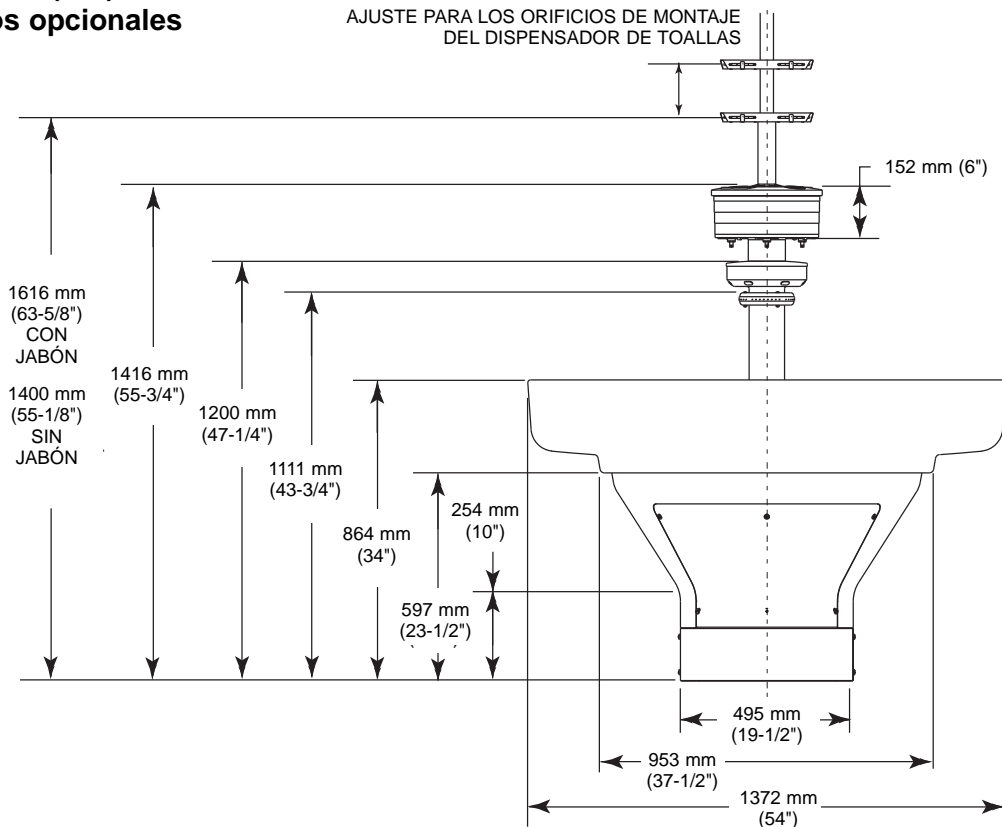
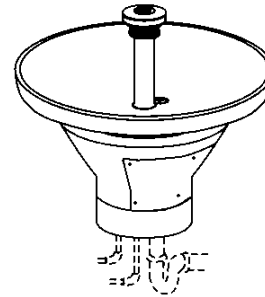
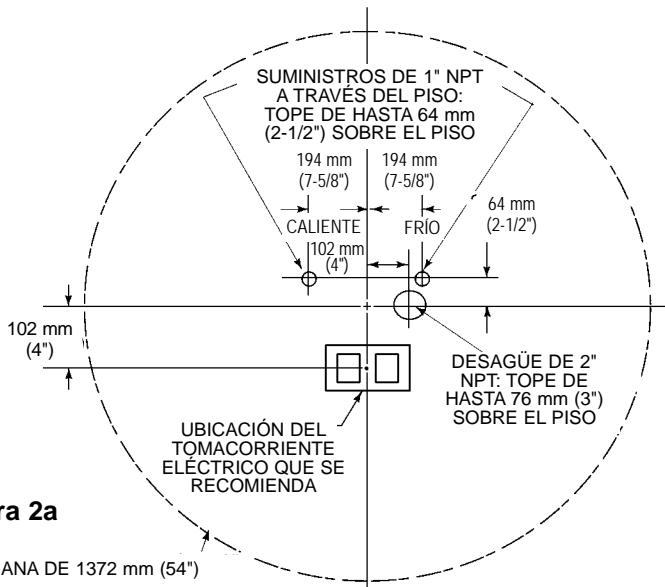

NOTA: Las tuberías de suministro para una o dos fuentes de lavado deben ser de 1"; para tres fuentes de lavado, de 1-1/4". Para más de tres fuentes de lavado, se deben aumentar proporcionalmente los tamaños de las tuberías.

Figura 2a

PALANGANA DE 1372 mm (54")

Tipo B

Ventilación ascendente central con suministros desde arriba

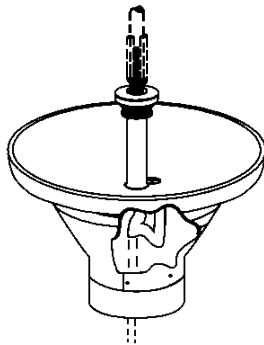

NOTA: Las tuberías de suministro para una o dos fuentes de lavado deben ser de 1"; para tres fuentes de lavado, de 1-1/4". Para más de tres fuentes de lavado, se deben aumentar proporcionalmente los tamaños de las tuberías.



Figura 2b

PALANGANA DE 1372 mm (54")

Especificaciones técnicas para la instalación de tuberías empotradas *continuación* . . .

Tipo H

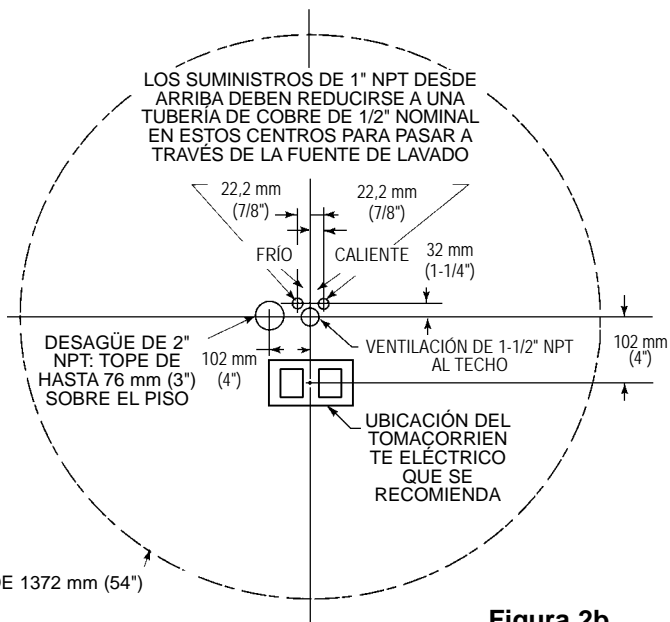
Ventilación ascendente central con suministros desde abajo

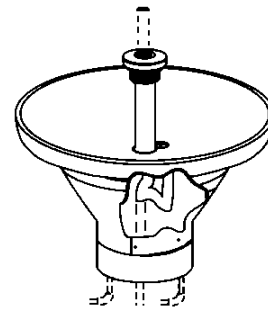
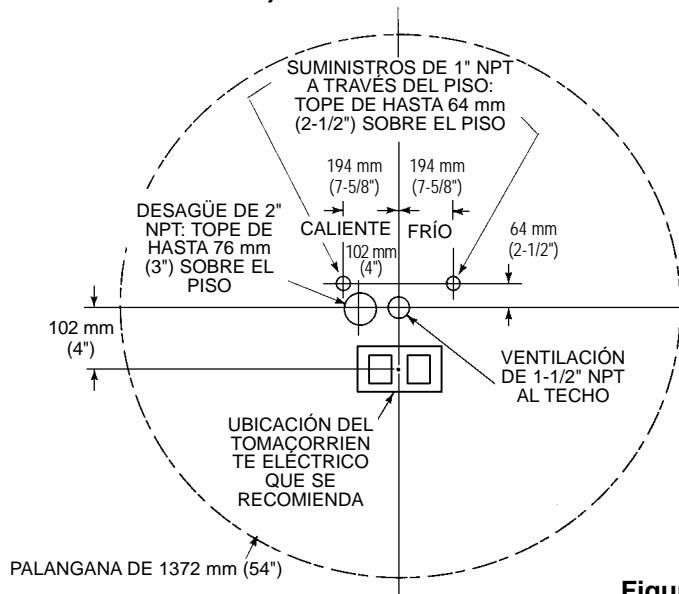

NOTA: Las tuberías de suministro para una o dos fuentes de lavado deben ser de 1"; para tres fuentes de lavado, de 1-1/4". Para más de tres fuentes de lavado, se deben aumentar proporcionalmente los tamaños de las tuberías.

Figura 2c

Tipo O

Ventilación fuera de línea con suministros desde arriba

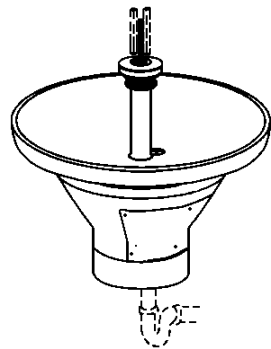

NOTA: Las tuberías de suministro para una o dos fuentes de lavado deben ser de 1"; para tres fuentes de lavado, de 1-1/4". Para más de tres fuentes de lavado, se deben aumentar proporcionalmente los tamaños de las tuberías.



Figura 2d

1 Instalación de desagüe

NOTA:

Toda la tubería que se muestra en líneas punteadas tiene que ser proporcionada por el instalador.

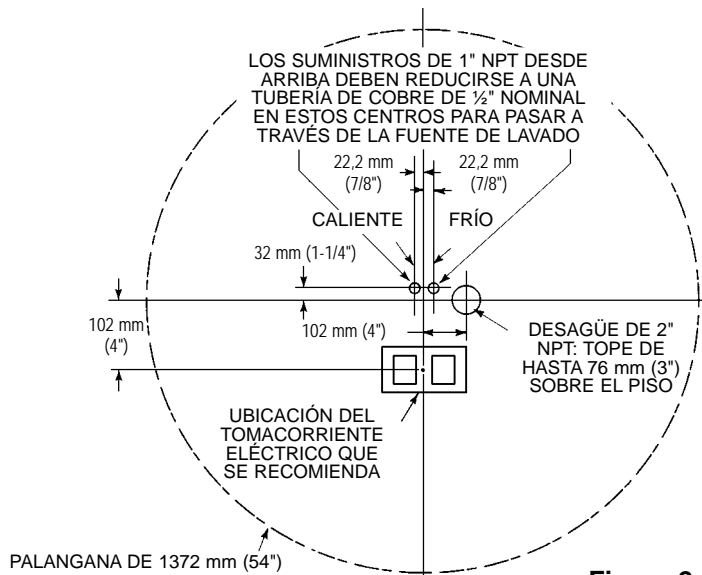
A TUBERÍAS DE SUMINISTRO Y DESAGÜE EMPOTRADAS NECESARIAS PARA LA INSTALACIÓN (CONSULTE LAS PÁGINAS 63 Y 64 PARA VER LAS ESPECIFICACIONES DE INSTALACIÓN OPCIONALES DE TUBERÍAS EMPOTRADAS).

B ENSAMBLE EL DESAGÜE PARA LA DIMENSIÓN QUE SE MUESTRA EN LA FIGURA 3 DE LA PALANGANA QUE ESTÉ INSTALANDO.



Figura 3

Tabla 1 — Dimensiones del sifón tipo “B”

Dim.	Altura estándar	Altura para niños	TAS
B	594 mm (23-3/8")	572 mm (22-1/2")	622 mm (24-1/2")

2 Montaje y ensamblaje de palangana/pedestal

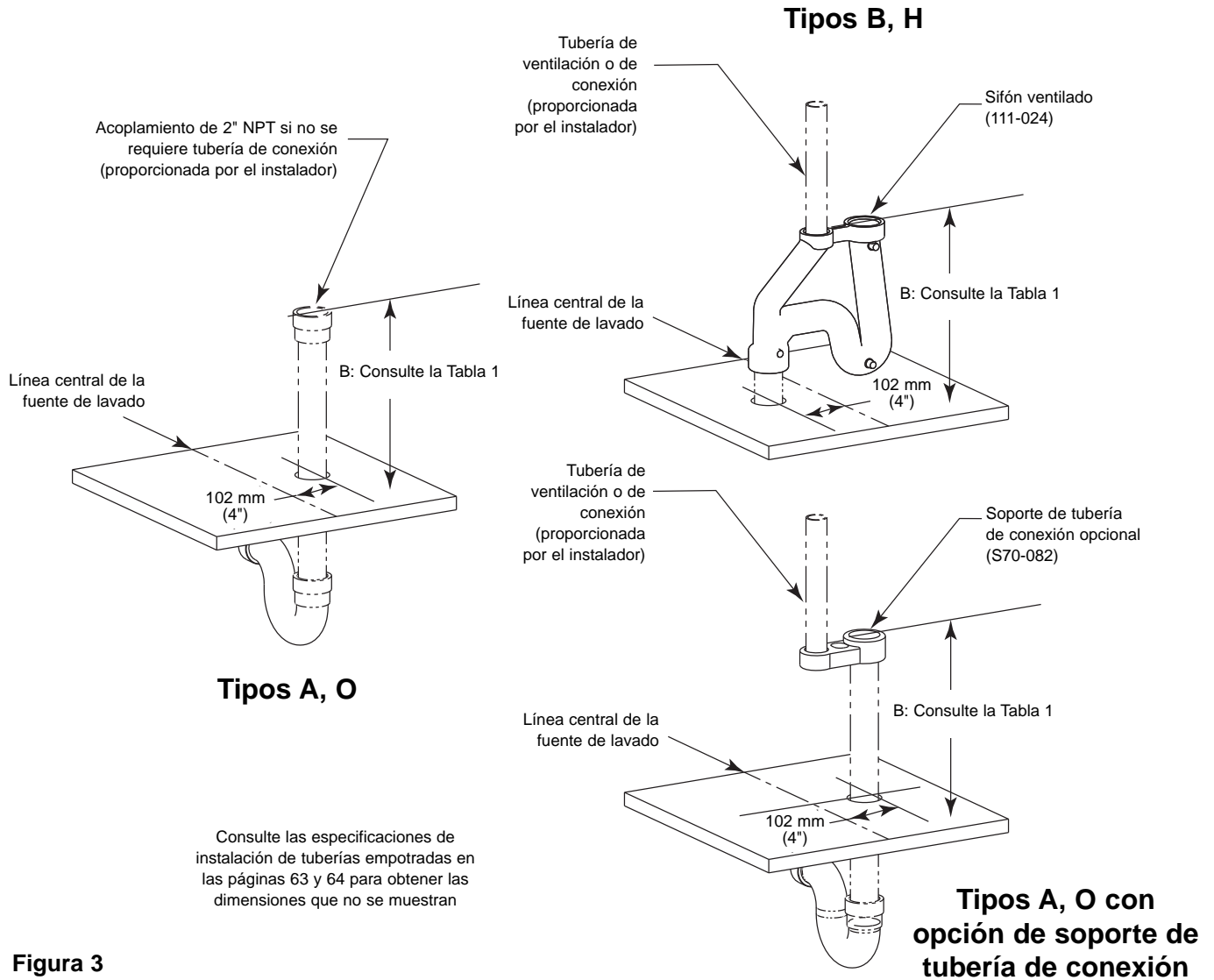
A COLOQUE EL PEDESTAL EN EL LUGAR QUE DESEE Y MARQUE LA POSICIÓN DE LAS (4) UBICACIONES DE MONTAJE (CONSULTE LA FIGURA 4A).

OPCIÓN SEGÚN TAS: *UBIQUE EL ESPACIADOR TAS EN EL PISO SOBRE LOS ORIFICIOS DE MONTAJE. PONGA EL PEDESTAL EN LA PARTE SUPERIOR DEL ESPACIADOR.*

B ASEGURE EL PEDESTAL AL PISO CON LOS SUJETADORES APROPIADOS, DISPOSITIVOS DE SUJECIÓN Y PERNOS DE 1/2" (PROPORCIONADOS POR EL INSTALADOR). NO APRIETE EN EXCESO.

C CON LA AYUDA DE TRES O CUATRO PERSONAS, LEVANTE CUIDADOSAMENTE LA PALANGANA (CONSULTE LA FIGURA 4B) SOBRE EL PEDESTAL ASEGURÁNDOSE DE QUE LOS ORIFICIOS DE DESAGÜE SE ALINEEN CON EL DESAGÜE DEL PISO Y SE ACOPLEN CON LAS VARILLAS ROSCADAS CON ORIFICIOS RANURADOS EN EL PEDESTAL MEDIANTE EL USO DE REBORDES POSICIONADORES.

D CON TUERCAS DE MARIPOSA Y ARANDELAS DE 1/4", FIJE LA PALANGANA AL PEDESTAL, EN CUATRO LUGARES.



PRECAUCIÓN:

La superficie de la palangana es muy lisa. El peso aproximado de la palangana es de 86,2 kg (190 libras). ¡Manipule con cuidado!

VISTA EN PLANTA



Figura 4a

VISTA FRONTAL

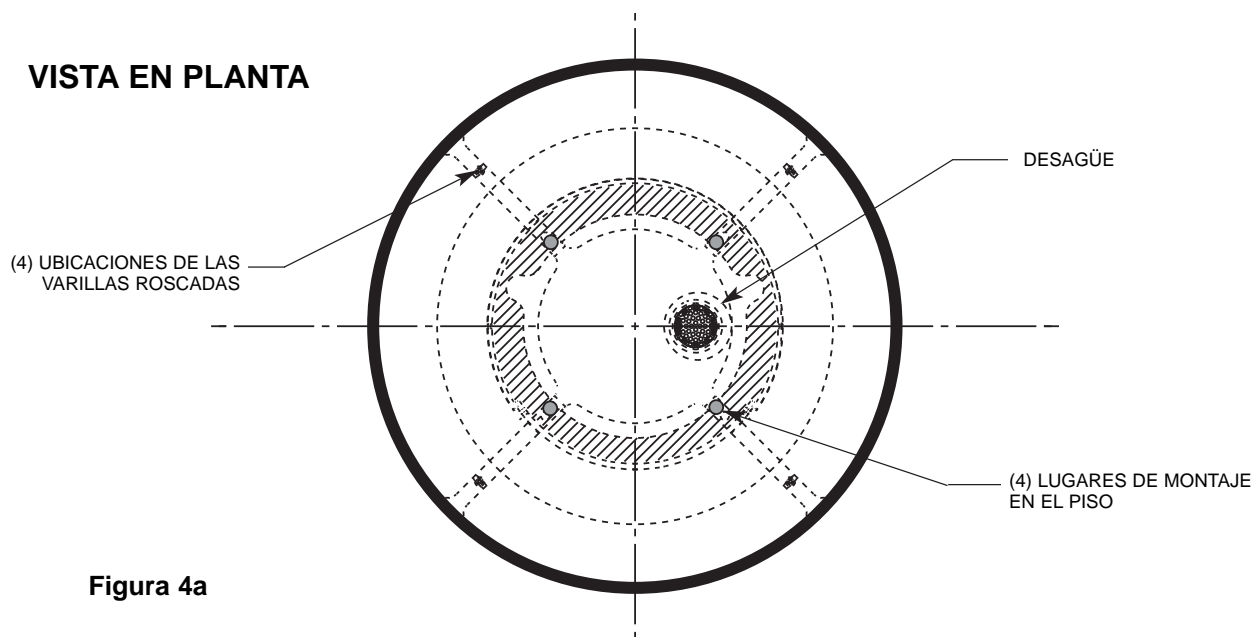

Figura 4b

3 Instalación del embudo de desagüe en la palangana

¡NOTA!

Selle entre el embudo y el orificio de desagüe con masilla para tuberías (proporcionada por el instalador).

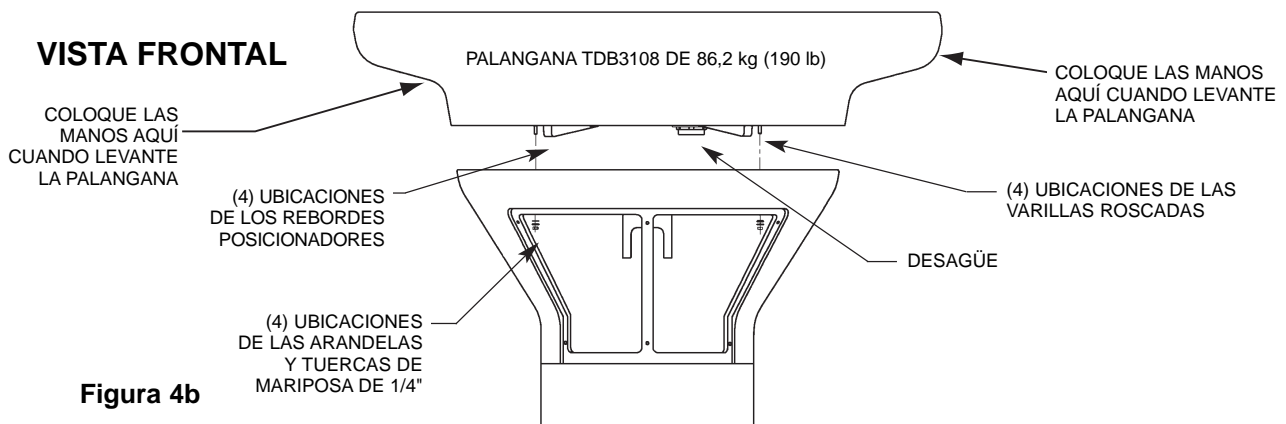
A CONECTE LEVEMENTE EL EMBUDO DE DESAGÜE A LA PALANGANA CON LA CONTRATUERCA Y LA ARANDELA COMO SE MUESTRA EN LA FIGURA 5.

OPCIÓN DE SIFÓN B: CONECTE EL SIFÓN B AL EMBUDO DE DESAGÜE.

OPCIÓN DE TUBO DE CONEXIÓN: CONECTE EL SOPORTE DEL TUBO DE CONEXIÓN AL EMBUDO DE DESAGÜE.

B APRIETE EL EMBUDO Y LA CONTRATUERCA CONTRA LA PALANGANA.

C ASEGURE EL FILTRO AL EMBUDO DE DESAGÜE CON LOS TORNILLOS PROPORCIONADOS.

D CONECTE EL EMBUDO (O SIFÓN TIPO B O SOPORTE DEL TUBO DE CONEXIÓN) AL DESAGÜE.



Figura 5

4a

Conjunto del dispositivo infrarrojo Adaptive para unidades de desagüe tipo A y tipo O sin opciones de tubos de conexión

- A** INSTALE EN LA PALANGANA, EL EXTREMO GUARNECIDO (NO EL EXTREMO AFILADO) DEL TUBO DE SOPORTE CON LA EMPAQUETADURA (CONSULTE LA FIGURA 6).
- B** CONECTE LA TUBERÍA DE SUMINISTRO DE 1/2" A LA BOQUILLA ROCIADORA CON UN CONECTOR DE TUBOS DE 3/8" NPT A 1/2" Y COLOQUE LA BOQUILLA ROCIADORA EN EL TUBO DE SOPORTE. TIENDA LA TUBERÍA HACIA ABAJO A TRAVÉS DEL TUBO DE SOPORTE Y CONECTE AL CONECTOR DEL TUBO DE LA VÁLVULA.
- C** PONGA LA BARRA DE CONEXIÓN SUPERIOR (RANURADA EN AMBAS ESQUINAS DE CADA EXTREMO) EN LA PARTE SUPERIOR DE LA BOQUILLA ROCIADORA. CONECTE LA VARILLA DE CONEXIÓN MÁS LARGA A LA VARILLA DE CONEXIÓN DE 4-1/4" USANDO LA TUERCA DE ACOPLAMIENTO CON LOS TORNILLOS DE FIJACIÓN DE CABEZA HEXAGONAL. TIENDA EL CONJUNTO DE LA VARILLA DE CONEXIÓN HACIA ABAJO A TRAVÉS DE LA BARRA DE CONEXIÓN SUPERIOR (CONSULTE EL RECUADRO DE LA FIGURA 6) Y ASEGURE LA PALANGANA DESDE ABAJO USANDO LA TRAVIESA INFERIOR (SIN RANURAS) Y LA TUERCA HEXAGONAL CON EL TORNILLO DE FIJACIÓN DE CABEZA HUECA.

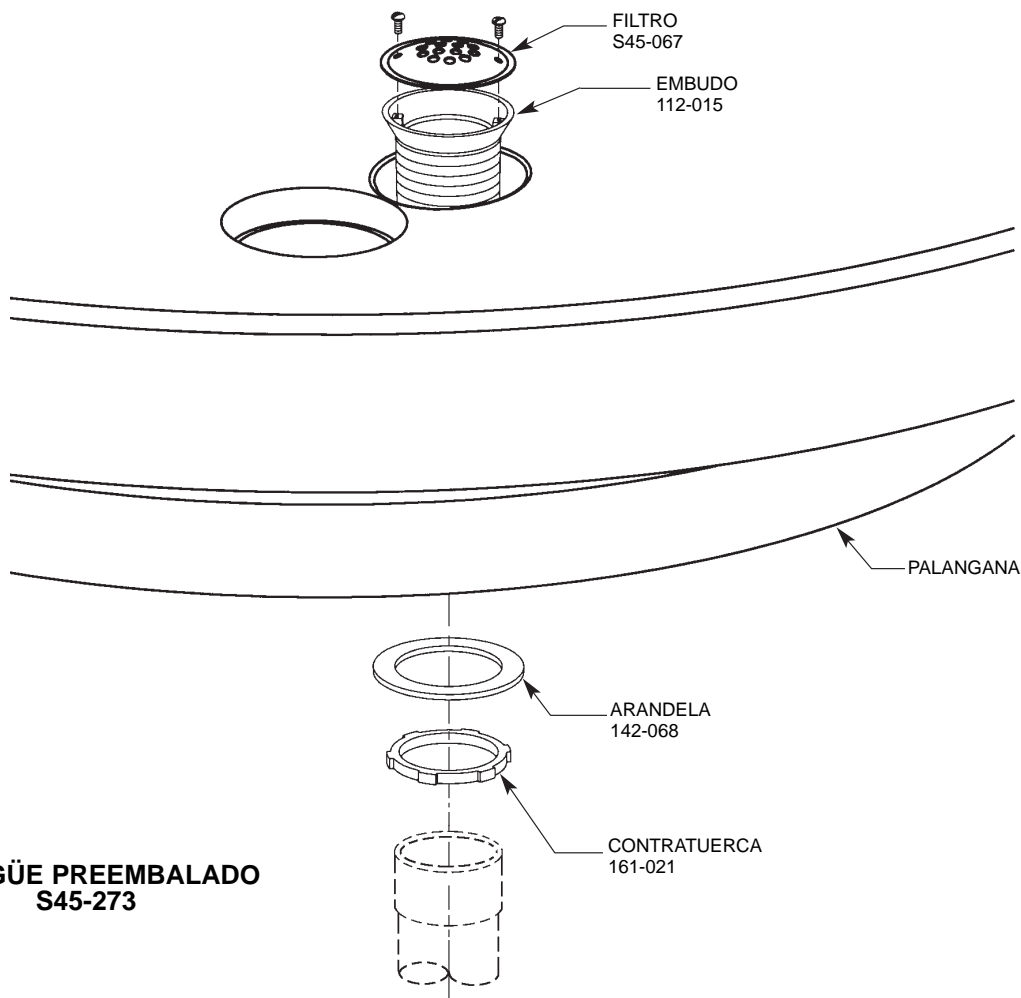

Figura 6

Instrucciones de instalación *continuación* . . .

D PONGA EL CONJUNTO DEL MÓDULO INFRARROJO EN LA PARTE SUPERIOR DE LA BOQUILLA ROCIADORA. GIRE HASTA QUE EL MÓDULO INFRARROJO SE FIJE EN LA BARRA DE CONEXIÓN. BAJE LOS DOS CABLES DEL MÓDULO INFRARROJO HACIA EL CONJUNTO DE LA VÁLVULA.

¡NOTA! Vaya hasta el paso E para las unidades sin jabón.

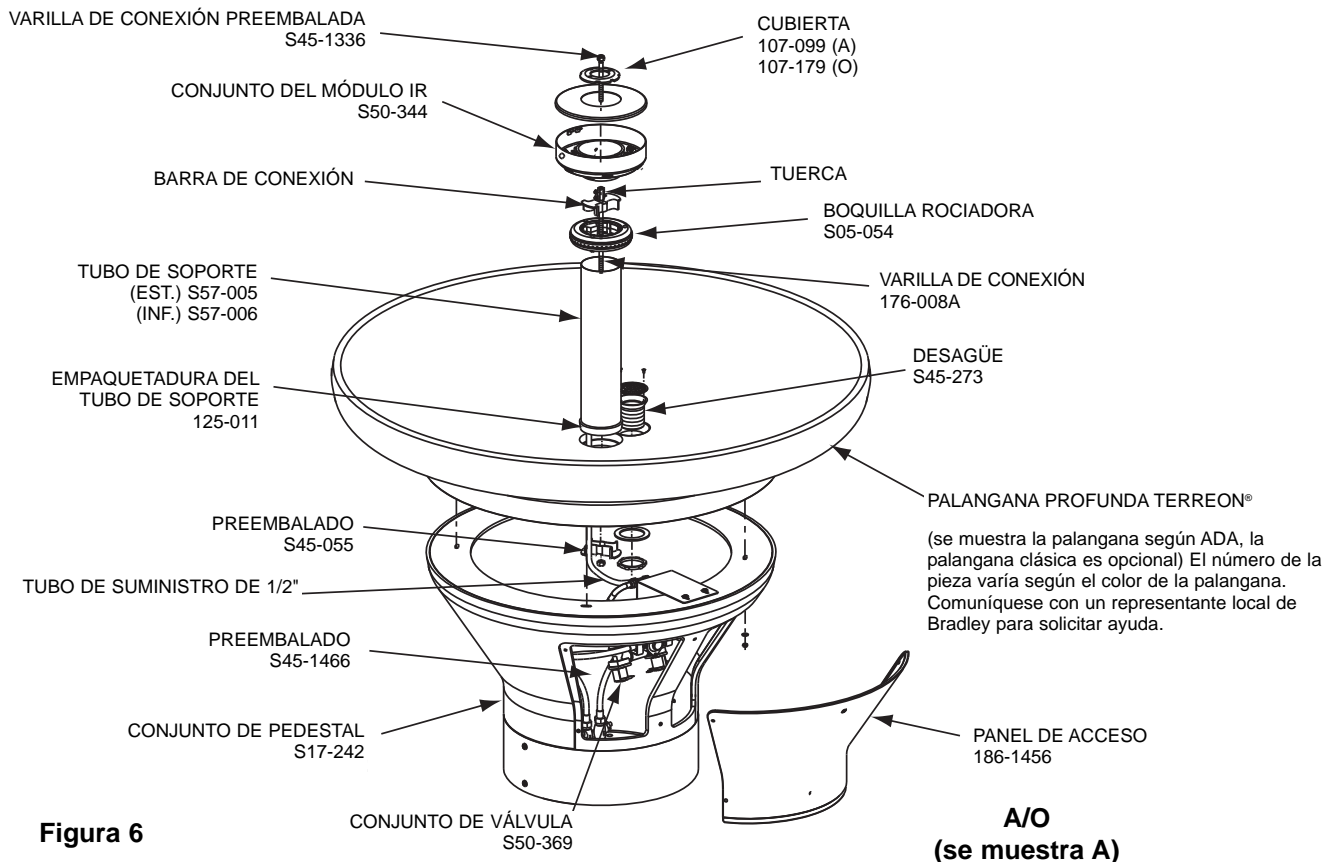
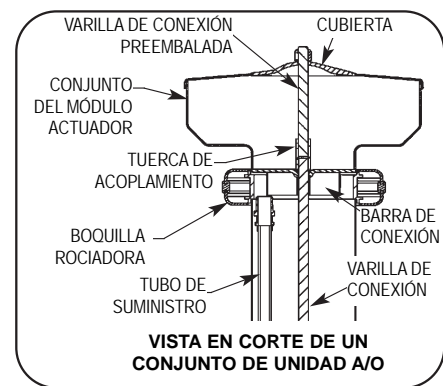
- PARA LAS UNIDADES CON OPCIÓN DE JABÓN, INSTALE EL ESPACIADOR, DISPENSADOR DE JABÓN Y CUBIERTA USANDO LA TERCERA VARILLA DE CONEXIÓN 8-5/8" DE LARGO Y LA SEGUNDA TUERCA DE ACOPLAMIENTO COMO SE MUESTRA (CONSULTE LA FIGURA 7). FIJE CON TUERCA CIEGA Y TORNILLO DE FIJACIÓN.

E FIJE LA CUBIERTA DEL MÓDULO INFRARROJO Y LA CUBIERTA SUPERIOR CON LA TUERCA CIEGA Y EL TORNILLO DE FIJACIÓN.

F PARA LA UNIDAD TIPO O: INSTALE LAS TUBERÍAS DE SUMINISTRO DE LOS TUBOS DE COBRE NOMINAL DE 1/2" (PÁSELAS HACIA ABAJO A TRAVÉS DE LOS ORIFICIOS EN LA CUBIERTA Y A TRAVÉS DE LA COLUMNA DE SOPORTE) Y CONÉCTELAS A LOS TOPES USANDO LOS ACCESORIOS ADECUADOS.

UNIDAD CON DESAGÜE TIPO "A" Y MÓDULO IR COMO SE MUESTRA, TAMBIÉN DISPONIBLE CON DESAGÜE TIPO "O"



Figura 7

4b

Conjunto de dispositivo infrarrojo Adaptive para unidades de desagüe tipo B y tipo H con opciones de tubos de conexión

- A** INSTALE EN LA PALANGANA, EL EXTREMO GUARNECIDO (NO EL EXTREMO AFILADO) DEL TUBO DE SOPORTE CON LA EMPAQUETADURA (CONSULTE LA FIGURA 8).
- B** CONECTE LA TUBERÍA DE SUMINISTRO DE 1/2" A LA BOQUILLA ROCIADORA CON UN CONECTOR DE TUBOS DE 3/8" NPT A 1/2" Y COLOQUE LA BOQUILLA ROCIADORA EN EL TUBO DE SOPORTE. TIENDA LA TUBERÍA HACIA ABAJO A TRAVÉS DEL TUBO DE SOPORTE Y CONECTE AL CONECTOR DEL TUBO DE LA VÁLVULA.
- C** INSERTE EL TUBO DE VENTILACIÓN DE 1-1/2" (PROPORCIONADO POR EL INSTALADOR) HACIA ABAJO A TRAVÉS DEL TUBO DE SOPORTE Y ROSQUE DENTRO DEL SIFÓN VENTILADO.

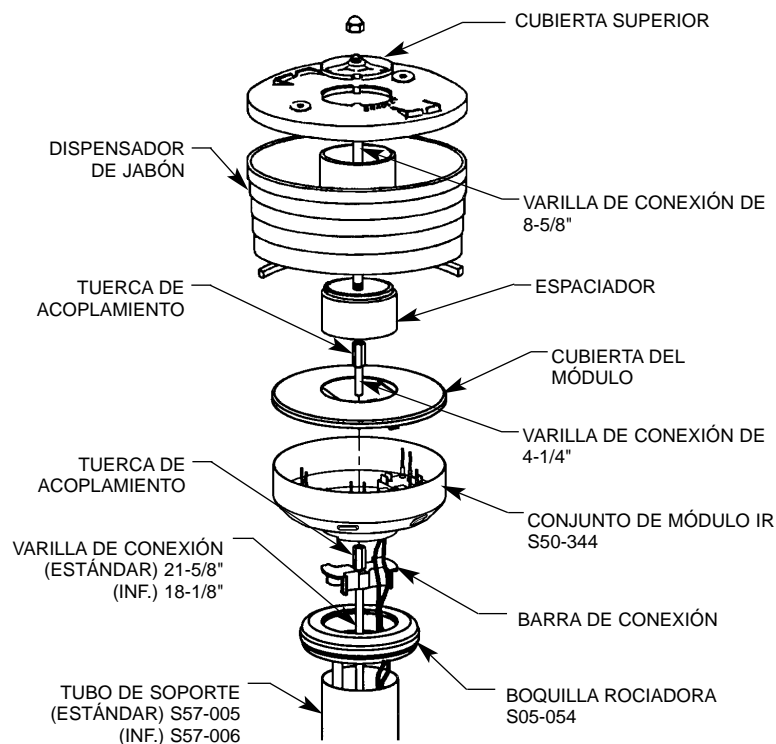

Figura 8

Instrucciones de instalación *continuación* . . .

D PONGA EL CONJUNTO DEL MÓDULO INFRARROJO EN LA PARTE SUPERIOR DE LA BOQUILLA ROCIADORA. GIRE HASTA QUE EL MÓDULO INFRARROJO SE FIJE EN LA BARRA DE CONEXIÓN. BAJE LOS DOS CABLES DEL MÓDULO INFRARROJO HACIA EL CONJUNTO DE LA VÁLVULA.

¡NOTA! Vaya hasta el paso E para las unidades sin jabón.

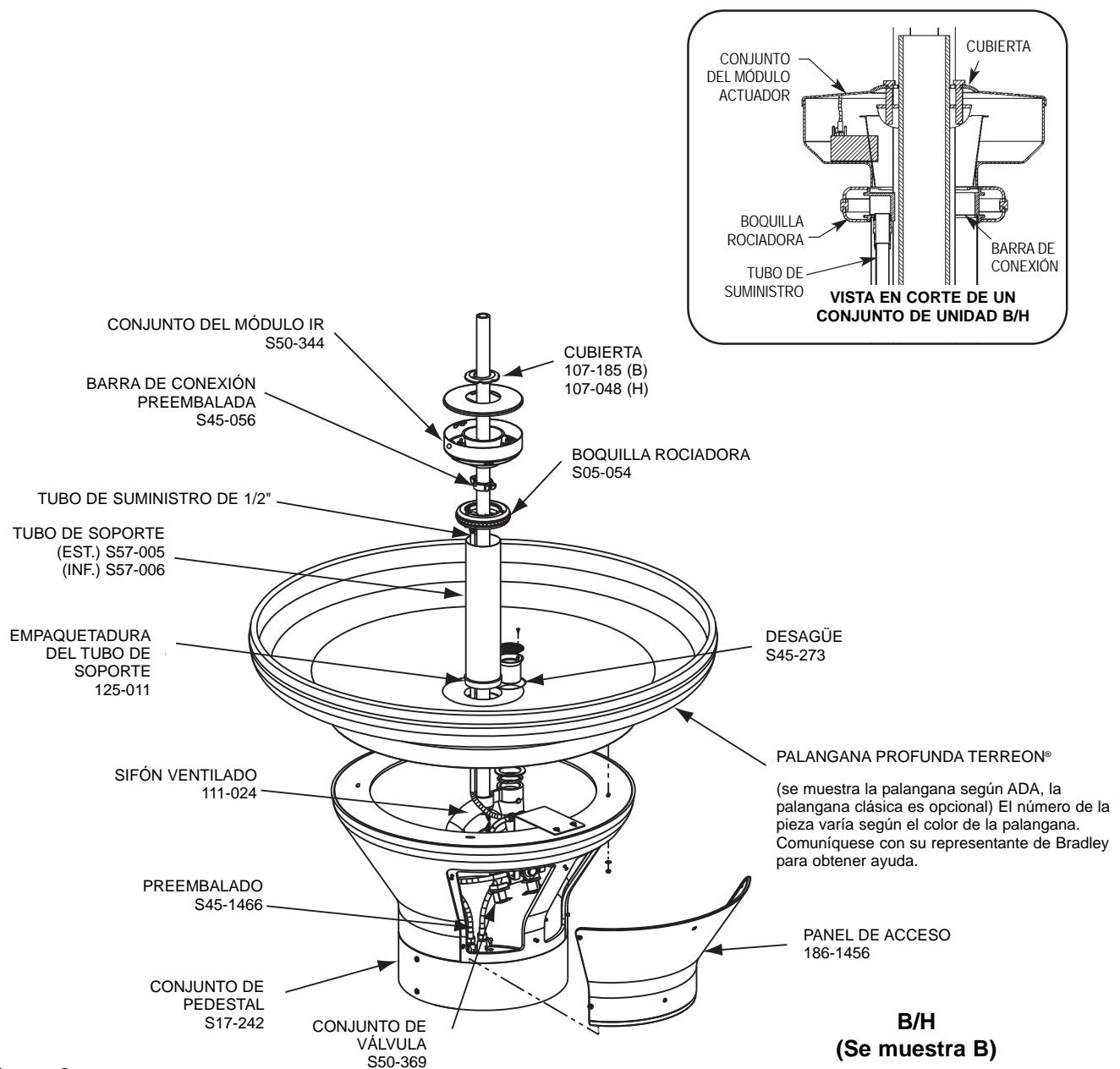
- PARA LAS UNIDADES CON JABÓN OPCIONAL, DESLICE EL ESPACIADOR Y EL DISPENSADOR DE JABÓN SOBRE EL TUBO DE 1-1/2".

E PONGA LA BARRA DE CONEXIÓN SUPERIOR LEVEMENTE DEBAJO DEL MÓDULO (CONSULTE LA INSERCIÓN DE LA FIGURA 8 EN LA PÁGINA ANTERIOR) O DEL DISPENSADOR DE JABÓN (CONSULTE LA FIGURA 9) Y FÍJELA FIRMEMENTE AL TUBO DE VENTILACIÓN CON LOS TORNILLOS DE FIJACIÓN PROPORCIONADOS. ASEGURE LA CUBIERTA SUPERIOR A LA BARRA DE CONEXIÓN CON LOS DOS TORNILLOS DE PRESIÓN PROPORCIONADOS.

F PARA LA UNIDAD TIPO B: INSTALE LOS TUBOS DE SUMINISTRO DE TUBERÍA DE COBRE NOMINAL DE 1/2" (PÁSELOS HACIA ABAJO A TRAVÉS DE LOS ORIFICIOS EN LA CUBIERTA Y A TRAVÉS DE LA COLUMNA DE SOPORTE) Y CONÉCTELOS A LOS TOPES USANDO LOS ACCESORIOS ADECUADOS.

UNIDAD CON DESAGÜE TIPO "B" Y MÓDULO IR COMO SE MUESTRA, TAMBIÉN DISPONIBLE CON DESAGÜE TIPO "H"



Figura 9

5 Conexiones de válvulas y tuberías

NOTA: Lave las tuberías de suministro antes de realizar las conexiones.
No aplique sellante de tuberías en los accesorios de compresión.

A CONECTE LA TUBERÍA DE 1/2" DE DIÁ. CON EL CONJUNTO EN T Y SOLENOIDE EN DOS LUGARES. EL CONECTOR MACHO (FIGURA 10B) DEL CONJUNTO DE VÁLVULA PERMANECERÁ APRETADO Y HERMÉTICO CUANDO SE CORTE E INSTALE CORRECTAMENTE LA TUBERÍA. SIGA LOS PROCEDIMIENTOS QUE APARECEN A CONTINUACIÓN AL INSTALAR LA TUBERÍA PARA ASEGURARSE DE QUE LOGRE UN SELLO HERMÉTICO.

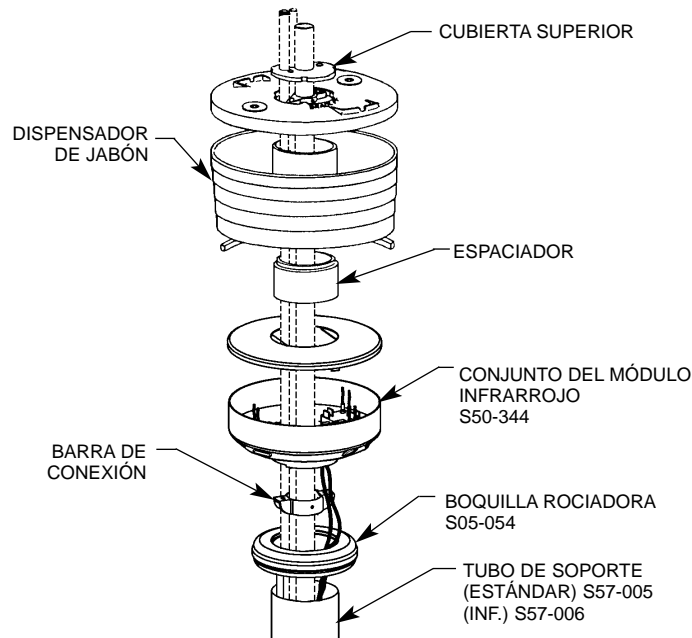
- CON UNA NAVAJA AFILADA, CORTE LA TUBERÍA DIRECTAMENTE Y ELIMINE LAS REBABAS. NO APIRIETE NI APLASTE EL EXTREMO DE LA TUBERÍA.

- SUELTE LA TUERCA DEL ACCESORIO. HUMEDezca EL EXTREMO DEL TUBO Y COLÓQUELO EN EL ACCESORIO HASTA QUE SE ASIENTE CON FIRMEZA. APIRIETE LA TUERCA PARA FIJAR EL TUBO AL ACCESORIO (COMPRUEBE QUE ESTÉ FIRMEMENTE APRETADA).

- SI EL CONECTOR TIENE FUGAS, VUELVA A ASENTAR LA TUBERÍA DE ACUERDO CON EL PROCEDIMIENTO ANTERIOR. SI LA FUGA CONTINÚA, CAMBIE EL CONECTOR MACHO O LLAME A UN REPRESENTANTE DE BRADLEY PARA SOLICITAR AYUDA.

B CUELGUE EL CONJUNTO DE VÁLVULA EN EL SOPORTE DE PEDESTAL (CONSULTE LA FIGURA 11 QUE APARECE EN LA PÁGINA 73). USE ALAMBRE DE SUJECIÓN PARA FIJAR LAS VÁLVULAS.

¡NOTA! Para las unidades "O" y "B" (suministros elevados) sátese los pasos C al E

C CONECTE EL EXTREMO HEMBRA DE 1/2" NPT DE LAS VÁLVULAS DE CIERRE/RETENCIÓN CON LAS TUBERÍAS EMPOTRADAS.

D CONECTE LA MANGUERA FLEXIBLE CON LA VÁLVULA MEZCLADORA TERMOSTÁTICA EN DOS LUGARES.

E INSERTE LAS ARANDELAS DEL FILTRO (SE PROPORCIONAN) EN LA TUERCA GIRATORIA QUE SE ENCUENTRA EN EL EXTREMO DE LAS MANGUERAS DE SUMINISTRO Y CONÉCTELAS CON LAS VÁLVULAS DE CIERRE/RETENCIÓN.



Figura 10a

CONJUNTO DE VÁLVULA S50-369

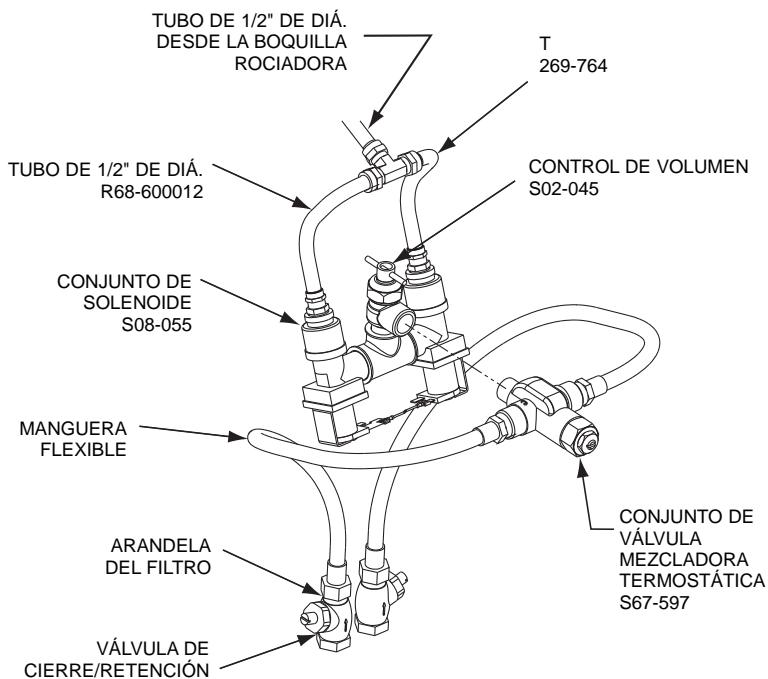

Figura 10b

Instrucciones de instalación *continuación* . . .

CONEXIONES DE VÁLVULAS Y TUBERÍAS: OPCIÓN DE DISPOSITIVO INFRARROJO ADAPTIVE

NOTA: LAVE LAS TUBERÍAS DE SUMINISTRO ANTES DE REALIZAR CONEXIONES.

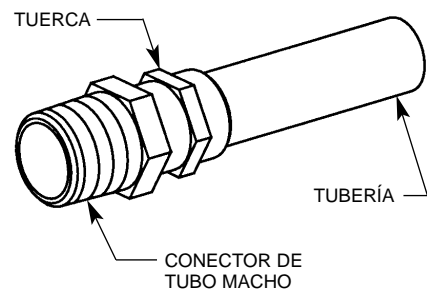

Figura 11

6 Conexiones eléctricas para el dispositivo infrarrojo Adaptive

NOTA INICIAL: No lo use durante dos minutos después de realizar la conexión eléctrica. Los sensores demoran hasta ocho minutos (sin que se usen) en adaptarse a la palangana si se detecta otro objeto durante el período inicial de dos minutos.

A CONECTE LOS TRES CABLES DEL CONJUNTO DE MÓDULO INFRARROJO AL CONJUNTO DE VÁLVULA. CONECTE DOS DE LOS CABLES DE CONEXIÓN HEMBRA A LOS SOLENOIDES, COMO SE MUESTRA EN LA FIGURA 12. CONECTE EL CABLE DE CONEXIÓN MACHO A UNO DE LOS CONDUCTORES DEL TRANSFORMADOR DE 24 V CA. CONECTE EL OTRO CONDUCTOR DEL TRANSFORMADOR AL ADAPTADOR DE ALAMBRE DEL SOLENOIDE (CONSULTE LA FIGURA 12).

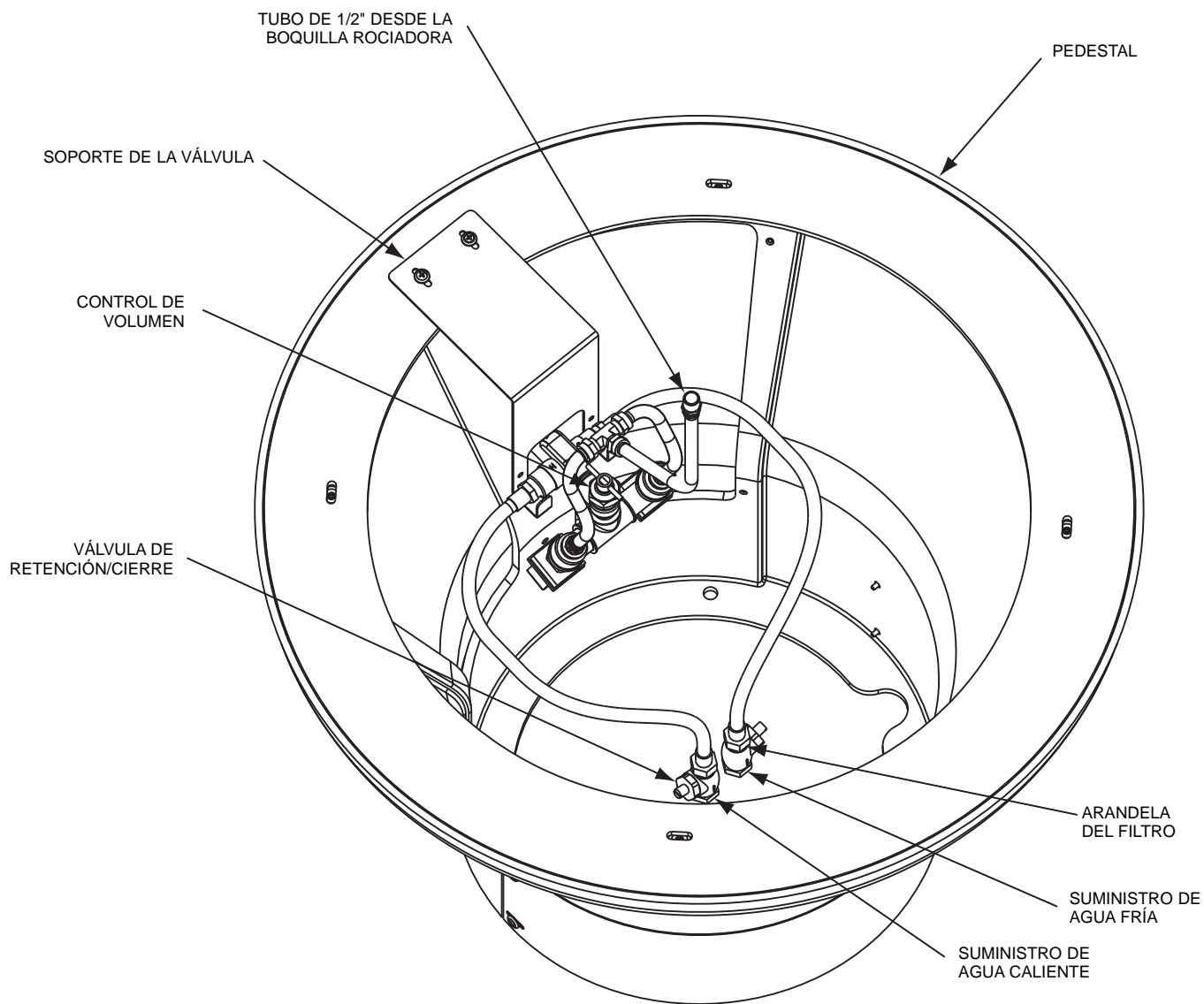
B CONECTE A LA FUENTE DE ENERGÍA EL TRANSFORMADOR DE 24 V CA QUE SE PROPORCIONA.

C CONECTE Y ABRA LOS SUMINISTROS. ABRA COMPLETAMENTE LAS VÁLVULAS DE RETENCIÓN/CIERRE.

D ABRA COMPLETAMENTE LA VÁLVULA DE CONTROL DE VOLUMEN Y COMPRUEBE QUE LA INSTALACIÓN DE LAS TUBERÍAS NO TENGA FUGAS.

E PASE LA MANO FRENTE A CADA SENSOR HASTA QUE SE PURGUE EL AIRE DE LAS TUBERÍAS.



Figura 12

Instrucciones de ajuste de Vernatherm

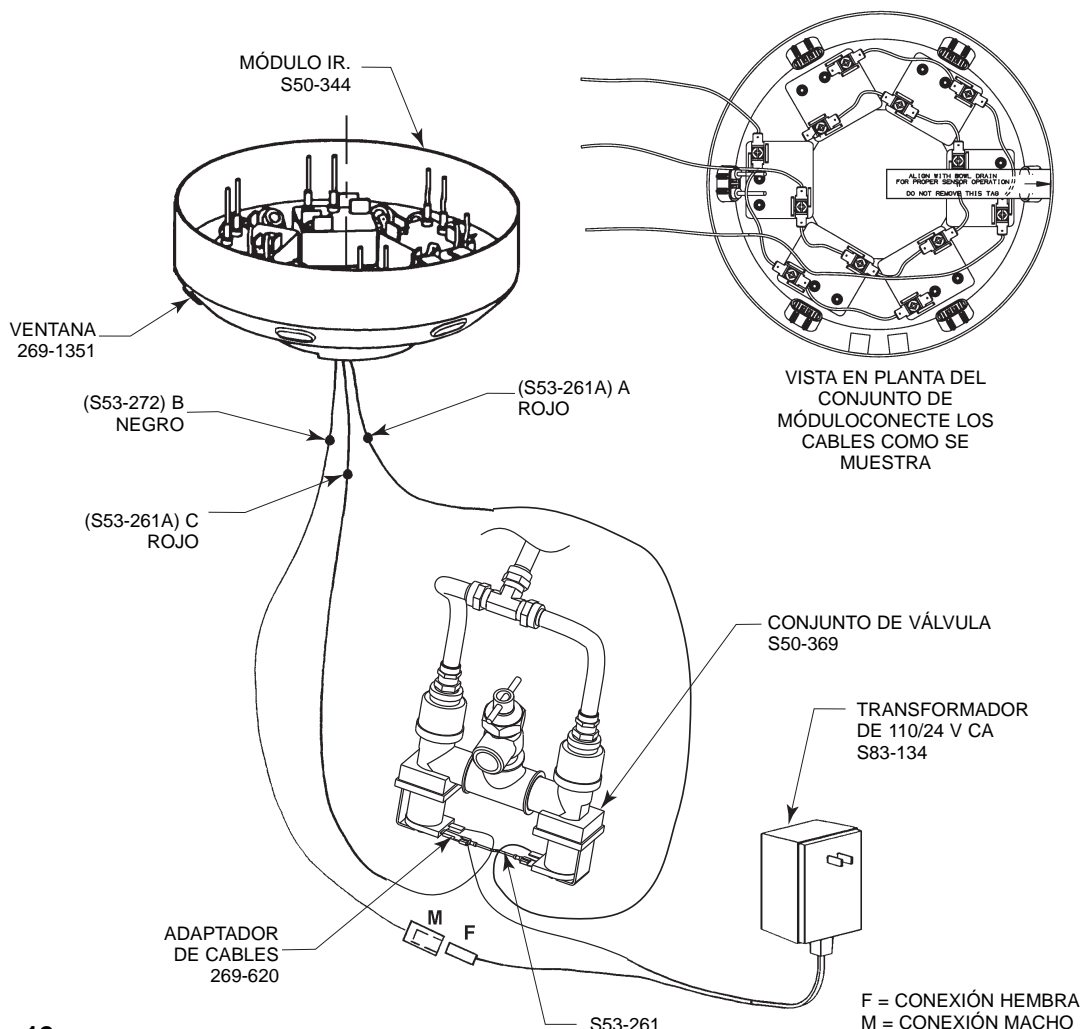

NOTA: La válvula TMA Vernatherm **NO** viene ajustada de fábrica. En la instalación, debe verificarse y ajustarse la temperatura de esta válvula para garantizar la entrega de una temperatura segura del agua. *El agua que tenga una temperatura mayor que 43° C (110° F) puede provocar escaldado.*

F VERIFIQUE LA TEMPERATURA Y REALICE AJUSTES SI FUESE NECESARIO (EL RANGO DE LA VÁLVULA ES DE 35° C A 43° C (95° F A 115° F) PARA AJUSTAR LA TEMPERATURA, SIGA EL PROCEDIMIENTO QUE APARECE A CONTINUACIÓN:

● SUELTE LA CONTRATUERCA DE TEMPERATURA CON LA LLAVE.

● CON UN DESTORNILLADOR DE PALETA, GIRE EL VÁSTAGO DE AJUSTE EN EL SENTIDO CONTRARIO AL DE LAS AGUJAS DEL RELOJ PARA AUMENTAR LA TEMPERATURA O EN EL SENTIDO DE LAS AGUJAS DEL RELOJ, PARA DISMINUIRLA (FIGURA 13).

● UNA VEZ QUE ALCANCE LA TEMPERATURA DESEADA, APRIETE LA CONTRATUERCA PARA EVITAR EL CAMBIO DE TEMPERATURA.

G LIMPIE LA BOQUILLA ROCIADORA, SI FUESE NECESARIO. CONSULTE LA PÁGINA 81 PARA INFORMARSE SOBRE EL MANTENIMIENTO Y LAS PIEZAS DE REPUESTO DE LA BOQUILLA ROCIADORA. SI FUESE NECESARIO, AJUSTE LA VÁLVULA DE CONTROL DE VOLUMEN PARA CONTROLAR EL FLUJO DE AGUA.

H CONECTE EL PANEL DE ACCESO DEL PEDESTAL CON LAS PIEZAS METÁLICAS QUE SE PROPORCIONAN.

I CONECTE EL RODAPIÉ A LA BASE DEL PEDESTAL CON LAS PIEZAS METÁLICAS QUE SE PROPORCIONAN.



Figura 13

Instrucciones de limpieza/mantenimiento de Terreon®

Descripción del material: Terreon® es un material de superficie sólida densificada con certificación NAHB compuesto de resina poliéster y que es resistente a los productos químicos, las manchas, las quemaduras y los golpes. Los daños a las superficies se pueden reparar fácilmente con productos de limpieza de uso diario o abrasivos de polvo fino.

Limpieza de rutina: Limpie a diario o con la frecuencia que las condiciones demanden usando un producto de limpieza comercial o doméstico estándar como Formula 409® o Windex®.

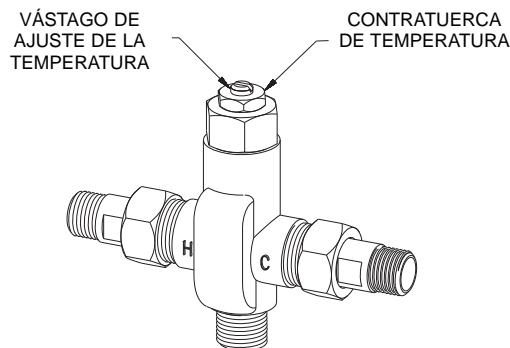
Manchas rebeldes: Elimine las manchas difíciles con Ajax®, Comet®, o Soft-Scrub® y una almohadilla Scotch-Brite® verde o lije ligeramente con movimientos circulares usando papel de lija húmedo/seco grano 240. El acabado puede renovarse con una almohadilla Scotch-Brite granate.

Situaciones especiales del material

Rayones: Elimine los rayones con una almohadilla Scotch-Brite® verde. El acabado puede renovarse con una almohadilla Scotch-Brite® granate.

Depósitos de agua dura: Elimine los depósitos de agua dura con una solución suave de vinagre y agua. Siempre enjuague completamente la unidad después de la limpieza.

Restauración de la superficie: Use el producto de limpieza y pulimento de superficies sólidas Hope's® para renovar y proteger el material de superficie sólida Terreon. Bradley recomienda cuidado y mantenimiento adicionales para Terreon de colores oscuros. Para obtener instrucciones completas sobre este mantenimiento adicional, consulte el documento N° 1505 de Bradley.



IMPORTANTE: NO USE PRODUCTOS QUÍMICOS ÁCIDOS O ALCALINOS FUERTES NI DE LIMPIEZA PARA LIMPIAR TERREON. SI ESTOS PRODUCTOS QUÍMICOS ENTRAN EN CONTACTO CON LA SUPERFICIE DE TERREON, LÍMPIELOS DE INMEDIATO Y ENJUAGUE CON AGUA JABONOSA. Evite el contacto con productos químicos abrasivos como quitapinturas, blanqueador, acetona, etc. Evite el contacto con sartenes y objetos calientes.

Equipos de reparación: Se encuentran disponibles equipos de reparación Terreon®. Comuníquese con el representante o distribuidor de Bradley para obtener los números de pieza y los precios.

NOTA: Los equipos de reparación se deben pedir y tienen una duración de almacenado de 30 días.

Nombres de marcas: El uso de los nombres de marca está previsto sólo para indicar un tipo de producto de limpieza. Ello no constituye una aprobación ni la omisión del nombre de marca del producto de limpieza significa que sea inadecuado. Muchos productos nombrados son de distribución regional y pueden encontrarse en supermercados, tiendas de departamentos y ferreterías locales o en el servicio de limpieza. Se pone énfasis en que todos los productos deben usarse en estricta conformidad con las instrucciones del paquete.

Instrucciones de limpieza/mantenimiento para la fibra de vidrio revestida de gel

Descripción del material: Las fuentes de lavado Terreon® que se mencionan en este manual de instalación usan un pedestal de fibra de vidrio revestida de gel.

Limpieza de rutina: El pedestal revestido de gel debe limpiarse diariamente o con la frecuencia que sea necesario con una solución suave de detergente y agua. Siempre use un paño suave para evitar dañar el acabado.

Equipos de reparación: No contamos con equipos de reparación para los materiales de fibra de vidrio. Sin embargo, se encuentran disponibles repuestos; comuníquese con el representante de Bradley para obtener los precios y números de pieza.



IMPORTANTE: NO EXPONGA LA FIBRA DE VIDRIO REVESTIDA DE GEL A SOLVENTES, YA QUE ÉSTOS DAÑARÁN EL MATERIAL Y PUEDEN CREAR GASES DAÑINOS.

Nombres de marcas: El uso de los nombres de marca está previsto sólo para indicar un tipo de producto de limpieza. Ello no constituye una aprobación ni la omisión del nombre de marca del producto de limpieza significa que sea inadecuado. Muchos productos nombrados son de distribución regional y pueden encontrarse en supermercados, tiendas de departamentos y ferreterías locales, o en el servicio de limpieza. Se pone énfasis en que todos los productos deben usarse en estricta conformidad con las instrucciones del paquete.

Instrucciones de limpieza y mantenimiento del acero inoxidable

Descripción del material: El acero inoxidable es extremadamente duradero y su mantenimiento es sencillo y económico. El cuidado adecuado es fundamental, en especial bajo condiciones corrosivas. Siempre comience con la solución más sencilla y trabaje hacia las más complicadas.

Limpieza de rutina: A diario o con la frecuencia que sea necesario, use una solución de agua tibia, jabón, detergente o amoníaco. Aplique la solución de limpieza según las instrucciones del fabricante y siempre use un paño suave o una esponja para evitar dañar el acabado.

Manchas rebeldes: Para eliminar las manchas rebeldes del acero inoxidable use un producto de limpieza y pulimento para acero inoxidable como Ball® o un abrasivo suave. Siga siempre las instrucciones del fabricante y aplique en la misma dirección que la de las líneas de pulido.



IMPORTANTE: NUNCA USE LANA DE ACERO COMÚN O CEPILLOS DE ACERO SOBRE ACERO INOXIDABLE. SIEMPRE USE LANA O CEPILLOS DE ACERO INOXIDABLE.

Situaciones especiales del material

Huellas digitales o manchas: Para eliminar las huellas digitales o manchas use un producto de limpieza y pulimento de acero inoxidable de alta calidad según las instrucciones del fabricante. Muchos de estos productos dejan un revestimiento de protección que ayuda a evitar manchas y huellas digitales futuras.

Grasa y aceite: Para eliminar la grasa y el aceite use un detergente comercial de calidad o un producto de limpieza cáustico. Aplique según las instrucciones de los fabricantes y en la dirección de las líneas de pulido.

Precauciones: Evite el contacto prolongado con cloruros (blanqueadores, sales), bromuros (agentes sanitizantes), tiocianatos (pesticidas, productos químicos de fotografías y algunos alimentos) y yoduros sobre el equipo de acero inoxidable, especialmente si existen condiciones ácidas.



IMPORTANTE: NO PERMITA QUE LAS SOLUCIONES SALADAS SE EVAPOREN Y SEQUEN EN EL ACERO INOXIDABLE.

La apariencia de rayas de óxido sobre el acero inoxidable lleva a pensar que el acero está oxidado. Busque la fuente real de óxido en algunas partículas de hierro o acero que pueden estar en contacto, pero que no son realmente parte de la estructura de acero inoxidable.

NOTA: Los productos de limpieza altamente ácidos o cáusticos pueden atacar el acero, creando una película rojiza. Se debe evitar el uso de estos productos de limpieza.

Nombres de marcas: El uso de los nombres de marca está previsto sólo para indicar un tipo de producto de limpieza. Ello no constituye una aprobación ni la omisión del nombre de marca del producto de limpieza significa que sea inadecuado. Muchos productos nombrados son de distribución regional y pueden encontrarse en supermercados, tiendas de departamentos y ferreterías locales, o en el servicio de limpieza. Se pone énfasis en que todos los productos deben usarse en estricta conformidad con las instrucciones del paquete.

Válvula para jabón — líquido — S09-007S

Lista de piezas

Artículo	Nº de pieza	Descripción	Piezas de conexión S09-007S	
			Cant.	
1	118-025	Cuerpo de la válvula	1	
2	110-007	Tuerca de presión	1	
3	135-001L	Resorte	1	
4	125-001BU	Arandela	1	
5	119-028	Émbolo	1	
*	161-014	Tuerca	1	
*	124-001D	Arandela	2	
*	142-002A	Arandela de acero inoxidable	1	

* No se muestra

Esta válvula entrega una cantidad medida de jabón con cada golpe hacia arriba. El dispensador de jabón ha sido estándar en las fuentes de lavado desde 1983 y no es adecuado para jabones líquidos muy espesos.

NOTA: El jabón líquido espeso obstruirá las válvulas de jabón líquido. Use sólo válvulas de jabón líquido con el jabón líquido.

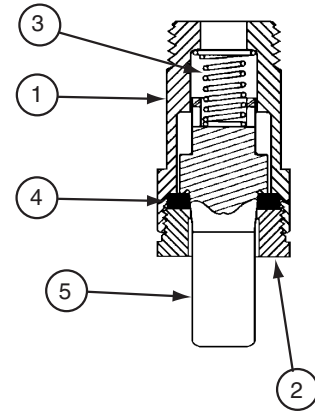

Válvula para jabón — líquido — S09-057S

Lista de piezas

Artículo	Nº de pieza	Descripción	Piezas de conexión S09-057S	
			Conjunto de válvula S09-057	Cant.
1	124-001D	Arandela	—	1
2	110-057	Tuerca	—	1
3	125-001AN	Tapón	—	1
4	159-114	Placa de refuerzo	—	1
5	124-001AT	Arandela	—	1
6	160-176	Tornillo	—	1
7	S09-040	Válvula	1	1
8	S53-045	Adaptador	1	1

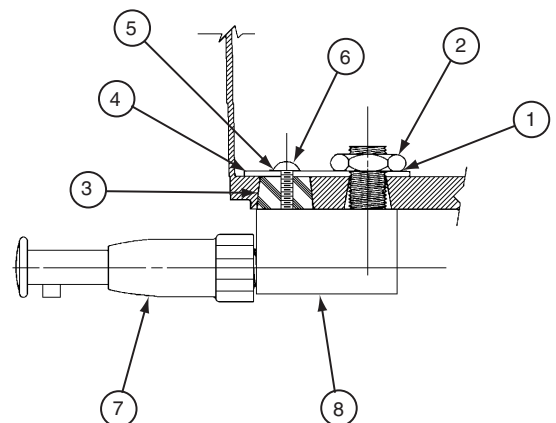

Válvula de jabón — en polvo — S09-010A

Lista de piezas

Artículo	Nº de pieza	Cant.	Descripción
1	160-069	1	Tornillo, 1/4-20 RD
2	142-002X	1	Arandela, 1/4 cierre dividido
3	S62-002	1	Conjunto de agitador/deslizante
4	192-004	1	Palanca de jabón en polvo

NOTA: Contamos con tapones reductores para usarlos con jabón granulado fino para reducir el flujo.

NOTA: Se pueden cambiar las válvulas de polvo a líquido conectando el orificio más interno o "rodamiento", con un tapón de goma, número de pieza 125-001AK. Para cambiar de líquido a polvo, se debe sacar el tapón. Si no hay, será necesario taladrar el orificio del rodamiento con una broca de 1/2" o de 5/8". La configuración del recipiente plástico forma una plantilla natural para ubicar el orificio del rodamiento.

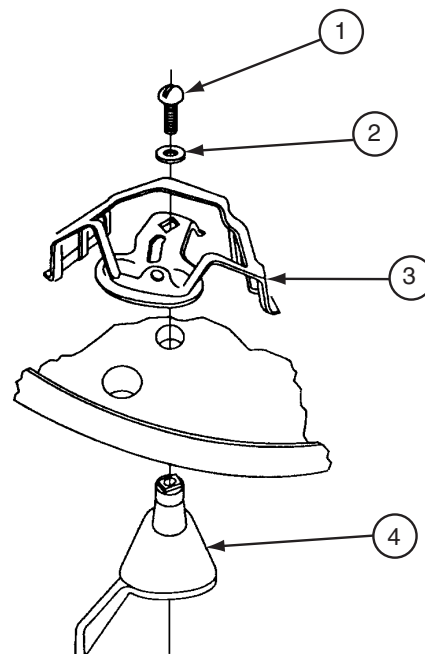

Consejos para el mantenimiento del jabón

RECOMENDACIONES SOBRE EL JABÓN

Los dispensadores de jabón de calidad requieren jabón de buena calidad y mantenimiento periódico para funcionar en forma apropiada. Los dispensadores de jabón de Bradley proporcionarán un funcionamiento confiable y constante a largo plazo si se usa jabón con niveles de viscosidad y de pH razonables y si se realiza una cantidad mínima de mantenimiento periódico en las válvulas.

El espesor del jabón se determina mediante una medición que se llama viscosidad. La viscosidad del jabón debe ser entre 100 cps (centerpoise) y 2500 cps para todos los dispensadores de jabón de Bradley. Los usuarios perciben los jabones menos espesos como "acuosos", por lo tanto, tienden a tomar más de lo que necesitan, produciendo derroche. Los jabones espesos fluyen más lento e inhiben la acción de "chorreo" de las válvulas, haciendo que el jabón se espese en la válvula y cause obstrucciones.

El nivel de pH (acidez) del jabón debe estar en el rango de 6,5 a 8,5. Los jabones más ácidos (niveles de pH menores que 6,5) corroerán las piezas metálicas (incluso las de acero inoxidable) y degradarán los componentes de goma y de plástico. También causarán irritación en la piel. Los jabones más económicos (típicamente del tipo líquido rosado) están en esta categoría ácida y finalmente causarán falla en las válvulas y corrosión en los metales. Los jabones base (niveles de pH mayores que 8,5) causarán dilatación o degradación de las piezas de goma y de plástico e irritación en la piel.

En general, cualquier jabón de calidad que cumpla la viscosidad y las normas de pH anteriores funcionará bien con los dispensadores de jabón de Bradley. Los jabones PCMX o antibacterianos en base a isopropanol (dentro de los límites de viscosidad y pH) también funcionarán con los dispensadores de Bradley. Los jabones que cumplan con estas normas básicas proporcionarán flujo constante y reducirán las obstrucciones.

El jabón demasiado espeso o corrosivo, o la falta de mantenimiento, causará la mayoría de los problemas de los dispensadores de jabón. Muchos jabones vienen en forma concentrada, los cuales deben diluirse con agua. A menudo, el jabón se diluye en forma inapropiada o se usa directo de la botella, lo que causa obstrucciones y falla en las válvulas. Si se usa el jabón adecuado, las válvulas que nunca se han limpiado, en general, son la fuente de los problemas de los dispensadores. Bradley ha hecho un convenio con Champion Brand Products para prestar servicio al cliente adicional para los compradores de nuestros dispensadores respecto a los problemas con los jabones. Son muy serviciales y pueden llegar al fondo de prácticamente cualquier problema relacionado con los dispensadores de jabón. También venden un excelente jabón "aprobado por Bradley". Consulte la **Hoja 215-1286 de instrucciones sobre el jabón** para ver detalles respecto a la limpieza de las válvulas de jabón o cómo comunicarse con Champion. Con el mantenimiento y el jabón adecuados, los dispensadores de Bradley proporcionarán funcionamiento a largo plazo sin problemas.

INSTRUCCIONES DE MANTENIMIENTO DE LOS DISPENSADORES DE JABÓN

Los dispensadores de jabón Bradley proporcionarán un funcionamiento confiable y constante a largo plazo si se usa jabón adecuado y si se realiza una cantidad mínima de mantenimiento periódico en las válvulas. Se debe mantener (limpiar) las válvulas para que funcionen en forma apropiada.

Para garantizar el funcionamiento apropiado del dispensador de jabón, siga estas instrucciones:

- Una vez al mes, destornille la válvula del tanque y remójela durante 30 minutos en agua caliente.
- Presione la válvula al menos 20 veces mientras está en remojo.
- Lave el tanque de jabón con agua caliente mientras la válvula está en remojo.

En casos de obstrucción extrema, se debe desarmar la válvula y se deben remojar las piezas en agua caliente o en una solución de limpieza para recuperar el funcionamiento adecuado. Los dispensadores de jabón que no se van a usar durante períodos prolongados de tiempo (durante las vacaciones de verano de las escuelas, etc.) se deben vaciar, limpiar y dejar vacíos hasta que se vuelvan a poner en servicio. El jabón que queda en la parte exterior de los dispensadores puede causar decoloración y corrosión del tanque (incluso en unidades de acero inoxidable). Se deben limpiar y sacar las manchas de jabón fregando diariamente, luego se debe enjuagar con agua limpia y secar con un paño suave la parte exterior del dispensador.

Boquillas rociadoras — estándares con arandelas aislantes de anillo con rociador de neopreno

NOTA: El equipo de reparación no incluye arandela aislante de boquilla rociadora. Pídala como un artículo separado.

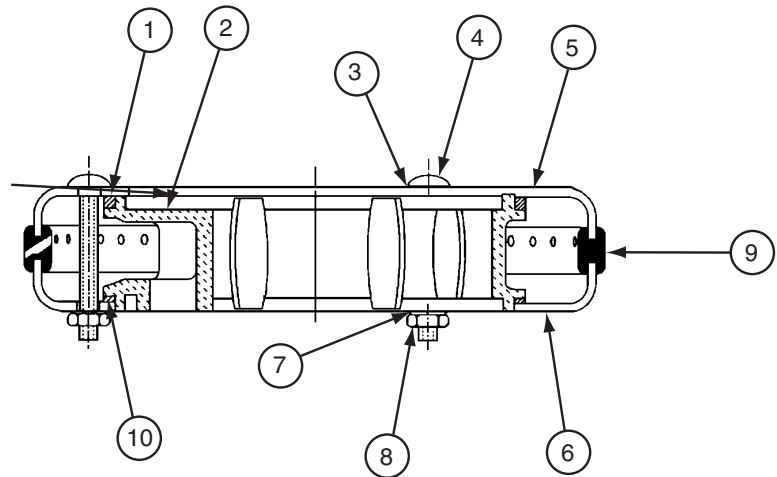
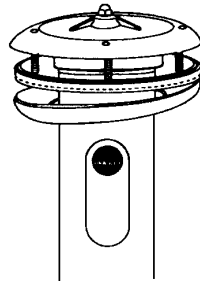

Lista de piezas

Artículo	Nº de pieza	Descripción	Conjunto de boquilla rociadora S05-054B	Equipo de reparación S45-051
			Cant.	
1	125-001DE	Arandela de neopreno superior	1	1
2	139-031	Múltiple de boquilla rociadora	1	—
3	124-001AL	Arandela	3	4
4	160-211	Perno de cabeza de hongo	3	4
5	115-061	Parte superior de la boquilla rociadora	1	—
6	116-008	Parte inferior de la boquilla rociadora	1	—
7	124-001AT	Arandela	3	4
8	161-025	Tuerca	3	4
9	124-020D	Arandela aislante de boquilla rociadora semicircular	1	—
10	125-001DF	Arandela de neopreno inferior	1	1

Sugerencias de reparaciones de la boquilla rociadora

Problema: El agua salpica sobre el borde de la palangana.

Causa: Materia extraña ha reducido el tamaño de las ranuras de la boquilla rociadora, haciendo mayor presión en las ranuras abiertas.

Solución: Limpie la boquilla rociadora:

1. Desarme la boquilla rociadora y desprenda cualquier suciedad, aplique cal a las impurezas acumuladas y extrañas con un cepillo de alambre.
2. Las boquillas rociadoras con anillos rociadores de arandelas aislantes de goma se pueden limpiar raspando una moneda sobre la arandela aislante.
3. Disminuya el control de volumen (el rocío del agua debe golpear la palangana sin salpicar fuera de ésta).

Problema: Disminuye el flujo de agua proveniente de la boquilla rociadora.

Causa: La parte del filtro de la válvula de cierre/de retención con filtro está obstruida.

Solución: Saque y limpie el tamiz del filtro de la válvula de cierre/de retención con filtro.

NOTA: La boquilla rociadora que se muestra arriba incluye una arandela aislante perforada de neopreno en el anillo rociador que se limpia en forma automática. La presión del agua flexiona los orificios de rociado, lo que disminuye la acumulación de materia extraña y tiende a “soltar” cualquier clase de depósito que pueda haberse acumulado.

Válvula mezcladora — manual — S01-038

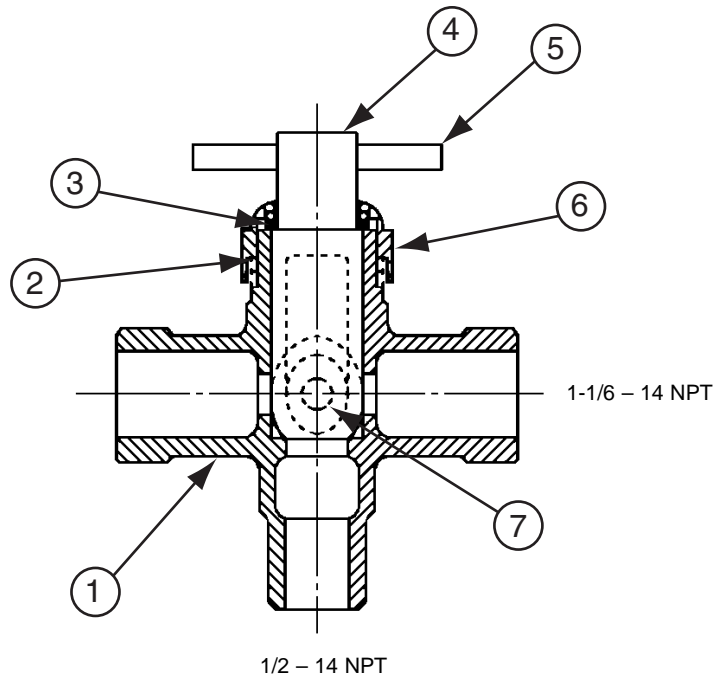

Lista de piezas de la válvula mezcladora manual

Artículo	Nº de pieza	Descripción	Conjunto de válvula S01-038	Conjunto de válvula S01-038S	Conjunto de válvula S01-038A	Conjunto de válvula S01-038AS	Equipo de reparación S45-197
			Cant.				
1	118-034	Cuerpo de la válvula mezcladora de bronce	1	1	—	—	—
1	118-034A	Cuerpo de la válvula mezcladora de cromo	—	—	1	1	—
2	124-001BD	Arandela de fibra	1	1	1	1	1
3	125-001BC	Junta tórica	1	1	1	1	1
4	119-059	Obús de la válvula mezcladora	1	1	1	1	1
5	152-038	Pivote de rodillo	1	1	1	1	1
6	121-016	Sombbrero de bronce	1	1	—	—	1
6	121-016A	Sombbrero de cromo	—	—	1	1	—
7	160-197	Tornillo de bronce	1	1	—	—	—
7	160-189	Tornillo de acero inoxidable	—	—	1	1	—
*	129-007	Tubo de aspiración de bronce	—	2	—	—	—
*	110-005	Tuerca del tubo de aspiración de bronce	—	2	—	—	—
*	129-007A	Tubo de aspiración de cromo	—	—	—	2	—
*	110-005A	Tuerca del tubo de aspiración de cromo	—	—	—	2	—
*	124-001AF	Arandela del tubo de aspiración	—	2	—	2	2

* Piezas que no se muestran

Repuestos de la válvula de control de volumen — S02-045

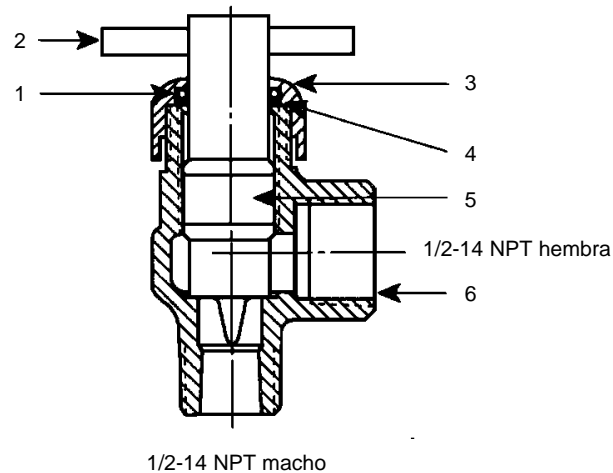

Lista de piezas de la válvula de control de volumen

Artículo	Nº de pieza	Descripción	Válvula de bronce S02-045	Válvula de cromo S02-045A	Equipo de reparación S45-198
			Cant.		
1	125-001BC	Junta tórica	1	1	1
2	152-038	Pivote de rodillo	1	1	1
3	121-016	Sombbrero	1	—	1
3	121-016A	Sombbrero	—	1	—
4	124-001BD	Arandela de fibra	1	1	1
5	119-060	Obús de la válvula	1	1	1
6	118-033	Cuerpo de la válvula	1	—	—
6	118-033B	Cuerpo de la válvula	—	1	—

Localización de fallas de la válvula mezcladora termostática

NOTA: Antes de intentar de localizar la falla de la válvula o desarmar los componentes, verifique las siguientes condiciones:

- Si se usan las válvulas de cierre/retención, asegúrese de que estén totalmente abiertas.
- Asegúrese de que las tuberías de entrada de agua caliente y fría estén conectadas en forma apropiada y de que no haya conexiones cruzadas o fuga en las válvulas de cierre/retención.
- Revise la salida del calentador de agua caliente para asegurarse de que esté al menos a $-6,7^{\circ}\text{C}$ (20°F) sobre la temperatura establecida.

Asegúrese de cerrar las válvulas de corte apropiadas antes de desarmar la válvula y de volver a abrir las válvulas después que haya terminado la inspección y reparación.

Problema: Flujo de agua limitado

Causa: Se ha acumulado suciedad y desechos en la válvula o en el filtro.

1. Retire y limpie el filtro. Si fuera necesario cambiar el filtro, pida la pieza N° 173-028 de Bradley.
2. Compruebe que el movimiento del pistón sea regular.

Para comprobar que el movimiento del pistón de la válvula sea libre y regular, siga los procedimientos descritos a continuación:

1. Saque la tapa de la válvula y el termostato (consulte la Figura 14 en la página 85).
2. Presione con el dedo el pistón (el pistón debe moverse libremente). Si el movimiento no es como debiera, es necesario limpiar el pistón. Siga el método descrito a continuación para limpiar el pistón y el cuerpo de la válvula:
 - Saque el termostato.
 - Levante el pistón hacia fuera con pinzas de punta de aguja y saque el resorte.
 - Se puede usar cualquier limpiador apropiado para bronce y acero inoxidable (si la limpieza con el producto de limpieza apropiado no es suficiente para eliminar los desechos, se puede usar papel de lija grano 400 para pulir y rectificar el pistón y el cuerpo de la válvula).
 - Ajuste el resorte en el pistón (se asegurará) y vuelva a armar en el cuerpo de la válvula. Vuelva a probar el pistón.
3. Si, después de una limpieza minuciosa, el pistón no se mueve libremente, se debe cambiar el pistón. Comuníquese con el representante de Bradley y consulte por el equipo de reparación (pieza número S65-259).

Problema: Fugas externas en el sistema

Causa: Se han dañado las juntas tóricas.

Solución: Cambie las juntas tóricas donde sea necesario. Para el cambio de las juntas tóricas, comuníquese con el representante de Bradley y consulte por el equipo de reparación (pieza número S65-259).

Problema: Temperatura del agua inapropiada o fluctuación de temperatura

Causa: El termostato está fallando lentamente o simplemente no está funcionando.

Solución: Compruebe que el termostato funcione en forma adecuada.

1. A temperatura ambiente [$26,7^{\circ}\text{C}$ (80°F) o menos] saque la tapa y el termostato.
2. Ponga el termostato en un recipiente con agua a 46°C (115°F). La varilla de empuje debe emerger fuera del termostato aproximadamente 3 mm ($1/10''$).
3. Si la varilla de empuje del termostato no emerge hacia fuera, se debe cambiar el termostato. Comuníquese con el representante de Bradley y consulte por el equipo de reparación (pieza número S65-259).

Causa: No se estableció en forma apropiada la temperatura de la válvula.

*Solución: Ajuste la temperatura. Con un destornillador de paleta, gire el vástago de ajuste **en el sentido contrario al de las agujas del reloj** para **aumentar** la temperatura o **en el sentido de las agujas del reloj** para **disminuirla**.*

Lista de piezas de la válvula mezcladora termostática Vernatherm (S01-525) — Equipo de reparación S65-259

Lista de piezas S65-259

Equipo de reparación de la válvula

Artículo	Nº de pieza	Cant.	Descripción
5	S39-413	1	Termostato
7	125-001BX	1	Junta tórica
8	125-157	1	Junta tórica



Figura 14

Free Manuals Download Website

<http://myh66.com>

<http://usermanuals.us>

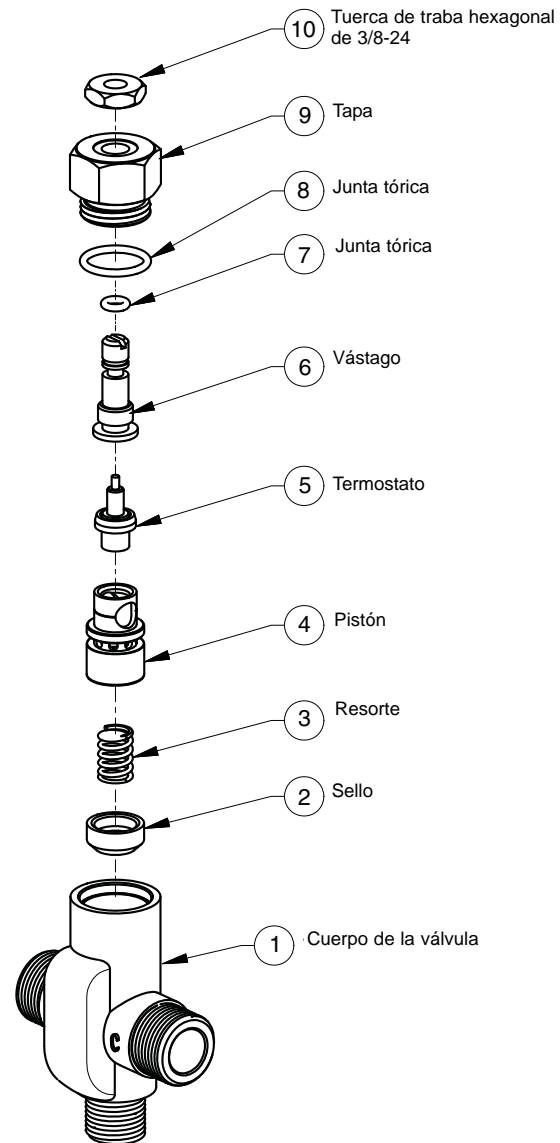
<http://www.somanuals.com>

<http://www.4manuals.cc>

<http://www.manual-lib.com>

<http://www.404manual.com>

<http://www.luxmanual.com>

<http://aubethermostatmanual.com>

Golf course search by state

<http://golfingnear.com>

Email search by domain

<http://emailbydomain.com>

Auto manuals search

<http://auto.somanuals.com>

TV manuals search

<http://tv.somanuals.com>